

# BORMANN®



## BPW2220

077695

EN FR  
IT EL  
BG SL  
RO HR  
PL

v2.2



[WWW.NIKOLAOUTOOLS.COM](http://WWW.NIKOLAOUTOOLS.COM)



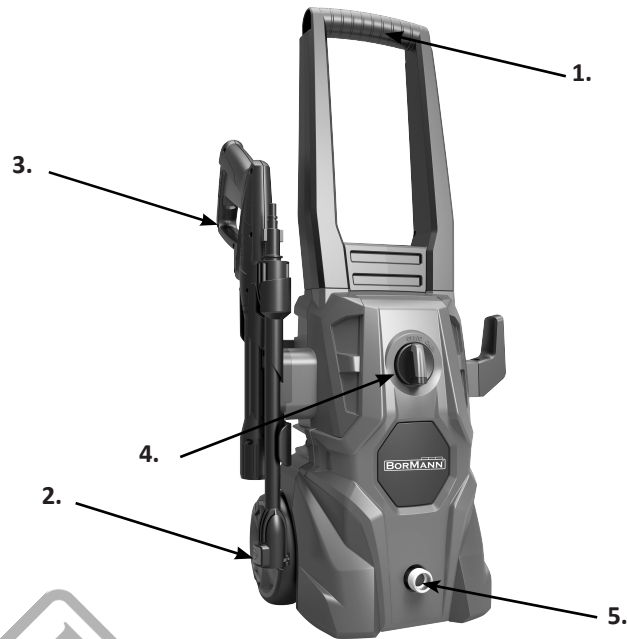

### Device description / Περιγραφή διάταξης

<b>EN</b>	1. Handle 2. Wheels 3. Spray gun 4. ON/OFF knob 5. Water outlet	<b>EL</b>	1. Χερούλι 2. Τροχίσκοι 3. Πιστόλι ψεκασμού 4. Επιλογέας ON/OFF 5. Εξαγωγή νερού
-----------	---	-----------	--

### Technical Data / Τεχνικά Δεδομένα

Model	Μοντέλο	BPW2220
Nominal voltage & Frequency	Ονομαστική τάση & Συχνότητα	230 V, 50 Hz
Nominal power input	Ονομαστική ισχύς εισόδου	1600 Watt
Working pressure	Πίεση λειτουργίας	90 bar
Maximum pressure	Μέγιστη πίεση	135 bar
Flow (litres/hour)	Ροή (λίτρα/ώρα)	330
Max flow (litres/hour)	Μέγιστη ροή (λίτρα/ώρα)	468

### Including/Περιλαμβάνονται:

Long handle and wheels, 1 x quick connect spray gun, 1 x 5 m high pressure hose, 1 x 5 m cable with VDE plug, 1 x 435 ml outside soap bottle, autostop function and self-priming function, 1 x transparent water inlet filter

Μακρύ χερούλι και τροχί, 1 x πιστόλι ψεκασμού ταχείας σύνδεσης, 1 x 5 m σωλήνας υψηλής πίεσης, καλώδιο 1 x 5 m με βύσμα VDE, 1 x 435 ml εξωτερικό μπουκάλι σαπουνιού, λειτουργία αυτόματης διακοπής λειτουργίας και λειτουργία αυτόματης αναρρόφησης, 1 x διαφανές φίλτρο εισαγωγής νερού

\* The manufacturer reserves the right to make minor changes to product design and technical specifications without prior notice unless these changes significantly affect the performance and safety of the products. The parts described / illustrated in the pages of the manual that you hold in your hands may also concern other models of the manufacturer's product line with similar features and may not be included in the product you just acquired.

\* To ensure the safety and reliability of the product and the warranty validity, all repair, inspection, repair or replacement work, including maintenance and special adjustments, must only be carried out by technicians of the authorized service department of the manufacturer.

\* Always use the product with the supplied equipment. Operation of the product with non-provided equipment may cause malfunctions or even serious injury or death. The manufacturer and the importer shall not be liable for injuries and damages resulting from the use of non-conforming equipment.

\* Ο κατασκευαστής διατηρεί το δικαίωμα να πραγματοποιήσει δευτερεύουσες αλλαγές στο σχεδιασμό του προϊόντος και στα τεχνικά χαρακτηριστικά χωρίς προηγούμενη ειδοποίηση, εκτός εάν οι αλλαγές αυτές επηρεάζουν σημαντικά την απόδοση και λειτουργία ασφάλειας των προϊόντων. Τα εξαρτήματα που περιγράφονται / απεικονίζονται στις σελίδες του εγχειριδίου που κρατάτε στα χέρια σας ενδέχεται να αφορούν και σε άλλα μοντέλα της σειράς προϊόντων του κατασκευαστή, με παρόμοια χαρακτηριστικά, και ενδέχεται να μην περιλαμβάνονται στο προϊόν που μόλις αποκτήσατε.

\* Για να διασφαλιστεί η ασφάλεια και η αξιοπιστία του προϊόντος καθώς και η ισχύς της εγγύησης όλες οι εργασίες επιδιόρθωσης, ελέγχου, επισκευής ή αντικατάστασης συμπεριλαμβανομένης της συντήρησης και των ειδικών ρυθμίσεων, πρέπει να εκτελούνται μόνο από τεχνικούς του εξουσιοδοτημένου τμήματος Service του κατασκευαστή.

\* Χρησιμοποιείτε πάντα το προϊόν με τον παρεχόμενο εξοπλισμό. Η λειτουργία του προϊόντος με μη-προβλεπόμενο εξοπλισμό ενδέχεται να προκαλέσει βλάβη ή ακόμα και σοβαρό τραυματισμό ή θάνατο. Ο κατασκευαστής και ο εισαγωγέας ουδεμία ευθύνη φέρει για τραυματισμούς και βλάβες που προκύπτουν από την χρήση μη προβλεπόμενου εξοπλισμού.

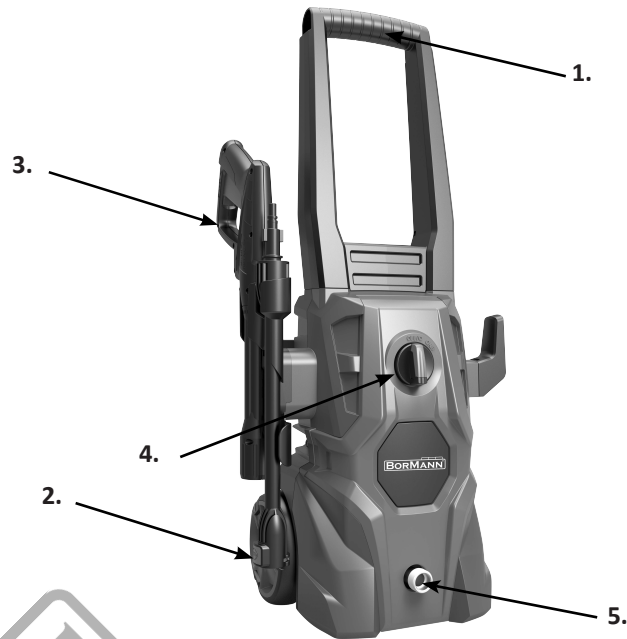

## Description du dispositif / Descrizione del dispositivo

<b>FR</b>	1. Poignée 2. Roues 3. Pistolet de pulvérisation 4. Bouton ON/OFF 5. Sortie d'eau	<b>IT</b>	1. Maniglia 2. Ruote 3. Pistola a spruzzo 4. Manopola ON/OFF 5. Uscita dell'acqua
-----------	---	-----------	---

## Données techniques / Dati tecnici

Modèle	Modello	BPW2220
Tension et fréquence nominales	Tensione nominale e frequenza	230 V, 50 Hz
Puissance nominale absorbée	Potenza nominale assorbita	1600 Watt
Pression de travail	Pressione di lavoro	90 bar
Maximum pression	Pressione massima	135 bar
Débit (litres/heure)	Flusso (litri/ora)	330
Débit maximal (litres/heure)	Flusso massimo (litri/ora)	468

## Incluant/Incluso:

Poignée longue et roues, 1 x pistolet de pulvérisation à connexion rapide, 1 x tuyau haute pression de 5 m, 1 x câble de 5 m avec fiche VDE, 1 x bouteille de savon extérieure de 435 ml, fonction autostop et fonction auto-amorçage, 1 x filtre transparent d'entrée d'eau

Impugnatura lunga e ruote, 1 x pistola ad attacco rapido, 1 x tubo flessibile ad alta pressione da 5 m, 1 x cavo da 5 m con spina VDE, 1 x flacone di sapone esterno da 435 ml, funzione autostop e autoadescante, 1 x filtro trasparente di ingresso acqua

\* Le fabricant se réserve le droit d'apporter des modifications mineures à la conception et aux spécifications techniques des produits sans préavis, à moins que ces modifications n'affectent de manière significative les performances et la sécurité des produits. Les pièces décrites / illustrées dans les pages du manuel que vous tenez entre vos mains peuvent également concerner d'autres modèles de la gamme de produits du fabricant ayant des caractéristiques similaires et peuvent ne pas être incluses dans le produit que vous venez d'acquérir.

\* Pour garantir la sécurité et la fiabilité du produit et la validité de la garantie, tous les travaux de réparation, d'inspection ou de remplacement, y compris l'entretien et les réglages spéciaux, doivent être effectués uniquement par des techniciens du service après-vente agréé du fabricant.

\* Utilisez toujours le produit avec l'équipement fourni. L'utilisation du produit avec un équipement non fourni peut entraîner des dysfonctionnements, voire des blessures graves ou la mort. Le fabricant et l'importateur ne sont pas responsables des blessures et des dommages résultant de l'utilisation d'un équipement non conforme.

\* Il produttore si riserva il diritto di apportare modifiche minori al design e alle specifiche tecniche del prodotto senza preavviso, a meno che tali modifiche non influiscano significativamente sulle prestazioni e sulla sicurezza dei prodotti. Le parti descritte/illustrate nelle pagine del manuale che avete tra le mani possono riguardare anche altri modelli della linea di prodotti del produttore con caratteristiche simili e potrebbero non essere incluse nel prodotto appena acquistato.

\* Per garantire la sicurezza e l'affidabilità del prodotto e la validità della garanzia, tutti gli interventi di riparazione, ispezione o sostituzione, compresa la manutenzione e le regolazioni speciali, devono essere eseguiti esclusivamente da tecnici del servizio di assistenza autorizzato dal produttore.

\* Utilizzare sempre il prodotto con l'attrezzatura fornita. L'utilizzo del prodotto con apparecchiature non in dotazione può causare malfunzionamenti o addirittura lesioni gravi o morte. Il produttore e l'importatore non sono responsabili per lesioni e danni derivanti dall'uso di apparecchiature non conformi.

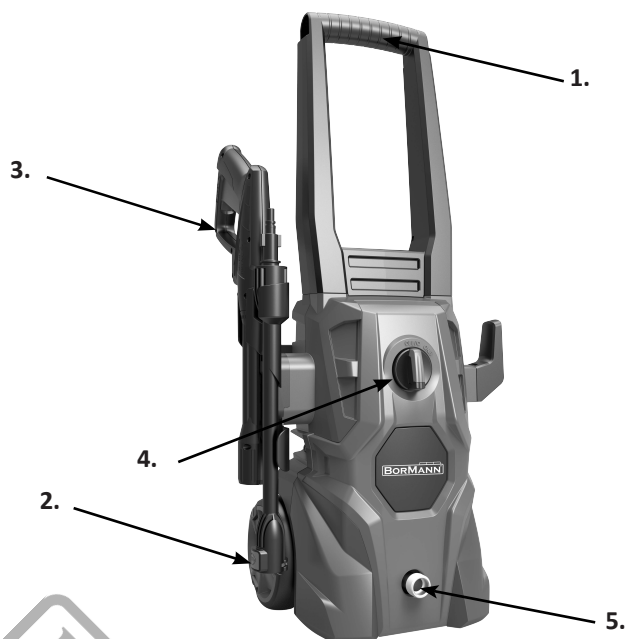

**Описание на устройството / Opis naprave**

<b>BG</b>	1. Дръжка 2. Колела 3. Пистолет за пръскане 4. Копче за ON/OFF 5. Изход за вода	<b>SL</b>	1. Ročaj 2. Kolesa 3. Razpršilna pištola 4. Gumb ON/OFF 5. Izhod za vodo
-----------	---	-----------	--

**Технически данни / Tehnični podatki**

Модел	Model	BPW2220
Номинално напрежение и честота	Nazivna napetost in frekvenca	230 V, 50 Hz
Номинална входяща мощност	Nazivna vhodna moč	1600 Watt
Работно налягане	Delovni tlak	90 bar
Максимално налягане	Maksimalni tlak	135 bar
Поток (литри/час)	Pretok (litrov/uro)	330
Максимален дебит (литри/час)	Največji pretok (litrov/uro)	468

**Включително/Vključno z:**

Дълга дръжка и колела, 1 x пистолет за пръскане с бърза връзка, 1 x 5 м маркуч за високо налягане, 1 x 5 м кабел с VDE щепсел, 1 x 435 мл външна бутилка за сапун, функция за автоматично спирание и функция за самозареждане, 1 x прозрачен филтър на входа за вода

Dolg ročaj in kolesa, 1 x pršilna pištola s hitrim priključkom, 1 x 5 m visokotlačna cev, 1 x 5 m kabel z vtičem VDE, 1 x 435 ml zunanja steklenička za milo, funkcija samodejnega zaustavljanja in samozalivanja, 1 x prozoren filter za dovod vode

\* Производителят си запазва правото да прави незначителни промени в дизайна и техническите спецификации на продуктите без предварително уведомление, освен ако тези промени не засягат значително работата и безопасността на продуктите. Частите, описани/илюстрирани на страниците на ръководството, което държите в ръцете си, може да се отнасят и за други модели от продуктовата линия на производителя с подобни характеристики и може да не са включени в току-що придобития от вас продукт.

\* За да се гарантира безопасността и надеждността на продукта и валидността на гаранцията, всички работи по ремонт, проверка или замяна, включително поддръжка и специални настройки, трябва да се извършват само от техници от оторизирания сервизен отдел на производителя.

\* Винаги използвайте продукта с доставеното оборудване. Работата на продукта с оборудване, което не е доставено, може да доведе до неизправности или дори до сериозни наранявания или смърт. Производителят и вносителят не носят отговорност за наранявания и щети, възникнали в резултат на използването на несъответстващо на изискванията оборудване.

\* Proizvajalec si pridržuje pravico do manjših sprememb zasnovne in tehničnih specifikacij izdelka brez predhodnega obvestila, razen če te spremembe bistveno vplivajo na delovanje in varnost izdelkov. Deli, opisani/prikazani na straneh priročnika, ki ga držite v rokah, se lahko nanašajo tudi na druge modele proizvajalčeve linije izdelkov s podobnimi lastnostmi in morda niso vključeni v izdelek, ki ste ga pravkar pridobili.

\* Da bi zagotovili varnost in zanesljivost izdelka ter veljavnost garancije, smejo vsa popravila, preglede ali zamenjave, vključno z vzdrževanjem in posebnimi nastavitvami, opravljati le tehniki pooblaščenega servisnega oddelka proizvajalca.

\* Izdelek vedno uporabljajte s priloženo opremo. Uporaba izdelka z opremo, ki ni priložena, lahko povzroči nepravilno delovanje ali celo hude telesne poškodbe ali smrt. Proizvajalec in uvoznik ne odgovarjata za poškodbe in škodo, ki so posledica uporabe neustrezne opreme.

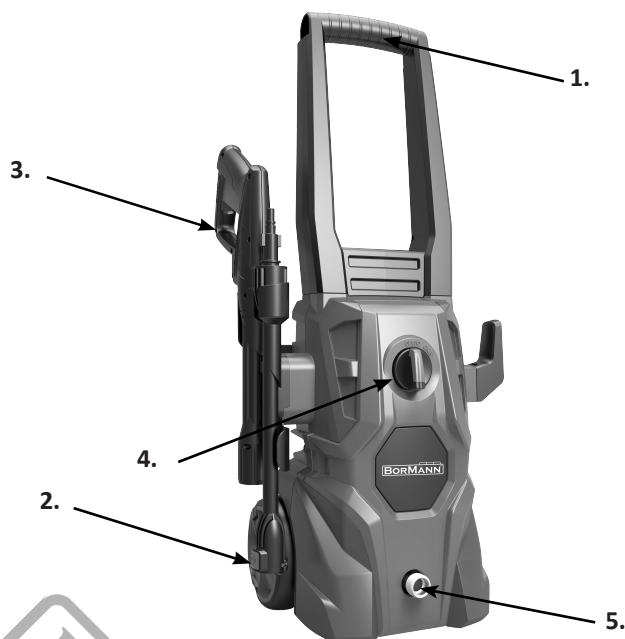

### Descrierea dispozitivului / Opis uređaja

<b>RO</b>	1. Măner 2. Roți 3. Pistol de pulverizare 4. Buton ON/OFF 5. Leșire apă	<b>HR</b>	1. Ručka 2. Kotači 3. Pištolj za prskanje 4. Gumb ON/OFF 5. Izlaz vode
-----------	---	-----------	--

### Date tehnice / Tehnički podaci

Model	Model	BPW2220
Tensiune și frecvență nominală	Nazivni napon i frekvencija	230 V, 50 Hz
Putere nominală absorbită	Nazivna ulazna snaga	1600 Watt
Presiunea de lucru	Radni tlak	90 bar
Presiune maximă	Maksimalni tlak	135 bar
Debit (litri/oră)	Protok (litara/sat)	330
Debit maxim (litri/oră)	Maksimalni protok (litara/sat)	468

### Inclusiv/Uključujući:

Măner lung și roți, 1 x pistol de pulverizare cu conectare rapidă, 1 x furtun de înaltă presiune de 5 m, 1 x cablu de 5 m cu mufă VDE, 1 x sticlă de săpun exterior de 435 ml, funcție autostop și funcție de autoamorsare, 1 x filtru transparent de intrare a apei

Dugačka ručka i kotači, 1 x pištolj za brzo spajanje, 1 x 5 m visokotlačno crijevo, 1 x 5 m kabel s VDE utikačem, 1 x 435 ml vanjska boca sapuna, funkcija autostop i funkcija samousisavanja, 1 x prozirni dovod vode filter

\* Producătorul își rezervă dreptul de a aduce modificări minore la designul și specificațiile tehnice ale produsului fără notificare prealabilă, cu excepția cazului în care aceste modificări afectează în mod semnificativ performanța și siguranța produselor. Piesele descrise / ilustrate în paginile manualului pe care îl țineți în mâini pot viza și alte modele din linia de produse ale producătorului cu caracteristici similare și pot să nu fie incluse în produsul pe care tocmai l-ați achiziționat.

\* Pentru a asigura siguranța și fiabilitatea produsului, precum și valabilitatea garanției, toate lucrările de reparații, inspecții sau înlocuiri, inclusiv întreținerea și reglajele speciale, trebuie să fie efectuate numai de către tehnicienii ai departamentului de service autorizat al producătorului.

\* Utilizați întotdeauna produsul cu echipamentul furnizat. Utilizarea produsului cu echipamente care nu sunt furnizate poate cauza defecțiuni sau chiar vătămări grave sau chiar moartea. Producătorul și importatorul nu sunt răspunzători pentru vătămările și daunele rezultate din utilizarea unui echipament neconform.

\* Producătorul rezervă dreptul de a aduce modificări minore la designul și specificațiile tehnice ale produsului fără notificare prealabilă, cu excepția cazului în care aceste modificări afectează în mod semnificativ performanța și siguranța produselor. Piesele descrise / ilustrate în paginile manualului pe care îl țineți în mâini pot viza și alte modele din linia de produse ale producătorului cu caracteristici similare și pot să nu fie incluse în produsul pe care tocmai l-ați achiziționat.

\* Pentru a asigura siguranța și fiabilitatea produsului, precum și valabilitatea garanției, toate lucrările de reparații, inspecții sau înlocuiri, inclusiv întreținerea și reglajele speciale, trebuie să fie efectuate numai de către tehnicienii ai departamentului de service autorizat al producătorului.

\* Utilizați întotdeauna produsul cu echipamentul furnizat. Utilizarea produsului cu echipamente care nu sunt furnizate poate cauza defecțiuni sau chiar vătămări grave sau chiar moartea. Producătorul și importatorul nu sunt răspunzători pentru vătămările și daunele rezultate din utilizarea unui echipament neconform.



### Opis urządzenia

- 1. Uchwyt
- 2. Kółka
- 3. Pistolet natryskowy
- 4. Pokrętko ON/OFF
- 5. Wylot wody

### Dane techniczne

Model	BPW2220
Napięcie nominalne i częstotliwość	230 V, 50 Hz
Nominalna moc wejściowa	1600 Watt
Ciśnienie robocze	90 bar
Ciśnienie maksymalne	135 bar
Przepływ (litry/godz.)	330 litry/godz.
Maksymalny przepływ (litry/godz.)	468 litry/godz.

### W zestawie:

Długi uchwyt i kółka, 1 x szybkozłączka pistoletu natryskowego, 1 x 5 m wąż wysokociśnieniowy, 1 x 5 m kabel z wtyczką VDE, 1 x 435 ml zewnętrzna butelka na mydło, funkcja autostop i funkcja samozasysania, 1 x przezroczysty filtr wlotu wody

\* Producent zastrzega sobie prawo do wprowadzania niewielkich zmian w konstrukcji i specyfikacji technicznej produktu bez wcześniejszego powiadomienia, chyba że zmiany te znacząco wpływają na wydajność i bezpieczeństwo produktów. Części opisane / zilustrowane na stronach instrukcji, którą trzymasz w rękach, mogą również dotyczyć innych modeli linii produktów producenta o podobnych cechach i mogą nie być zawarte w produkcie, który właśnie nabyłeś.

\* Aby zapewnić bezpieczeństwo i niezawodność produktu oraz ważność gwarancji, wszelkie naprawy, przeglądy lub wymiany, w tym konserwacja i specjalne regulacje, mogą być wykonywane wyłącznie przez techników autoryzowanego działu serwisowego producenta.

\* Produkt należy zawsze użytkować z dostarczonym wyposażeniem. Użytkowanie produktu z niedostarczonym sprzętem może spowodować nieprawidłowe działanie, a nawet poważne obrażenia lub śmierć. Producent i importer nie ponoszą odpowiedzialności za obrażenia i szkody wynikające z użycia niezgodnego sprzętu.



**WARNING:** Do not use the machine without reading the instruction sheet!

## Application

THE PORTABLE PRESSURE WASHING MACHINE is a highly specialized multifunctional machine with exceptionally reliable safety assurance, which must be inspected before it may be used to wash and clean cars, bikes and other outdoor equipment or garden patios, green houses etc.

## Safety & Warnings

### Automatic ON/OFF:

The motor on this pressure washer does not run continuously. It only runs when the trigger of the spray gun is squeezed. After following the start-up procedures in this manual, turn the pressure washer ON and squeeze the trigger for activation. See "Operating Instruction" section in this manual for further details.

### ⚠️ WARNING

The electrical supply connection shall be made by a qualified person and comply with IEC 60364-1. The electric supply to this machine should include either a residual current device that will interrupt the supply if the leakage current to earth exceeds 30 mA for 30 ms or a device that will prove the earth circuit.

### ⚠️ WARNING

The operating method to be followed in the event of accident (e.g. contact with detergents: rinse with an abundance of clean water) or breakdown to prevent unsafe situations.

### ⚠️ WARNING

The motor of this pressure washer will NOT run unless the trigger is squeezed.

## Safety Guidelines

This manual contains information that is very important to know and understand.

This information is provided for SAFETY and to PREVENT EQUIPMENT PROBLEMS. To help recognize this information, observe the following symbols.

### ⚠️ DANGER

Danger indicates an imminently hazardous situation which, if not avoided, WILL result in death or serious injury.

### ⚠️ WARNING

Warning indicates a potentially hazardous situation which, if not avoided, COULD result in death or serious injury.

### ⚠️ CAUTION

Caution indicates a potentially hazardous situation which, if not avoided, MAY result in minor or moderate injury.

### NOTICE

Information that requires special attention.

## Important Safety Instructions



**SAVE THESE INSTRUCTIONS!**

### ⚠️ WARNING

When the machine is used, following precautions should always be considered:

1. Read all instructions before using the machine.
2. To reduce the risk of injury, close supervision is necessary when a machine is used near children.
3. ALWAYS disconnect power before disassembling or repairing the unit of the machine.
4. Follow all safety codes as well as the Occupational Safety and Health Act (OSHA).



5. Ensure safety devices are operating properly before using the machine. DO NOT remove or modify any part of the gun or unit of the machine.
6. Know how to stop this machine and bleed pressure quickly. Be thoroughly familiar with the controls.
7. Stay alert – watch what you are doing.
8. Do not operate the machine when fatigued or under the influence of alcohol or drugs.
9. Keep operation area clear of all persons.
10. Do not overreach or stand on unstable support. Keep good footing and balance at all times.
11. Follow the maintenance instructions specified in the manual.
12. Use cleaning agent supplied or recommend by the manufacturer.
13. Only put the machine on stable place when using, transportation, assembly, dismantling. Do not rough handling the machine when transportation.
14. in any event of accident (e.g. contact with detergents, rinse with an abundance of clean water), please always switch off the machine and pull out the plug from socket outlet, and Disconnect the connection with water.
15. The machine is not intended to be connected to the potable water mains. If necessary, please use only inlet hose-set approved by IEC 61770.

Risk of injection or severe injury. Keep clear of nozzle. Do not discharge streams at persons. This machine is to be used only by trained operators. Always remove lance from gun before cleaning debris from tip.

- Keep clear of nozzle. NEVER direct high pressure spray at any person, animal or self.
- Always wear safety glasses or goggles and protective clothing when operating or performing maintenance.
- Never put hand or fingers over the spray tip while operating the unit.
- Never try to stop or deflect leaks with any body part.
- Always engage the trigger safety latch in the safe position even when spraying is stopped for a moment.
- Always follow detergent manufacturer's label recommendations for proper use of detergents. Always protect eyes, skin, and respiratory system from detergent use.

## ⚠WARNING

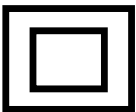

### Servicing of a double-insulated machine

In a double-insulated machine, two systems of insulation are provided instead of grounding. No grounding means are provided for a double-insulated machine, nor should grounding means be added to the machine. Servicing a double-insulated machine requires extreme care and knowledge of the system, and should be done only by qualified service personnel.

Replacement parts for a double-insulated machine must be identical to the original parts. A double-insulated machine is marked with the words "Double Insulation" or "Double Insulated." Machine may also be marked with symbol shown in Figure 1.

**WARNING!** Do not use pressure that exceeds the operating pressure of any of the parts (hoses, fittings, etc.) in the pressurized system. Ensure all equipment and accessories are rated to withstand the maximum working pressure of the unit.

**WARNING!** Explosion hazard.

Never spray flammable liquids or use pressure washer in areas containing combustible dust, liquids or vapors.

Never operate the machine in a closed building or in or near an explosive environment.

**WARNING!** Do not spray electrical apparatus and wiring.

- Never disconnect the high pressure discharge hose from the machine while the system is pressurized. To depressurize machine, turn power and water supply off, then press gun trigger 2~3 times.
- Never permanently engage the trigger mechanism on the gun.
- Never operate the machine without all components properly connected to the machine (handle, gun/wand assembly, nozzle, etc.).

**WARNING!** Equipment damage.

- ALWAYS turn water supply "ON" before turning pressure washer "ON." Running pump dry causes serious damage.
- Do not operate the pressure washer with the inlet water screen removed. Keep screen clear of debris and sediment.
- NEVER operate pressure washer with broken or missing parts. Check equipment regularly and repair or replace worn or damaged parts immediately.
- Use only the nozzle supplied with this machine.
- Never leave the wand unattended while the machine is running.
- Never attempt to alter factory settings.

Altering factory settings could damage the unit and will void the warranty.

- Always hold gun and wand firmly when starting and operating the machine.
- NEVER allow the unit to run with the trigger released (off) for more than one (1) minute. Resulting heat buildup will damage pump.
- Pressure washer is not supposed to pump hot water. NEVER connect it to a hot water supply as it will significantly reduce the life of the pump.
- NEVER store the pressure washer outdoors or where it could freeze. The pump will be seriously damaged.



- Release trigger when changing from high to low pressure modes. Failure to do so could result in damage.
- Be aware of the recoil caused by the water jet when the machine is switched on.

**CAUTION:** Keep hose away from sharp objects. Bursting hoses may cause injury. Examine hose regularly and replace it if damaged.

Do not attempt to mend a damaged hose.

#### Extension cords

The use of an extension cord is not recommended. Use only extension cords intended for outdoor use. These are identified by the mark "Acceptable for use with outdoor machines; store indoors while not in use." Use only extension cords having an electrical rating equal to or more than the rating of the machine. Do not use damaged extension cords. Examine extension cord before using and replace it if damaged. Do not abuse extension cord. Do not pull on the cord to disconnect. Keep cord away from heat and sharp edges.

Always disconnect cord from receptacle before disconnecting machine from extension cord.

#### **⚠ DANGER**

Failure to follow these instructions can result in serious injury, including death.



#### **⚠ WARNING**

To reduce the risk of electrocution, keep all connections dry and off the ground. Do not touch plug with wet hands.

Machines shall not be used by children. Children should be supervised to ensure that they do not play with the machine. This machine is not intended for use by persons (including children) with reduced physical, sensory or mental capabilities, or lack of experience and knowledge.

**WARNING!** This machine has been designed for use with the cleaning agent supplied or recommended by the manufacturer. The use of other cleaning agents or chemicals may adversely affect the safety of the machine.

**WARNING!** High pressure jets can be dangerous if subject to misuse. The jet must not be directed at persons, live electrical equipment or the machine itself.

**WARNING!** Recommend the operator to wear ear protectors.

**WARNING!** Do not use the machine within range of persons unless they wear protective clothing.

**WARNING!** Do not direct the jet against yourself or others in order to clean clothes or foot-wear.

**WARNING!** Risk of explosion-Do not spray flammable liquids.

**WARNING!** High pressure cleaners shall not be used by children or untrained personnel.

**WARNING!** High pressure hoses, fittings and couplings are important for the safety of the machine. Use only hoses, fittings and couplings recommended by the manufacturer.

**WARNING!** To ensure machine safety, use only original spare parts from the manufacturer or approved by the manufacturer.

**WARNING!** Water that has flown through backflow preventers is considered to be non-potable.

**WARNING!** The machine shall be disconnected from its power source by removing the plug from the socket-outlet during cleaning or maintenance and when replacing the machine to another function.

**WARNING!** Do not use the machine if a supply cord or important parts of the machine are damaged, e.g. safety devices, high pressure hoses, trigger gun.

**WARNING!** If an extension cord is used, the plug and socket must be of watertight construction.

**WARNING!** Inadequate extension cords can be dangerous. If an extension cord is used, it shall be suitable for outdoor use, and the connection has to be kept dry and off the ground. It is recommended that this is accomplished by means of a cord reel which keeps the socket at least 60mm above the ground.

**WARNING!** In order to avoid a hazard due to inadvertent resetting of the thermal cut-out, this appliance must not be supplied through an external switching device, such as a timer, or connected to a circuit that is regularly switched on and off by the utility.

**WARNING!** The machine is intended to be used at a temperature above 0 degree. (Only for machine with power cord of H05VV-F).

**WARNING!** To ensure the machine safety, please only use original spare parts (including nozzle) from the manufacturer or approved by the manufacturer. Do not use the machine before you changed them if they are damaged.

**WARNING!** Be care of the danger of the kickback force on the spray assembly when opening the trigger gun and grasp the gun with hands firmly.

**WARNING!** When the machine is moving and installing, the machine must be in flat. When moving the machine, pulling the handle to move it.

**WARNING!** Connect to the water supply.

Connect the machine to the water supply.

Make sure the inlet water pressure keeps between 0.01MPa and 0.4MPa.

The inlet pipe should at least 5 M long. Do not use the pipe if the pipe is damaged.



**⚠ WARNING** Machine not suitable for connection directly to the potable water mains.

**WARNING!** Disconnect from the electrical power supply before carrying out user maintenance.

If the mains cable is damaged it must be replaced by the manufacturer, or its service agent or similarly qualified person to avoid a hazard.

## Connection

1. Attach the high pressure hose to the pressure water outlet of the machine.
2. Attach the spray handle to the high pressure hose. Prior to operating the machine please ensure that the high pressure hose has been completely uncoiled. Whilst the machine is in operation the hose **MUST** not loop.
3. Mount the nozzle or any other equipment you want to use.
4. Connect the machine to the water and power supplies.

### Installation, electrical and water connections

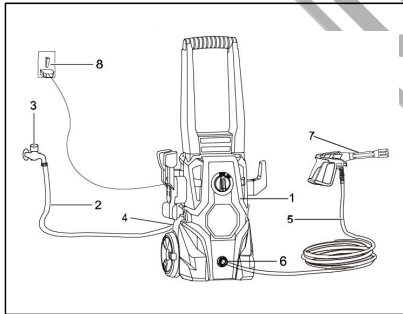

1. Pressure cleaner
  2. Water supply hose
  3. Water connection
  4. Water inlet
  5. High pressure tube
  6. Water outlet
  7. Spray gun
  8. Power supply
- \* No. 2, 3, 8 are not included

## Pre-operation

### Adjusting fan pattern

The angle of spray coming out of the lance may be adjusted on some lances by rotating the nozzle. This will vary the spray pattern from approximately a 0° narrow high impact stream to a 60° wide fan spray (See Figure 2).

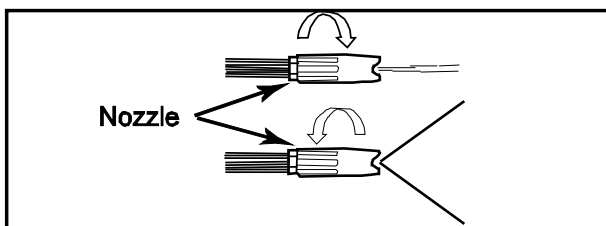

**Figure 2 - Adjusting nozzle for fan pattern (not applicable on some nozzles)**

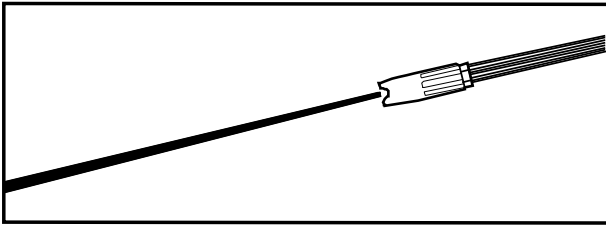

**Figure 3 - Narrow high impact stream**

A narrow stream has high impact force on the cleaning surface and results in maximum deep cleaning in a concentrated area. However, this narrow high impact spray must be used cautiously, as it may damage some surfaces.

A wide fan pattern will distribute the impact of the water over a larger area, resulting in excellent cleaning action with a reduced risk of surface damage. Large surface areas can be cleaned more quickly using a wide fan pattern.

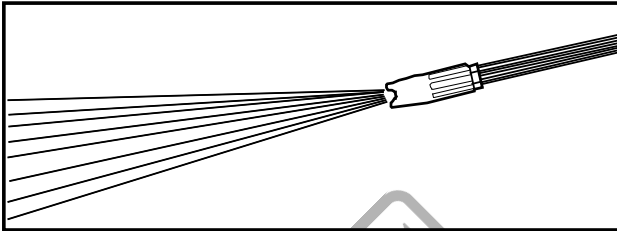
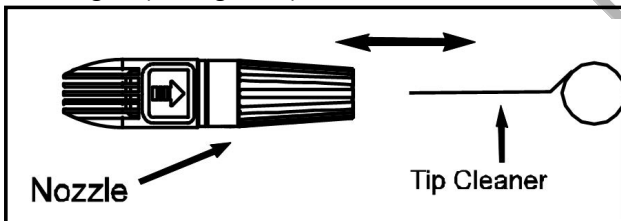

**Figure 4 - Wide fan pattern**

#### Nozzle cleaning instructions

A clogged or partially clogged nozzle can cause a significant reduction of water coming out of the nozzle and cause the unit to pulsate while spraying. To clean out the nozzle:

- Turn off and unplug unit.
- Turn off water supply. Relieve any pressure trapped in the hose by squeezing trigger 2-3 times.
- Separate lance from gun.
- Rotate nozzle to the narrow stream setting. This opens up the fan blades.
- Using included tip cleaner, or an unfolded paper clip, insert wire into the nozzle hole and move back and forth until debris is dislodged. (See Figure 5.)



**Figure 5 - Insert tip cleaner in nozzle hole and move it back and forth until debris is dislodged**

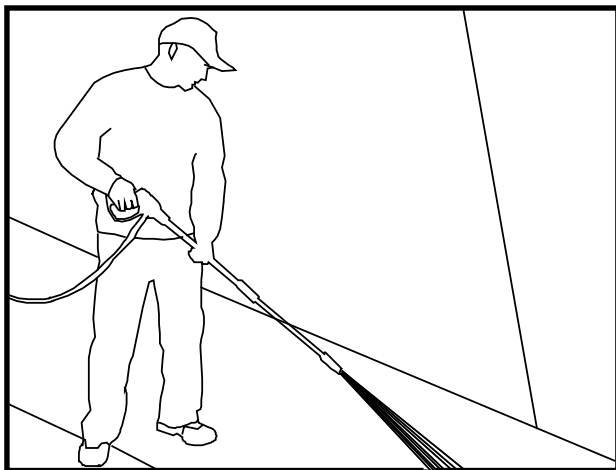

**Figure 6 - Optimal angle for cleaning surfaces**

Remove additional debris by back-flushing water through the nozzle. To do this, place end of a garden hose (with water running) to end of nozzle for 30-60 seconds.

#### Angle to the cleaning surface

When spraying water against a surface, maximum impact is generated when the water strikes the surface "head on." However, this type of impact tends to cause dirt particles to imbed in the surface, thereby preventing the desired cleaning action. The optimum angle for spraying water against a cleaning surface is 45 degrees.



Spraying water against a surface at this angle provides for the most beneficial impact force combined with efficient removal of debris from the surface.

### **Distance from cleaning surface**

Another factor that determines the impact force of the water is the distance from the spray nozzle to the cleaning surface. The impact force of the water is increased as the nozzle is moved closer to the surface.

### **How to avoid damaging surfaces**

Damage to cleaning surfaces occurs because the impact force of the water exceeds the durability of the surface. The impact force can be varied by controlling the three previously noted items. Never use a narrow high impact stream or a turbo/rotary nozzle on a surface that is susceptible to damage. Avoid spraying windows with a narrow high impact stream or turbo nozzle as this may cause breakage. The surest way to avoid damaging surfaces is to follow these steps:

1. Before triggering the gun, adjust the nozzle to a wide fan pattern.
2. Place the nozzle approximately 4-5 feet from and 45 degrees to the cleaning surface, and trigger the gun.
3. Vary the fan pattern spray angle and the distance to the cleaning surface until optimum cleaning efficiency is achieved without damaging the surface.

### **Turbo nozzle (not included with all models)**

A turbo nozzle, sometimes referred to as a rotary nozzle, is a very effective tool that can significantly reduce cleaning time. The turbo nozzle combines the power of a narrow high impact stream and the efficiency of a 25 degree fan pattern. This swirls the narrow high impact stream into a cone shape that cleans a larger area.

**CAUTION:** Since a turbo nozzle uses a narrow high impact stream, only use it in applications where the cleaning surface cannot be damaged by narrow high impact spray. Additionally, the turbo nozzle is NOT adjustable and cannot be used to apply detergent.

### **Detergents**

The use of detergents can dramatically reduce cleaning time and assist in the removal of difficult stains. Some detergents have been customized for pressure washer use on specific cleaning tasks. These detergents are approximately as thick as water. The use of thicker detergents, such as dish soap, will clog the chemical injection system and prevent the application of the detergent.

The cleaning power of detergents comes from applying them to a surface and giving the chemicals time to break down the dirt and grime. Detergents work best when applied at low pressure.

The combination of chemical action and high pressure rinsing is very effective. On vertical surfaces, apply the detergent starting at the bottom and work your way upward. This will prevent the detergent from sliding down and causing streaks. High pressure rinsing should also progress from the bottom to top. On particularly tough stains, it may be necessary to use a brush in combination with detergents and high pressure rinsing.

## **Operation**

The following cleaning procedure will help you to organize your cleaning task, and ensure that you achieve the most beneficial results in the shortest amount of time.

Remember to use the spraying/cleaning techniques previously listed.

### **1. Surface preparation**

Before starting a pressure wash cleaning job, it is important to prepare the surface that is to be cleaned. This is done by cleaning the area of furniture, and making sure that all windows and doors are closed tight. In addition, you should make sure that all plants and trees adjacent to the cleaning area are protected by a drop cloth. This will ensure that your plants won't be sprayed by the detergents.

### **2. Initial High Pressure Rinse**

The next step is to spray the cleaning surface with water to clear off any dirt or grime that may have collected on the surface. This will allow your detergent to attack the deep down dirt that has worked its way into the cleaning surface. Before triggering the gun, adjust the nozzle to a wide fan pattern and slowly adjust to the desired spray pattern. This will help you avoid applying too much concentrated spray to the surface which could cause damage.

### **3. Detergent Application**

**USE THE INSTRUCTIONS APPROPRIATE FOR MODEL PURCHASED**

**NOTE:** Use only detergents formulated for pressure washes.

**NOTE:** Test detergent in an inconspicuous area before use.

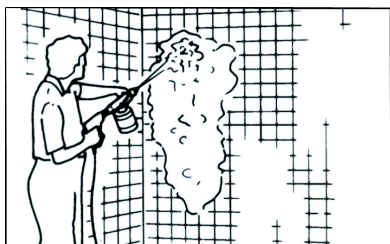

**Figure 7- Detergent application**

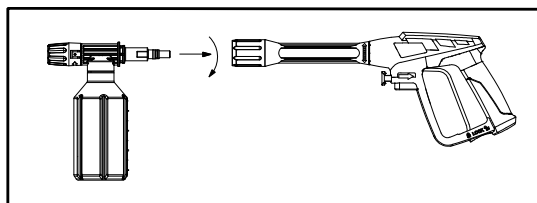

**Figure 8 - Attach applicator to gun**

#### Units with Detergent Applicator Included

Follow manufacturer's label directions for mixing correct concentrations of detergent to water ratio through the pressure washer is approximately 5.4% (1 to 19).

1. Unscrew to top of detergent applicator and fill applicator with detergent.
2. Replace top on applicator.
3. Remove lance from gun.
4. Attach detergent applicator to gun. (See Figure 8)
5. Apply detergent so it thoroughly covers cleaning surface. Apply from bottom to top to prevent detergent from sliding down and streaking.
6. Allow detergent to remain on the surface for a few minutes. This is a good time to use a brush to lightly scrub heavily soiled areas.

Never allow detergent to dry on the cleaning surface.

7. Remove detergent applicator from gun and replace with the lance, or remove applicator from end of lance.
8. Rinse detergent from surface.

**NOTE:** Flush detergent applicator with clear water following each use.

#### 4. Final Rinse

Start final rinse at bottom and work upward. Make sure you thoroughly rinse the surface and that all detergent has been removed.

5. Shut down
  1. Be sure all detergent is flushed from system.
  2. Turn off motor.
  3. Turn off water supply.
  4. After motor and water supply are turned off, trigger gun to depressurize system.

**CAUTION:** NEVER turn water supply off before turning motor off. Serious damage could occur to the pump and or motor.

**WARNING!** NEVER disconnect high pressure discharge hose from machine while system is pressurized. To depressurize, turn motor off, turn water supply off and squeeze gun trigger 2-3 times.

5. After each use, wipe all surfaces of the pressure washer with a clean, damp cloth.

#### 6. Storage

Do not store pressure washer outdoors.

Do not store pressure washer where it might freeze.

## Tips for extending the life of your pressure washer

1. Never operate unit without water.
2. Pressure washer is not meant to pump hot water. Never connect to hot water supply – this will significantly reduce life of the pump.
3. Using detergent other than others brand may cause damage to pump components (O-rings, etc.). This also applies to chemicals such as bleach, dish soap, etc.
4. Never operate unit for more than one (1) minute without spraying water. Resulting heat buildup will damage pump.
5. Before adjusting nozzle's pressure (high-to-low or low-to-high) release trigger. Failure to do so will reduce life of O-rings in lance.

## Troubleshooting

<b>Problem</b>	<b>Possible cause</b>	<b>Resolution</b>
Pressure washer does not start up	<ol style="list-style-type: none"> <li>1. Pressure has built up in the unit</li> <li>2. Plug is not well connected or electric socket is faulty</li> <li>3. Extension cord is too long or wire size is too small</li> <li>4. Main voltage supply is too low</li> <li>5. Thermal safety has tripped</li> </ol>	<ol style="list-style-type: none"> <li>1. Squeeze trigger on gun</li> <li>2. Check plug, socket and fuse</li> <li>3. Remove extension cord</li> <li>4. Check that the voltage supply is adequate</li> <li>5. Switch off unit and allow motor to cool down</li> </ol>
Pump does not reach necessary pressure	<ol style="list-style-type: none"> <li>1. Water inlet filter is clogged</li> <li>2. Pump is sucking in air from hose connections</li> <li>3. Nozzle is worn or not correct size</li> <li>4. Unloader is clogged or worn</li> <li>5. Valves are clogged or worn</li> </ol>	<ol style="list-style-type: none"> <li>1. Clean water inlet filter</li> <li>2. Check that connections and locking ring are properly tightened</li> <li>3. Call the dealer</li> <li>4. Call the dealer</li> <li>4. Call the dealer</li> </ol>
Fluctuating pressure	<ol style="list-style-type: none"> <li>1. Pump is sucking in air</li> <li>2. Clogged nozzle</li> <li>3. Valves dirty, worn or stuck</li> <li>4. Water seals worn</li> </ol>	<ol style="list-style-type: none"> <li>1. Check that hoses and connections are tight</li> <li>2. Clean with tip cleaner</li> <li>3. Call the dealer</li> <li>4. Call the dealer</li> </ol>
Motor stops suddenly	<ol style="list-style-type: none"> <li>1. Extension cord is too long or wire size is too small</li> <li>2. Thermal safety switch has tripped due to overheating</li> </ol>	<ol style="list-style-type: none"> <li>1. Remove extension cord</li> <li>2. Check that the voltage supply corresponds to the device's specifications</li> </ol>



**AVERTISSEMENT** : N'utilisez pas la machine sans avoir lu la fiche d'instructions !

## Application

LA LAVEUSE À PRESSION PORTABLE est une machine multifonctionnelle hautement spécialisée, dotée d'une assurance de sécurité exceptionnellement fiable, qui doit être inspectée avant de pouvoir être utilisée pour laver et nettoyer des voitures, des vélos et d'autres équipements extérieurs ou des terrasses de jardin, des serres, etc.

### Sécurité et avertissements

#### Marche/Arrêt automatique :

Le moteur de ce nettoyeur haute pression ne fonctionne pas en continu. Il ne fonctionne que lorsque la gâchette du pistolet de pulvérisation est pressée. Après avoir suivi les procédures de démarrage de ce manuel, mettez le nettoyeur haute pression en marche et appuyez sur la gâchette pour l'activer. Voir la section "Instructions d'utilisation" de ce manuel pour plus de détails.

#### ⚠️ WARNING

Le raccordement à l'alimentation électrique doit être effectué par une personne qualifiée et être conforme à la norme IEC 60364-1. L'alimentation électrique de cette machine doit comprendre soit un dispositif de courant résiduel qui interrompra l'alimentation si le courant de fuite à la terre dépasse 30 mA pendant 30 ms, soit un dispositif qui prouvera le circuit de terre.

#### ⚠️ WARNING

Le mode opératoire à suivre en cas d'accident (par exemple, contact avec des détergents : rincer abondamment à l'eau claire) ou de panne pour éviter les situations dangereuses.

#### ⚠️ WARNING

Le moteur de ce nettoyeur haute pression ne fonctionne pas si la gâchette n'est pas pressée.

### Directives de sécurité

Ce manuel contient des informations qu'il est très important de connaître et de comprendre.

Ces informations sont fournies pour la SÉCURITÉ et pour PRÉVENIR LES PROBLÈMES DE L'ÉQUIPEMENT. Pour vous aider à reconnaître ces informations, observez les symboles suivants.

#### ⚠️ DANGER

Un danger indique une situation dangereuse imminente qui, si elle n'est pas évitée, VA entraîner la mort ou des blessures graves.

#### ⚠️ WARNING

L'avertissement indique une situation potentiellement dangereuse qui, si elle n'est pas évitée, PEUT entraîner la mort ou des blessures graves.

#### ⚠️ CAUTION

Attention indique une situation potentiellement dangereuse qui, si elle n'est pas évitée, PEUT entraîner des blessures mineures ou modérées.

#### NOTICE

Informations nécessitant une attention particulière.

#### Instructions de sécurité importantes



**GARDEZ CES INSTRUCTIONS !**

#### ⚠️ WARNING

Lorsque la machine est utilisée, les précautions suivantes doivent toujours être prises en compte :

1. Lisez toutes les instructions avant d'utiliser la machine.
2. Pour réduire le risque de blessure, une surveillance étroite est nécessaire lorsqu'une machine est utilisée à proximité d'enfants.
3. Débranchez TOUJOURS l'alimentation électrique avant de démonter ou de réparer l'unité de la machine.
4. Respectez tous les codes de sécurité ainsi que la loi sur la santé et la sécurité au travail (OSHA).
5. Assurez-vous que les dispositifs de sécurité fonctionnent correctement avant d'utiliser la machine. NE PAS retirer ou modifier une partie quelconque du pistolet ou de l'unité de la machine.
6. Savoir comment arrêter cette machine et purger la pression rapidement. Connaître parfaitement les commandes.
7. Restez vigilant - regardez ce que vous faites.
8. N'utilisez pas la machine si vous êtes fatigué ou sous l'influence de l'alcool ou de drogues.
9. Maintenez la zone d'opération à l'écart de toute personne.
10. Ne vous penchez pas trop et ne vous tenez pas sur un support instable. Gardez un bon pied et un bon équilibre à tout moment.
11. Suivez les instructions d'entretien spécifiées dans le manuel.
12. Utilisez le produit de nettoyage fourni ou recommandé par le fabricant.



13. Ne posez la machine que sur un endroit stable lors de l'utilisation, du transport, du montage et du démontage. Ne manipulez pas la machine de manière brutale lors du transport.

14. en cas d'accident (par exemple, contact avec des détergents, rinçage à l'eau claire en abondance), veuillez toujours éteindre la machine et retirer la fiche de la prise de courant, et débrancher le raccordement à l'eau.

15. La machine n'est pas destinée à être raccordée au réseau d'eau potable. En cas de besoin, veuillez utiliser uniquement un tuyau d'admission approuvé par la norme IEC 61770.

Risque d'injection ou de blessure grave. Se tenir à l'écart de la buse. Ne pas projeter les jets sur les personnes. Cette machine ne doit être utilisée que par des opérateurs formés. Toujours retirer la lance du pistolet avant de nettoyer les débris de l'embout.

- Ne vous approchez pas de la buse. Ne JAMAIS diriger le jet haute pression vers une personne, un animal ou soi-même.
- Portez toujours des lunettes de sécurité ou des lunettes à coques et des vêtements de protection lors de l'utilisation ou de l'entretien.
- Ne mettez jamais la main ou les doigts sur l'embout de pulvérisation lorsque vous utilisez l'appareil.
- N'essayez jamais d'arrêter ou de dévier les fuites avec une partie du corps.
- Engagez toujours le verrou de sécurité de la gâchette en position de sécurité, même si la pulvérisation est arrêtée pendant un moment.
- Suivez toujours les recommandations de l'étiquette du fabricant de détergent pour une utilisation correcte des détergents. Toujours protéger les yeux, la peau et le système respiratoire lors de l'utilisation de détergents.

## ⚠WARNING

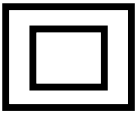

### Entretien d'une machine à double isolation

Dans une machine à double isolation, deux systèmes d'isolation sont prévus à la place de la mise à la terre. Aucun moyen de mise à la terre n'est prévu pour une machine à double isolation, et aucun moyen de mise à la terre ne doit être ajouté à la machine. L'entretien d'une machine à double isolation exige une attention extrême et une connaissance du système, et ne doit être effectué que par un personnel d'entretien qualifié.

Les pièces de rechange d'une machine à double isolation doivent être identiques aux pièces d'origine. Une machine à double isolation est marquée des mots "Double Isolation" ou "Double Isolation".

La machine peut également être marquée du symbole illustré à la figure 1.

**AVERTISSEMENT !** N'utilisez pas une pression supérieure à la pression de service de l'une des pièces (tuyaux, raccords, etc.) du système sous pression. Assurez-vous que tous les équipements et accessoires sont conçus pour résister à la pression de service maximale de l'unité.

**AVERTISSEMENT !** Risque d'explosion. Ne jamais pulvériser de liquides inflammables ou utiliser le nettoyeur haute pression dans des zones contenant des poussières, des liquides ou des vapeurs combustibles. Ne faites jamais fonctionner la machine dans un bâtiment fermé ou dans ou près d'un environnement explosif.

**AVERTISSEMENT !** Ne pas pulvériser les appareils et le câblage électriques.

- Ne débranchez jamais le tuyau d'évacuation haute pression de la machine lorsque le système est sous pression. Pour dépressuriser la machine, coupez l'alimentation en eau et en électricité, puis appuyez sur la gâchette du pistolet 2~3 fois.
- N'engagez jamais de façon permanente le mécanisme de la détente du pistolet.
- N'utilisez jamais la machine sans que tous les composants soient correctement connectés à la machine (poignée, ensemble pistolet/baguettes, buse, etc.).

**AVERTISSEMENT !** Endommagement de l'équipement.

- Ouvrez TOUJOURS l'alimentation en eau avant de mettre le nettoyeur haute pression en marche. Le fonctionnement de la pompe à sec cause de sérieux dommages.
- N'utilisez pas le nettoyeur haute pression si la grille d'entrée d'eau est enlevée. Gardez le tamis exempt de débris et de sédiments.
- N'utilisez JAMAIS un nettoyeur haute pression avec des pièces cassées ou manquantes. Vérifiez régulièrement l'équipement et réparez ou remplacez immédiatement les pièces usées ou endommagées.
- Utilisez uniquement la buse fournie avec cette machine.

-Ne laissez jamais la baguette sans surveillance lorsque la machine est en marche.

• N'essayez jamais de modifier les paramètres d'usine.

La modification des paramètres d'usine peut endommager l'appareil et annuler la garantie.

- Tenez toujours fermement le pistolet et la baguette lors du démarrage et de l'utilisation de la machine.
- Ne laissez JAMAIS l'appareil fonctionner avec la gâchette relâchée (arrêtée) pendant plus d'une (1) minute. L'accumulation de chaleur qui en résulterait endommagerait la pompe.
- Le nettoyeur haute pression n'est pas censé pomper de l'eau chaude. Ne le raccordez JAMAIS à une alimentation en eau chaude, car cela réduirait considérablement la durée de vie de la pompe.
- Ne remisez JAMAIS le nettoyeur haute pression à l'extérieur ou dans un endroit où il pourrait geler. La pompe serait sérieusement endommagée.
- Relâchez la gâchette lorsque vous passez du mode haute pression au mode basse pression. Le non-respect de cette consigne peut entraîner des dommages.
- Faites attention au recul provoqué par le jet d'eau lors de la mise en marche de la machine.

**ATTENTION** : Gardez le tuyau à l'écart des objets tranchants. L'éclatement des tuyaux peut provoquer des blessures. Examinez régulièrement le tuyau et remplacez-le s'il est endommagé. N'essayez pas de réparer un tuyau endommagé.

### Rallonges électriques

L'utilisation d'une rallonge n'est pas recommandée. N'utilisez que des rallonges prévues pour une utilisation en extérieur. Celles-ci sont identifiées par la marque "Acceptable pour une utilisation avec des machines en extérieur ; rangez-les à l'intérieur lorsqu'elles ne sont pas utilisées." N'utilisez que des rallonges ayant une puissance électrique égale ou supérieure à celle de la machine. N'utilisez pas de rallonges endommagées. Examinez la rallonge avant de l'utiliser et remplacez-la si elle est endommagée. Ne pas abuser de la rallonge. Ne tirez pas sur le cordon pour le débrancher. Maintenez le cordon à l'écart de la chaleur et des bords tranchants.

Toujours débrancher le cordon de la prise de courant avant de débrancher la machine de la rallonge.

### ⚠ DANGER

Le non-respect de ces instructions peut entraîner des blessures graves, voire mortelles.



### ⚠ WARNING

Pour réduire le risque d'électrocution, gardez toutes les connexions au sec et hors du sol. Ne pas toucher la fiche avec des mains mouillées.

Les machines ne doivent pas être utilisées par des enfants. Les enfants doivent être surveillés pour s'assurer qu'ils ne jouent pas avec la machine. Cette machine n'est pas destinée à être utilisée par des personnes (y compris les enfants) dont les capacités physiques, sensorielles ou mentales sont réduites, ou qui manquent d'expérience et de connaissances.

**AVERTISSEMENT** ! Cette machine a été conçue pour être utilisée avec le produit de nettoyage fourni ou recommandé par le fabricant. L'utilisation d'autres agents de nettoyage ou produits chimiques peut nuire à la sécurité de la machine.

**AVERTISSEMENT** ! Les jets haute pression peuvent être dangereux en cas de mauvaise utilisation. Le jet ne doit pas être dirigé vers des personnes, des équipements électriques sous tension ou la machine elle-même.

**AVERTISSEMENT** ! Recommandez à l'opérateur de porter des protections auditives.

**AVERTISSEMENT** ! N'utilisez pas la machine à portée de personnes qui ne portent pas de vêtements de protection.

**AVERTISSEMENT** ! Ne dirigez pas le jet contre vous ou d'autres personnes afin de nettoyer les vêtements ou les chaussures.

**AVERTISSEMENT** ! Risque d'explosion - Ne pas pulvériser de liquides inflammables.

**AVERTISSEMENT** ! Les nettoyeurs haute pression ne doivent pas être utilisés par des enfants ou du personnel non formé.

**AVERTISSEMENT** ! Les tuyaux, raccords et couplages haute pression sont importants pour la sécurité de la machine. N'utilisez que les tuyaux, raccords et couplages recommandés par le fabricant.

**AVERTISSEMENT** ! Pour garantir la sécurité de la machine, n'utilisez que des pièces de rechange originales du fabricant ou approuvées par celui-ci.

**AVERTISSEMENT** ! L'eau qui a traversé les dispositifs anti-refoulement est considérée comme non potable.

**AVERTISSEMENT** ! La machine doit être déconnectée de sa source d'alimentation en retirant la fiche de la prise de courant pendant le nettoyage ou l'entretien et lors du remplacement de la machine par une autre fonction.

**AVERTISSEMENT** ! N'utilisez pas la machine si un cordon d'alimentation ou des pièces importantes de la machine sont endommagés, par exemple les dispositifs de sécurité, les tuyaux haute pression, le pistolet à gâchette.

**AVERTISSEMENT** ! Si une rallonge est utilisée, la fiche et la prise doivent être de construction étanche.

**AVERTISSEMENT** ! Des rallonges inadéquates peuvent être dangereuses. Si une rallonge est utilisée, elle doit être adaptée à une utilisation en extérieur, et la connexion doit être maintenue au sec et hors du sol. Il est recommandé de le faire au moyen d'un enrouleur de cordon qui maintient la prise à au moins 60 mm au-dessus du sol.

**AVERTISSEMENT** ! Afin d'éviter tout risque de réenclenchement accidentel du coupe-circuit thermique, cet appareil ne doit pas être alimenté par un dispositif de commutation externe, tel qu'une minuterie, ni être connecté à un circuit régulièrement mis en marche et arrêté par le service public.

**AVERTISSEMENT** ! La machine est destinée à être utilisée à une température supérieure à 0 degré. (uniquement pour les machines équipées du cordon d'alimentation H05VV-F).

**AVERTISSEMENT** ! Pour garantir la sécurité de la machine, n'utilisez que des pièces de rechange originales (y compris la buse) provenant du fabricant ou approuvées par celui-ci. N'utilisez pas la machine avant de les avoir changées si elles sont endommagées.

**AVERTISSEMENT** ! Faites attention au danger de la force de recul sur l'ensemble de pulvérisation lorsque vous ouvrez le pistolet à gâchette et saisissez le pistolet avec les mains fermement.

**AVERTISSEMENT** ! Lors du déplacement et de l'installation de la machine, celle-ci doit être à plat. Lorsque vous déplacez la machine, tirez sur la poignée pour la déplacer.

**AVERTISSEMENT** ! Raccordez la machine à l'alimentation en eau.

Assurez-vous que la pression d'entrée de l'eau reste comprise entre 0,01MPa et 0,4MPa.

Le tuyau d'entrée doit avoir une longueur d'au moins 5 M. Ne pas utiliser le tuyau si celui-ci est endommagé.



**⚠ WARNING** La machine ne peut pas être raccordée directement au réseau d'eau potable.

**AVERTISSEMENT !** Débranchez l'alimentation électrique avant de procéder à l'entretien de l'utilisateur.

Si le câble d'alimentation est endommagé, il doit être remplacé par le fabricant, son agent de service ou une personne de qualification similaire afin d'éviter tout danger.

## Connexion

1. Fixez le tuyau haute pression à la sortie d'eau sous pression de la machine.
2. Fixez la poignée de pulvérisation au tuyau haute pression. Avant d'utiliser la machine, assurez-vous que le tuyau haute pression a été complètement déroulé. Pendant le fonctionnement de la machine, le tuyau ne DOIT pas faire de boucle.
3. Montez la buse ou tout autre équipement que vous souhaitez utiliser.
4. Raccordez la machine aux réseaux d'eau et d'électricité.

### Installation, raccordements électriques et d'eau

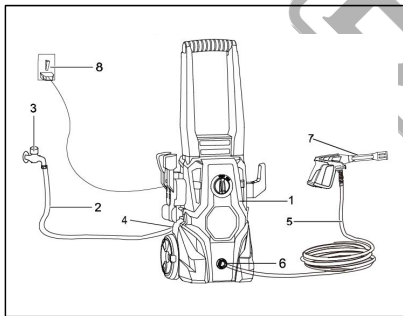

1. Nettoyeur à pression
  2. Tuyau d'alimentation en eau
  3. Raccordement à l'eau
  4. Entrée d'eau
  5. Tube haute pression
  6. Sortie d'eau
  7. Pistolet à peinture
  8. Alimentation électrique
- \* Les numéros 2, 3 et 8 ne sont pas inclus.

## Pré-opérationnel

### Réglage de la configuration du ventilateur

L'angle du jet sortant de la lance peut être réglé sur certaines lances en faisant tourner la buse. Cela permet de faire varier le jet d'un jet étroit à fort impact d'environ 0° à un jet large en éventail de 60° (voir figure 2).

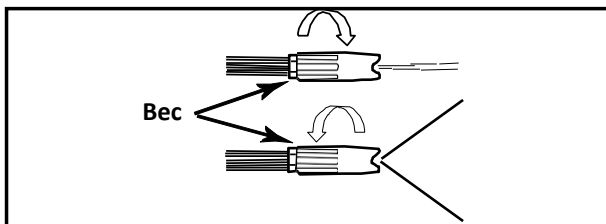

**Figure 2 - Réglage de la buse pour la configuration du ventilateur (non applicable sur certaines buses)**

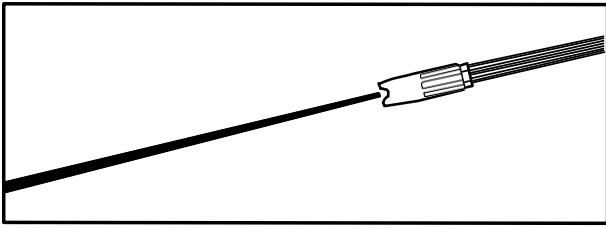

**Figure 3 - Ruisseau étroit à fort impact**

Un jet étroit a une force d'impact élevée sur la surface à nettoyer et permet un nettoyage en profondeur maximal dans une zone concentrée. Toutefois, ce jet étroit à forte force d'impact doit être utilisé avec précaution, car il peut endommager certaines surfaces.

Un éventail large répartit l'impact de l'eau sur une plus grande surface, ce qui permet d'obtenir un excellent nettoyage tout en réduisant le risque d'endommager les surfaces. Les grandes surfaces peuvent être nettoyées plus rapidement avec un éventail large.

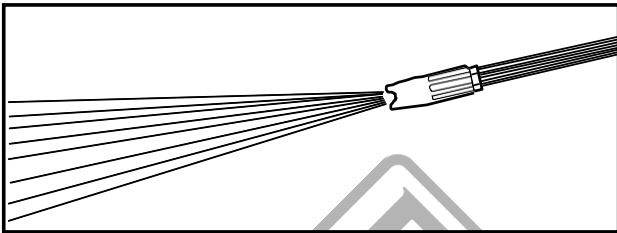
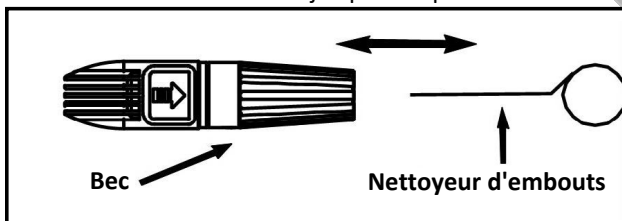

**Figure 4 - Large spectre de pulvérisation**

#### Instructions de nettoyage de la buse

Une buse obstruée ou partiellement obstruée peut entraîner une réduction significative de l'eau sortant de la buse et provoquer une pulsation de l'appareil pendant la pulvérisation. Pour nettoyer la buse :

- Éteignez et débranchez l'appareil.
- Coupez l'alimentation en eau. Relâchez toute pression piégée dans le tuyau en appuyant 2 ou 3 fois sur la gâchette.
- Séparez la lance du canon.
- Tournez la buse sur le réglage de jet étroit. Cela permet d'ouvrir les pales du ventilateur.
- À l'aide du nettoyeur d'embout fourni ou d'un trombone déplié, insérez le fil dans l'orifice de la buse et faites des mouvements de va-et-vient jusqu'à ce que les débris soient délogés. (Voir la figure 5.)



**Figure 5 - Insérez le nettoyeur d'embouts dans le trou de la buse et déplacez-le d'avant en arrière jusqu'à ce que les débris soient délogés.**

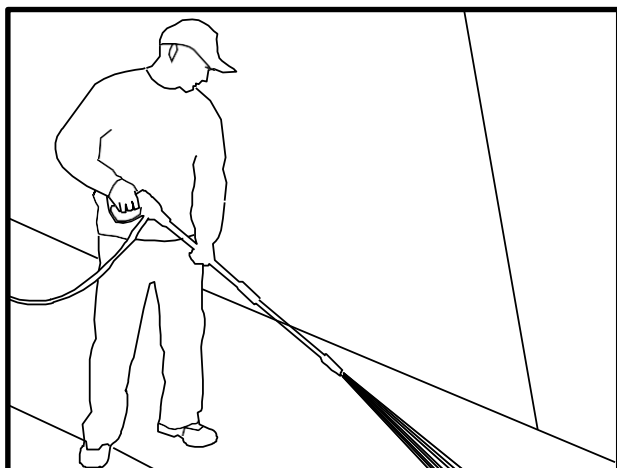

**Figure 6 - Angle optimal pour le nettoyage des surfaces**

Éliminez les débris supplémentaires en faisant passer de l'eau à contre-courant par la buse. Pour ce faire, placez l'extrémité d'un tuyau d'arrosage (avec de l'eau courante) à l'extrémité de la buse pendant 30 à 60 secondes.

#### Angle par rapport à la surface de nettoyage

Lorsque l'on pulvérise de l'eau sur une surface, l'impact est maximal lorsque l'eau frappe la surface "de face".

Cependant, ce type d'impact a tendance à provoquer l'incrustation des particules de saleté dans la surface, empêchant ainsi l'action de nettoyage souhaitée.

L'angle optimal pour pulvériser de l'eau contre une surface à nettoyer est de 45 degrés.

La pulvérisation d'eau contre une surface selon cet angle permet d'obtenir la force d'impact la plus bénéfique et d'éliminer efficacement les débris de la surface.

### Distance de la surface de nettoyage

Un autre facteur qui détermine la force d'impact de l'eau est la distance entre la buse de pulvérisation et la surface à nettoyer. La force d'impact de l'eau augmente à mesure que la buse se rapproche de la surface.

### Comment éviter d'endommager les surfaces

Les dommages aux surfaces de nettoyage se produisent parce que la force d'impact de l'eau dépasse la durabilité de la surface. La force d'impact peut être modifiée en contrôlant les trois éléments mentionnés précédemment. N'utilisez jamais un jet étroit à fort impact ou une buse turbo/rotative sur une surface susceptible d'être endommagée. Évitez de pulvériser des vitres avec un jet étroit à impact élevé ou une buse turbo, car cela pourrait les briser. Le moyen le plus sûr d'éviter d'endommager les surfaces est de suivre les étapes suivantes :

1. Avant de déclencher le pistolet, réglez la buse pour obtenir un large éventail.
2. Placez la buse à environ 4-5 pieds de la surface à nettoyer et à 45 degrés par rapport à celle-ci, et déclenchez le pistolet.
3. Variez l'angle de pulvérisation du ventilateur et la distance par rapport à la surface à nettoyer jusqu'à ce que vous obteniez une efficacité de nettoyage optimale sans endommager la surface.

### Buse turbo (non fournie avec tous les modèles)

Une turbo-buse, parfois appelée buse rotative, est un outil très efficace qui permet de réduire considérablement le temps de nettoyage. La buse turbo combine la puissance d'un jet étroit à fort impact et l'efficacité d'un éventail de 25 degrés. Ce dernier fait tourbillonner le jet étroit à fort impact en une forme conique qui nettoie une plus grande surface.

**ATTENTION :** Comme la buse turbo utilise un jet étroit à fort impact, ne l'utilisez que dans des applications où la surface à nettoyer ne peut pas être endommagée par un jet étroit à fort impact. De plus, la buse turbo n'est PAS réglable et ne peut pas être utilisée pour appliquer du détergent.

### Détergents

L'utilisation de détergents peut réduire considérablement le temps de nettoyage et aider à éliminer les taches difficiles. Certains détergents ont été adaptés à l'utilisation des nettoyeurs haute pression pour des tâches de nettoyage spécifiques. Ces détergents sont à peu près aussi épais que de l'eau. L'utilisation de détergents plus épais, comme le savon à vaisselle, obstrue le système d'injection chimique et empêche l'application du détergent.

Le pouvoir nettoyant des détergents provient de leur application sur une surface et du temps qu'ils laissent aux produits chimiques pour décomposer la saleté et la crasse. Les détergents sont plus efficaces lorsqu'ils sont appliqués à basse pression.

La combinaison de l'action chimique et du rinçage à haute pression est très efficace. Sur les surfaces verticales, appliquez le détergent en commençant par le bas et en remontant. Vous éviterez ainsi que le détergent ne glisse vers le bas et ne provoque des traces. Le rinçage à haute pression doit également progresser de bas en haut. Pour les taches particulièrement tenaces, il peut être nécessaire d'utiliser une brosse en combinaison avec les détergents et le rinçage à haute pression.

## Opération

La procédure de nettoyage suivante vous aidera à organiser votre tâche de nettoyage et vous permettra d'obtenir les meilleurs résultats en un minimum de temps.

N'oubliez pas d'utiliser les techniques de pulvérisation/nettoyage énumérées précédemment.

### 1. Préparation de la surface

Avant de commencer un travail de nettoyage à la pression, il est important de préparer la surface à nettoyer. Pour ce faire, il faut débarrasser la zone des meubles et s'assurer que toutes les fenêtres et les portes sont bien fermées. En outre, vous devez vous assurer que toutes les plantes et tous les arbres adjacents à la zone de nettoyage sont protégés par une toile. Ainsi, vos plantes ne seront pas aspergées par les détergents.

### 2. Rinçage initial à haute pression

L'étape suivante consiste à asperger la surface à nettoyer avec de l'eau pour éliminer toute saleté ou crasse qui pourrait s'y être accumulée. Cela permettra à votre détergent d'attaquer la saleté en profondeur qui s'est infiltrée dans la surface de nettoyage. Avant de déclencher le pistolet, réglez la buse sur un jet en éventail large, puis ajustez lentement pour obtenir le jet souhaité. Cela vous permettra d'éviter d'appliquer un jet trop concentré sur la surface, ce qui pourrait l'endommager.

### 3. Application des détergents

Utilisez les instructions appropriées pour le modèle acheté.

**REMARQUE :** N'utilisez que des détergents formulés pour les lavages sous pression.

**REMARQUE :** Testez le détergent dans un endroit peu visible avant de l'utiliser.

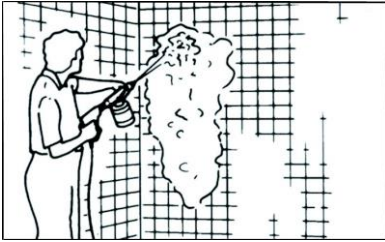

**Figure 7- Application des détergents**

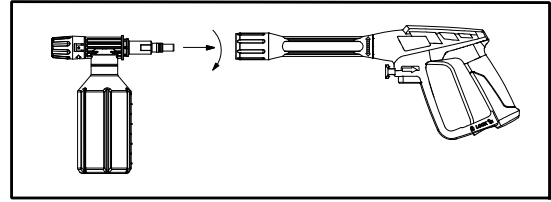

**Figure 8 - Fixer l'applicateur au pistolet**

#### Unités avec applicateur de détergent inclus

Suivez les instructions de l'étiquette du fabricant pour mélanger les concentrations correctes de détergent à l'eau. Le rapport entre le détergent et l'eau dans la laveuse à pression est d'environ 5,4 % (1 à 19).

1. Dévissez le haut de l'applicateur de détergent et remplissez l'applicateur de détergent.
  2. Remettez le couvercle sur l'applicateur.
  3. Retirez la lance du pistolet.
  4. Fixez l'applicateur de détergent au pistolet. (Voir la figure 8)
  5. Appliquez le détergent de manière à couvrir complètement la surface à nettoyer. Appliquez de bas en haut pour éviter que le détergent ne glisse vers le bas et ne laisse des traces.
  6. Laissez le détergent rester sur la surface pendant quelques minutes. C'est le bon moment pour utiliser une brosse pour frotter légèrement les zones très sales.
- Ne laissez jamais le détergent sécher sur la surface de nettoyage.
7. Retirez l'applicateur de détergent du pistolet et le remplacer par la lance, ou retirez l'applicateur de l'extrémité de la lance.
  8. Rincez le détergent de la surface.

**REMARQUE :** Rincer l'applicateur de détergent à l'eau claire après chaque utilisation.

#### 4. Rinçage final

Commencez le rinçage final du bas vers le haut. Assurez-vous de bien rincer la surface et que tout le détergent a été éliminé.

5. Arrêtez
  1. Assurez-vous que tout le détergent est évacué du système.
  2. Arrêtez le moteur.
  3. Coupez l'alimentation en eau.
  4. Après avoir coupé le moteur et l'alimentation en eau, déclencher le pistolet pour dépressuriser le système.

**ATTENTION :** Ne JAMAIS couper l'alimentation en eau avant d'arrêter le moteur. La pompe et/ou le moteur pourraient être gravement endommagés. **AVERTISSEMENT !** Ne débranchez JAMAIS le tuyau d'évacuation haute pression de la machine lorsque le système est sous pression. Pour dépressuriser, arrêter le moteur, couper l'alimentation en eau et appuyer 2 ou 3 fois sur la gâchette du pistolet.

5. Après chaque utilisation, essuyez toutes les surfaces du nettoyeur haute pression avec un chiffon propre et humide.

#### 6. Stockage

Ne pas stocker le nettoyeur haute pression à l'extérieur.

Ne stockez pas le nettoyeur haute pression dans un endroit où il pourrait geler.

## Conseils pour prolonger la durée de vie de votre nettoyeur haute pression

1. Ne jamais faire fonctionner l'appareil sans eau.
  2. Le nettoyeur haute pression n'est pas conçu pour pomper de l'eau chaude. Ne jamais raccorder à l'alimentation en eau chaude - cela réduirait considérablement la durée de vie de la pompe.
  3. L'utilisation d'un détergent d'une autre marque peut endommager les composants de la pompe (joints toriques, etc.), de même que les produits chimiques tels que l'eau de Javel, le savon à vaisselle, etc.
  4. Ne faites jamais fonctionner l'appareil pendant plus d'une (1) minute sans pulvériser de l'eau. L'accumulation de chaleur qui en résulterait endommagerait la pompe.
  5. Avant de régler la pression de la buse (de haut en bas ou de bas en haut), relâchez la gâchette.
- Le non-respect de cette consigne réduira la durée de vie des joints toriques de la lance.



## Dépannage

Problème	Cause possible	Résolution
La laveuse à pression ne démarre pas	<ol style="list-style-type: none"> <li>1. La pression s'est accumulée dans l'unité</li> <li>2. La fiche n'est pas bien branchée ou la prise électrique est défectueuse</li> <li>3. La rallonge est trop longue ou la taille du fil est trop petite</li> <li>4. La tension d'alimentation principale est trop faible</li> <li>5. La sécurité thermique s'est déclenchée</li> </ol>	<ol style="list-style-type: none"> <li>1. Pressez la gâchette du pistolet</li> <li>2. Vérifiez la fiche, la prise et le fusible</li> <li>3. Retirer la rallonge</li> <li>4. Vérifiez que l'alimentation en tension est adéquate</li> <li>5. Arrêtez l'appareil et laissez le moteur refroidir</li> </ol>
La pompe n'atteint pas la pression nécessaire	<ol style="list-style-type: none"> <li>1. Le filtre d'entrée d'eau est bouché</li> <li>2. La pompe aspire de l'air au niveau des raccords de tuyaux</li> <li>3. La buse est usée ou n'est pas de la bonne taille</li> <li>4. Le déchargeur est obstrué ou usé</li> <li>5. Les soupapes sont obstruées ou usées</li> </ol>	<ol style="list-style-type: none"> <li>1. Nettoyer le filtre d'entrée d'eau</li> <li>2. Vérifiez que les connexions et la bague de verrouillage sont correctement serrées.</li> <li>3. Appelez le concessionnaire</li> <li>4. Appelez le concessionnaire</li> <li>4. Appelez le concessionnaire</li> </ol>
Pression fluctuante	<ol style="list-style-type: none"> <li>1. La pompe aspire de l'air</li> <li>2. Buse obstruée</li> <li>3. Soupapes sales, usées ou coincées</li> <li>4. Joints d'eau usés</li> </ol>	<ol style="list-style-type: none"> <li>1. Vérifiez que les tuyaux et les connexions sont bien serrés</li> <li>2. Nettoyer avec le nettoyant pour embouts</li> <li>3. Appelez le concessionnaire</li> <li>4. Appelez le concessionnaire</li> </ol>
Le moteur s'arrête soudainement	<ol style="list-style-type: none"> <li>1. La rallonge est trop longue ou la taille du fil est trop petite</li> <li>2. L'interrupteur de sécurité thermique a déclenché en raison d'une surchauffe</li> </ol>	<ol style="list-style-type: none"> <li>1. Retirer la rallonge</li> <li>2. Vérifiez que la tension d'alimentation correspond aux spécifications de l'appareil.</li> </ol>





**AVVERTENZA:** Non utilizzare la macchina senza aver letto il foglio di istruzioni!

## Applicazione

La LAVATRICE A PRESSIONE PORTATILE è una macchina multifunzionale altamente specializzata con una garanzia di sicurezza eccezionalmente affidabile, che deve essere ispezionata prima di essere utilizzata per lavare e pulire auto, biciclette e altre attrezzature da esterno o cortili da giardino, serre ecc.

### Sicurezza e avvertenze

#### Accensione/spengimento automatico:

Il motore di questa idropulitrice non funziona continuamente. Funziona solo quando si preme il grilletto della pistola a spruzzo. Dopo aver seguito le procedure di avviamento riportate in questo manuale, accendere l'idropulitrice e premere il grilletto per attivarla. Per ulteriori dettagli, consultare la sezione "Istruzioni per l'uso" del presente manuale.

#### ⚠ WARNING

Il collegamento all'alimentazione elettrica deve essere effettuato da una persona qualificata e deve essere conforme alla norma IEC 60364-1. L'alimentazione elettrica di questa macchina deve includere un dispositivo di corrente residua che interrompa l'alimentazione se la corrente di dispersione a terra supera i 30 mA per 30 ms o un dispositivo che provi il circuito di terra.

#### ⚠ WARNING

Il metodo operativo da seguire in caso di incidente (ad es. contatto con detersivi: sciacquare con abbondante acqua pulita) o di guasto per evitare situazioni di pericolo.

#### ⚠ WARNING

Il motore di questa idropulitrice **NON** funziona se non viene premuto il grilletto.

## Linee guida per la sicurezza

Questo manuale contiene informazioni molto importanti da conoscere e comprendere.

Queste informazioni sono fornite per la SICUREZZA e per PREVENIRE I PROBLEMI DELL'APPARECCHIO. Per riconoscere queste informazioni, osservare i seguenti simboli.

#### ⚠ DANGER

Pericolo indica una situazione di pericolo imminente che, se non evitata, POTREBBE causare morte o lesioni gravi.

#### ⚠ WARNING

L'avvertenza indica una situazione potenzialmente pericolosa che, se non evitata, POTREBBE causare morte o lesioni gravi.

#### ⚠ CAUTION

Attenzione indica una situazione potenzialmente pericolosa che, se non viene evitata, può provocare lesioni lievi o moderate.

#### NOTICE

Informazioni che richiedono particolare attenzione.

### Istruzioni importanti per la sicurezza



**CONSERVATE QUESTE ISTRUZIONI!**

#### ⚠ WARNING

Quando si utilizza la macchina, si devono sempre prendere le seguenti precauzioni:

1. Leggere tutte le istruzioni prima di utilizzare la macchina.
2. Per ridurre il rischio di lesioni, è necessaria una stretta sorveglianza quando la macchina viene utilizzata in prossimità di bambini.
3. Scollegare SEMPRE l'alimentazione prima di smontare o riparare l'unità della macchina.
4. Seguire tutti i codici di sicurezza e l'Occupational Safety and Health Act (OSHA).
5. Prima di utilizzare la macchina, accertarsi che i dispositivi di sicurezza funzionino correttamente. **NON** rimuovere o modificare alcuna parte della pistola o dell'unità della macchina.
6. Sapere come arrestare la macchina e scaricare rapidamente la pressione. Conoscere a fondo i comandi.
7. State all'erta: osservate ciò che fate.

8. Non utilizzare la macchina quando si è affaticati o sotto l'effetto di alcol o droghe.
9. Mantenere l'area di lavoro libera da tutte le persone.
10. Non sporgersi eccessivamente e non appoggiarsi su supporti instabili. Mantenere sempre un buon appoggio e un buon equilibrio.
11. Seguire le istruzioni di manutenzione specificate nel manuale.
12. Utilizzare il detergente fornito o consigliato dal produttore.
13. Posizionare la macchina in un luogo stabile solo durante l'uso, il trasporto, il montaggio e lo smontaggio. Non maneggiare la macchina in modo brusco durante il trasporto.
14. In caso di incidente (ad es. contatto con detersivi, risciacquo con abbondante acqua pulita), spegnere sempre l'apparecchio, estrarre la spina dalla presa di corrente e staccare il collegamento con l'acqua.
15. La macchina non deve essere collegata alla rete dell'acqua potabile. Se necessario, utilizzare solo tubi di ingresso approvati dalla norma IEC 61770.

Rischio di iniezione o di lesioni gravi. Tenersi lontani dall'ugello. Non scaricare i getti sulle persone. Questa macchina deve essere utilizzata solo da operatori qualificati. Rimuovere sempre la lancia dalla pistola prima di pulire i detriti dalla punta.

- Tenersi lontani dall'ugello. Non dirigere MAI il getto ad alta pressione su persone, animali o su se stessi.
- Indossare sempre occhiali o maschere di sicurezza e indumenti protettivi durante il funzionamento o la manutenzione.
- Non mettere mai le mani o le dita sopra l'ugello di spruzzatura durante il funzionamento dell'unità.
- Non cercare mai di fermare o deviare le perdite con una parte del corpo.
- Inserire sempre il fermo di sicurezza del grilletto in posizione di sicurezza anche quando si interrompe momentaneamente l'erogazione.
- Seguire sempre le raccomandazioni del produttore dei detersivi per il loro corretto utilizzo. Proteggere sempre gli occhi, la pelle e le vie respiratorie dall'uso dei detersivi.

## ⚠ WARNING

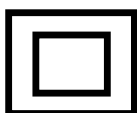

### Manutenzione di una macchina a doppio isolamento

In una macchina a doppio isolamento, al posto della messa a terra sono previsti due sistemi di isolamento. Non sono previsti mezzi di messa a terra per una macchina a doppio isolamento, né devono essere aggiunti mezzi di messa a terra alla macchina. La manutenzione di una macchina a doppio isolamento richiede estrema attenzione e conoscenza del sistema e deve essere eseguita solo da personale qualificato.

Le parti di ricambio per una macchina a doppio isolamento devono essere identiche a quelle originali. Una macchina a doppio isolamento è contrassegnata dalla dicitura "Doppio isolamento" o "Doppio isolamento". La macchina può anche essere contrassegnata con il simbolo illustrato nella Figura 1.

**AVVERTENZA!** Non utilizzare una pressione superiore alla pressione di esercizio delle parti (tubi, raccordi, ecc.) del sistema pressurizzato. Assicurarsi che tutte le apparecchiature e gli accessori siano adatti a sopportare la pressione massima di esercizio dell'unità.

**AVVERTENZA!** Pericolo di esplosione. Non spruzzare mai liquidi infiammabili né utilizzare l'idropulitrice in aree contenenti polveri, liquidi o vapori combustibili. Non utilizzare mai la macchina in un edificio chiuso o in un ambiente esplosivo.

**AVVERTENZA!** Non spruzzare apparecchi e cavi elettrici.

- Non scollegare mai il tubo di scarico ad alta pressione dalla macchina mentre il sistema è pressurizzato. Per depressurizzare la macchina, spegnere l'alimentazione elettrica e idrica, quindi premere il grilletto della pistola 2~3 volte.
- Non innestate mai in modo permanente il meccanismo del grilletto della pistola.
- Non utilizzare mai la macchina senza che tutti i componenti siano correttamente collegati alla macchina (impugnatura, gruppo pistola/manico, ugello, ecc.).

**AVVERTENZA!** Danni alle apparecchiature.

- Accendere SEMPRE l'alimentazione dell'acqua prima di accendere l'idropulitrice. Il funzionamento a secco della pompa provoca gravi danni.
- Non utilizzare l'idropulitrice con la griglia di ingresso dell'acqua rimossa. Mantenere lo schermo libero da detriti e sedimenti.
- Non utilizzare MAI l'idropulitrice con parti rotte o mancanti. Controllare regolarmente l'attrezzatura e riparare o sostituire immediatamente le parti usurate o danneggiate.
- Utilizzare esclusivamente l'ugello fornito con la macchina.
- Non lasciare mai la bacchetta incustodita mentre la macchina è in funzione.
- Non tentare mai di modificare le impostazioni di fabbrica.

La modifica delle impostazioni di fabbrica potrebbe danneggiare l'unità e invalidare la garanzia.

- Tenere sempre saldamente la pistola e la bacchetta durante l'avviamento e il funzionamento della macchina.
- Non lasciare MAI che l'unità funzioni con il grilletto rilasciato (spento) per più di un (1) minuto. L'accumulo di calore che ne deriva danneggia la pompa.
- L'idropulitrice non deve pompare acqua calda. Non collegarla MAI a un'alimentazione di acqua calda per non ridurre significativamente la durata della pompa.
- Non conservare MAI l'idropulitrice all'aperto o in un luogo dove potrebbe congelare. La pompa potrebbe subire gravi danni.

- Rilasciare il grilletto quando si passa dalla modalità di alta a quella di bassa pressione. In caso contrario, si potrebbero verificare danni.
- Fare attenzione al contraccolpo causato dal getto d'acqua quando la macchina è accesa.

**ATTENZIONE:** Tenere il tubo flessibile lontano da oggetti appuntiti. I tubi flessibili che scoppiano possono causare lesioni. Esaminare regolarmente il tubo e sostituirlo se danneggiato.

Non tentare di riparare un tubo danneggiato.

### Prolunghe

Si sconsiglia l'uso di una prolunga. Utilizzare solo prolunghe destinate all'uso esterno. Queste sono identificate dal marchio "Accettabile per l'uso con macchine all'aperto; conservare al coperto quando non vengono utilizzate". Utilizzare solo prolunghe con una potenza elettrica pari o superiore a quella della macchina. Non utilizzare prolunghe danneggiate. Esaminare la prolunga prima dell'uso e sostituirla se danneggiata. Non abusare della prolunga. Non tirare il cavo per scollegarlo. Tenere il cavo lontano da fonti di calore e da bordi taglienti.

Scollegare sempre il cavo dalla presa prima di scollegare la macchina dalla prolunga.

### ⚠ DANGER

La mancata osservanza di queste istruzioni può causare gravi lesioni, anche mortali.



### ⚠ WARNING

Per ridurre il rischio di folgorazione, mantenere tutti i collegamenti asciutti e lontani da terra. Non toccare la spina con le mani bagnate.

Le macchine non devono essere utilizzate dai bambini. I bambini devono essere sorvegliati per evitare che giochino con la macchina. Questa macchina non è destinata all'uso da parte di persone (compresi i bambini) con ridotte capacità fisiche, sensoriali o mentali, o con mancanza di esperienza e conoscenza.

**AVVERTENZA!** Questa macchina è stata progettata per essere utilizzata con il detergente fornito o raccomandato dal produttore. L'uso di altri detersivi o prodotti chimici può compromettere la sicurezza della macchina.

**ATTENZIONE!** I getti ad alta pressione possono essere pericolosi se utilizzati in modo improprio. Il getto non deve essere diretto verso persone, apparecchiature elettriche sotto tensione o la macchina stessa.

**AVVERTENZA!** Raccomandare all'operatore di indossare protezioni per le orecchie.

**AVVERTENZA!** Non utilizzare la macchina nel raggio d'azione di persone che non indossino indumenti protettivi.

**AVVERTENZA!** Non dirigere il getto contro se stessi o altri per pulire gli indumenti o le calzature.

**AVVERTENZA!** Rischio di esplosione: non spruzzare liquidi infiammabili.

**ATTENZIONE!** Le idropulitrici non devono essere utilizzate da bambini o da personale non addestrato.

**ATTENZIONE!** I tubi, i raccordi e gli accoppiamenti ad alta pressione sono importanti per la sicurezza della macchina.

Utilizzare solo tubi, raccordi e giunti raccomandati dal produttore.

**ATTENZIONE!** Per garantire la sicurezza della macchina, utilizzare solo ricambi originali del produttore o approvati dal produttore.

**ATTENZIONE!** L'acqua che ha attraversato i dispositivi di prevenzione del reflusso è considerata non potabile.

**ATTENZIONE!** La macchina deve essere scollegata dalla fonte di alimentazione rimuovendo la spina dalla presa di corrente durante la pulizia o la manutenzione e quando si sostituisce la macchina ad un'altra funzione.

**ATTENZIONE!** Non utilizzare la macchina se il cavo di alimentazione o parti importanti della macchina sono danneggiati, ad esempio dispositivi di sicurezza, tubi flessibili ad alta pressione, pistola a grilletto.

**ATTENZIONE!** Se si utilizza una prolunga, la spina e la presa devono essere a tenuta stagna.

**ATTENZIONE!** Le prolunghe inadeguate possono essere pericolose. Se si utilizza una prolunga, questa deve essere adatta all'uso esterno e il collegamento deve essere mantenuto asciutto e lontano dal suolo. Si consiglia di utilizzare un avvolgicavo che mantenga la presa ad almeno 60 mm dal suolo.

**ATTENZIONE!** Al fine di evitare un pericolo dovuto al ripristino involontario del taglio termico, questo apparecchio non deve essere alimentato tramite un dispositivo di commutazione esterno, come un timer, o collegato a un circuito che viene regolarmente acceso e spento dalla rete elettrica.

**ATTENZIONE!** L'apparecchio è destinato a essere utilizzato a una temperatura superiore a 0 gradi. (Solo per macchine con cavo di alimentazione H05VV-F).

**ATTENZIONE!** Per garantire la sicurezza della macchina, utilizzare solo ricambi originali (compresi gli ugelli) del produttore o approvati dal produttore. Non utilizzare la macchina prima di averli sostituiti se sono danneggiati.

**ATTENZIONE!** Fare attenzione al pericolo di contraccolpo sul gruppo di spruzzatura quando si apre la pistola a grilletto e afferrare la pistola con le mani saldamente.

**ATTENZIONE!** Durante lo spostamento e l'installazione, la macchina deve essere in piano. Quando si sposta la macchina, tirare la maniglia per spostarla.

**ATTENZIONE!** Collegare la macchina alla rete idrica.

Assicurarsi che la pressione dell'acqua in ingresso sia compresa tra 0,01MPa e 0,4MPa.

Il tubo di ingresso deve avere una lunghezza minima di 5 metri. Non utilizzare il tubo se è danneggiato.



**⚠ WARNING** La macchina non è adatta per il collegamento diretto alla rete idrica potabile.

**ATTENZIONE!** Scollegare l'alimentazione elettrica prima di effettuare la manutenzione da parte dell'utente.

Se il cavo di alimentazione è danneggiato, deve essere sostituito dal produttore, dal suo agente di assistenza o da una persona qualificata in modo analogo per evitare un pericolo.

## Connessione

1. Collegare il tubo flessibile dell'alta pressione all'uscita dell'acqua in pressione della macchina.
2. Collegare l'impugnatura di spruzzo al tubo flessibile ad alta pressione. Prima di mettere in funzione la macchina, accertarsi che il tubo flessibile ad alta pressione sia completamente srotolato. Mentre la macchina è in funzione, il tubo non deve avvolgersi.
3. Montare l'ugello o qualsiasi altra attrezzatura che si desidera utilizzare.
4. Collegare la macchina all'acqua e all'alimentazione.

### Installazione, collegamenti elettrici e idrici

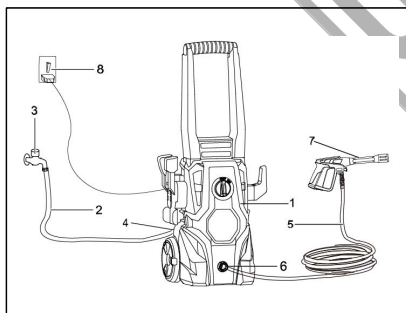

1. Idropulitrice
  2. Tubo di alimentazione dell'acqua
  3. Allacciamento all'acqua
  4. Ingresso acqua
  5. Tubo ad alta pressione
  6. Uscita acqua
  7. Pistola a spruzzo
  8. Alimentazione
- \* I numeri 2, 3 e 8 non sono inclusi.

## Prima dell'intervento

### Regolazione dell'andamento del ventilatore

L'angolo di spruzzo che esce dalla lancia può essere regolato su alcune lance ruotando l'ugello. In questo modo il getto varierà da un getto stretto ad alto impatto di circa 0° a un getto ampio a ventaglio di 60° (vedere Figura 2).

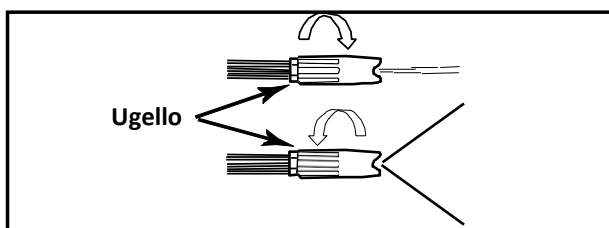

**Figura 2 - Regolazione dell'ugello per l'andamento del ventaglio (non applicabile su alcuni ugelli)**

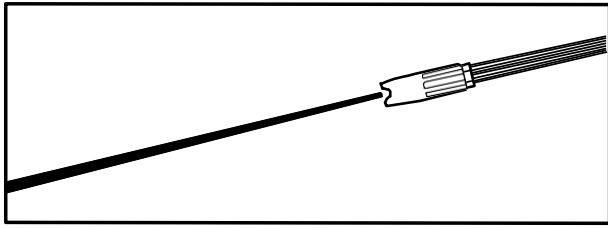

**Figura 3 - Ruscello stretto ad alto impatto**

Un getto stretto ha un'elevata forza d'impatto sulla superficie da pulire e consente di ottenere la massima pulizia profonda in un'area concentrata. Tuttavia, questo getto stretto ad alto impatto deve essere usato con cautela, poiché può danneggiare alcune superfici.

Un ampio ventaglio distribuisce l'impatto dell'acqua su un'area più ampia, garantendo un'azione pulente eccellente con un rischio ridotto di danni alla superficie.

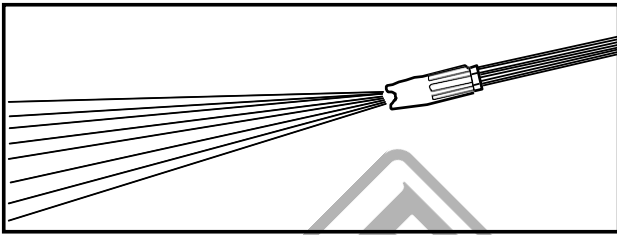

**Figura 4 - Ampio raggio di spruzzo**

#### Istruzioni per la pulizia degli ugelli

Un ugello intasato o parzialmente intasato può causare una notevole riduzione dell'acqua in uscita dall'ugello e provocare pulsazioni dell'unità durante la spruzzatura. Per pulire l'ugello:

- Spegner e scollegare l'unità.
- Chiudere l'alimentazione dell'acqua. Scaricare la pressione intrappolata nel tubo premendo il grilletto 2-3 volte.
- Separare la lancia dalla pistola.
- Ruotare l'ugello sull'impostazione di flusso stretto. In questo modo si aprono le pale della ventola.
- Utilizzando il detergente per punte in dotazione o una graffetta non piegata, inserire il filo nel foro dell'ugello e muoverlo avanti e indietro finché non si staccano i detriti. (Vedere Figura 5).

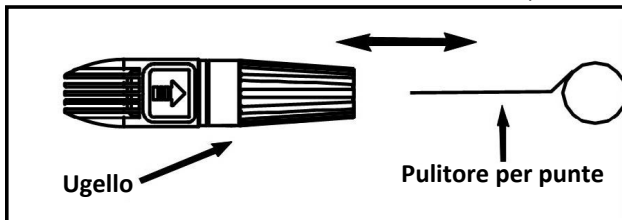

**Figura 5 - Inserire il detergente per punte nel foro dell'ugello e muoverlo avanti e indietro fino a rimuovere i detriti.**



**Figura 6 - Angolo ottimale per la pulizia delle superfici**

Rimuovere i detriti aggiuntivi con un risciacquo dell'acqua attraverso l'ugello. A tal fine, posizionare l'estremità di un tubo da giardino (con l'acqua corrente) all'estremità dell'ugello per 30-60 secondi.

#### Angolo rispetto alla superficie di pulizia

Quando si spruzza l'acqua contro una superficie, l'impatto massimo si genera quando l'acqua colpisce la superficie "di testa".

Tuttavia, questo tipo di impatto tende a far sì che le particelle di sporco si depositino sulla superficie, impedendo così l'azione pulente desiderata.

L'angolo ottimale per spruzzare l'acqua contro una superficie da pulire è di 45 gradi.

Spruzzando l'acqua contro una superficie con questa angolazione si ottiene la forza d'urto più vantaggiosa e una rimozione efficace dei detriti dalla superficie.

### **Distanza dalla superficie di pulizia**

Un altro fattore che determina la forza d'impatto dell'acqua è la distanza tra l'ugello e la superficie da pulire. La forza d'impatto dell'acqua aumenta con l'avvicinarsi dell'ugello alla superficie.

### **Come evitare di danneggiare le superfici**

I danni alle superfici di pulizia si verificano perché la forza d'urto dell'acqua supera la resistenza della superficie. La forza d'impatto può essere variata controllando i tre elementi precedentemente indicati. Non utilizzare mai un getto stretto ad alto impatto o un ugello turbo/rotante su una superficie suscettibile di danni. Evitare di spruzzare le finestre con un getto stretto ad alto impatto o con un ugello turbo, perché potrebbe causare rotture. Il modo più sicuro per evitare di danneggiare le superfici è seguire questi passaggi:

1. Prima di azionare la pistola, regolare l'ugello su un ampio ventaglio.
2. Posizionare l'ugello a circa 4 metri e a 45 gradi dalla superficie da pulire e azionare la pistola.
3. Variare l'angolo di spruzzo del ventilatore e la distanza dalla superficie da pulire fino a raggiungere l'efficienza di pulizia ottimale senza danneggiare la superficie.

### **Ugello turbo (non incluso in tutti i modelli)**

Un ugello turbo, talvolta chiamato ugello rotante, è uno strumento molto efficace che può ridurre significativamente i tempi di pulizia. L'ugello turbo combina la potenza di un flusso stretto ad alto impatto con l'efficienza di un ventaglio a 25 gradi. In questo modo il flusso stretto ad alto impatto viene trasformato in un cono che pulisce un'area più ampia.

**ATTENZIONE:** Poiché l'ugello turbo utilizza un getto stretto ad alto impatto, utilizzarlo solo in applicazioni in cui la superficie di pulizia non può essere danneggiata da un getto stretto ad alto impatto. Inoltre, l'ugello turbo NON è regolabile e non può essere utilizzato per applicare detersivi.

### **Detersivi**

L'uso di detersivi può ridurre drasticamente i tempi di pulizia e aiutare a rimuovere le macchie più difficili. Alcuni detersivi sono stati personalizzati per l'uso dell'idropulitrice in operazioni di pulizia specifiche. Questi detersivi hanno una consistenza pari a quella dell'acqua. L'uso di detersivi più densi, come il sapone per piatti, intasa il sistema di iniezione chimica e impedisce l'applicazione del detersivo.

Il potere pulente dei detersivi deriva dall'applicazione su una superficie e dal fatto che le sostanze chimiche hanno il tempo di disgregare lo sporco e la sporcizia. I detersivi funzionano meglio se applicati a bassa pressione.

La combinazione di azione chimica e risciacquo ad alta pressione è molto efficace. Sulle superfici verticali, applicare il detersivo partendo dal basso verso l'alto. In questo modo si evita che il detersivo scivoli verso il basso e provochi striature. Anche il risciacquo ad alta pressione deve avvenire dal basso verso l'alto. Per le macchie particolarmente resistenti può essere necessario utilizzare una spazzola in combinazione con i detersivi e il risciacquo ad alta pressione.

## **Operazione**

La seguente procedura di pulizia vi aiuterà a organizzare il vostro lavoro di pulizia e a ottenere i risultati migliori nel minor tempo possibile.

Ricordate di utilizzare le tecniche di spruzzatura/pulizia precedentemente elencate.

### **1. Preparazione della superficie**

Prima di iniziare un lavoro di pulizia a pressione, è importante preparare la superficie da pulire. A tal fine è necessario pulire l'area dai mobili e assicurarsi che tutte le finestre e le porte siano ben chiuse. Inoltre, è necessario assicurarsi che tutte le piante e gli alberi adiacenti all'area di pulizia siano protetti da un telo. In questo modo si eviterà che le piante vengano spruzzate dai detersivi.

### **2. Risciacquo iniziale ad alta pressione**

La fase successiva consiste nello spruzzare la superficie di pulizia con acqua per eliminare lo sporco o la sporcizia che potrebbe essersi accumulata sulla superficie. In questo modo il detersivo potrà attaccare lo sporco profondo che si è formato sulla superficie da pulire. Prima di azionare la pistola, regolare l'ugello su un'ampia gittata a ventaglio e regolare lentamente la gittata desiderata. In questo modo si eviterà di applicare alla superficie uno spruzzo troppo concentrato che potrebbe causare danni.

### **3. Applicazione del detersivo**

Utilizzare le istruzioni relative al modello acquistato.



**NOTA:** Utilizzare solo detergenti formulati per l'idropulitrice.

**NOTA:** Prima dell'uso, testare il detergente in un'area poco visibile.

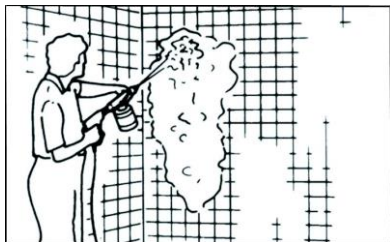

**Figura 7- Applicazione di detergenti**

#### Unità con applicatore di detergente incluso

Seguire le indicazioni del produttore per la miscelazione delle corrette concentrazioni di detergente e il rapporto tra acqua e detergente nell'idropulitrice è di circa il 5,4% (1 a 19).

1. Svitare la parte superiore dell'applicatore di detergente e riempire l'applicatore con il detergente.
2. Riposizionare la parte superiore dell'applicatore.
3. Rimuovere la lancia dalla pistola.
4. Collegare l'applicatore del detergente alla pistola. (Vedere Figura 8)
5. Applicare il detergente in modo che copra completamente la superficie da pulire. Applicare dal basso verso l'alto per evitare che il detergente scivoli verso il basso e faccia delle strisce.
6. Lasciare agire il detergente sulla superficie per alcuni minuti. A questo punto è bene usare una spazzola per strofinare leggermente le aree più sporche.

Non lasciare mai che il detergente si asciughi sulla superficie di pulizia.

7. Rimuovere l'applicatore del detergente dalla pistola e sostituirlo con la lancia, oppure rimuovere l'applicatore dall'estremità della lancia.

8. Sciacquare il detergente dalla superficie.

**NOTA:** sciacquare l'applicatore del detergente con acqua pulita dopo ogni utilizzo.

#### 4. Risciacquo finale

Iniziare il risciacquo finale dal fondo e procedere verso l'alto. Assicurarsi di risciacquare a fondo la superficie e di aver rimosso tutto il detergente.

5. Spegnimento
1. Assicurarsi che tutto il detergente sia stato eliminato dal sistema.
2. Spegnere il motore.
3. Chiudere l'alimentazione dell'acqua.
4. Dopo aver spento il motore e l'alimentazione dell'acqua, azionare la pistola per depressurizzare il sistema.

**ATTENZIONE:** non chiudere MAI l'alimentazione dell'acqua prima di spegnere il motore. La pompa e il motore potrebbero subire gravi danni.

**ATTENZIONE!** Non scollegare MAI il tubo di scarico ad alta pressione dalla macchina mentre il sistema è pressurizzato. Per depressurizzare, spegnere il motore, chiudere l'alimentazione dell'acqua e premere il grilletto della pistola 2- 3 volte.

5. Dopo ogni utilizzo, pulire tutte le superfici dell'idropulitrice con un panno pulito e umido.

#### 6. Immagazzinamento

Non conservare l'idropulitrice all'aperto.

Non conservare l'idropulitrice in un luogo dove potrebbe congelare.

## Consigli per prolungare la vita della vostra idropulitrice

1. Non mettere mai in funzione l'unità senza acqua.
2. L'idropulitrice non è destinata a pompare acqua calda. Non collegarla mai all'acqua calda per non ridurre significativamente la durata della pompa.
3. L'uso di detergenti diversi da quelli di marca può danneggiare i componenti della pompa (guarnizioni circolari, ecc.). Questo vale anche per prodotti chimici come candeggina, sapone per piatti, ecc.
4. Non far funzionare l'unità per più di un (1) minuto senza spruzzare acqua. L'accumulo di calore che ne deriva danneggia la pompa.
5. Prima di regolare la pressione dell'ugello (da alto a basso o da basso ad alto) rilasciare il grilletto. In caso contrario, la durata delle guarnizioni circolari della lancia si riduce.

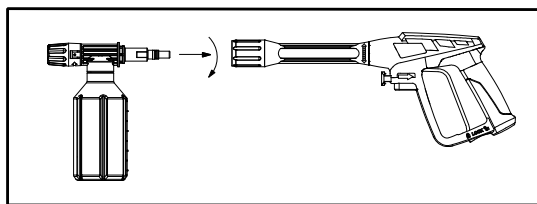

**Figura 8 - Fissare l'applicatore alla pistola**



## Risoluzione dei problemi

Problema	Possibile causa	Risoluzione
L'idropulitrice non si avvia	<ol style="list-style-type: none"> <li>1. La pressione si è accumulata nell'unità</li> <li>2. La spina non è ben collegata o la presa elettrica è difettosa</li> <li>3. La prolunga è troppo lunga o le dimensioni del filo sono troppo ridotte.</li> <li>4. La tensione di alimentazione principale è troppo bassa</li> <li>5. La sicurezza termica è intervenuta</li> </ol>	<ol style="list-style-type: none"> <li>1. Premere il grilletto della pistola</li> <li>2. Controllare la spina, la presa e il fusibile</li> <li>3. Rimuovere la prolunga</li> <li>4. Verificare che la tensione di alimentazione sia adeguata</li> <li>5. Spegnerne l'unità e lasciare raffreddare il motore</li> </ol>
La pompa non raggiunge la pressione necessaria	<ol style="list-style-type: none"> <li>1. Il filtro di ingresso dell'acqua è intasato</li> <li>2. La pompa aspira aria dalle connessioni del tubo flessibile</li> <li>3. L'ugello è usurato o non è della misura corretta</li> <li>4. Lo scaricatore è intasato o usurato</li> <li>5. Le valvole sono intasate o usurate</li> </ol>	<ol style="list-style-type: none"> <li>1. Pulire il filtro di ingresso dell'acqua</li> <li>2. Controllare che i collegamenti e l'anello di bloccaggio siano ben serrati.</li> <li>3. Chiamare il rivenditore</li> <li>4. Chiamare il rivenditore</li> <li>4. Chiamare il rivenditore</li> </ol>
Pressione fluttuante	<ol style="list-style-type: none"> <li>1. La pompa aspira aria</li> <li>2. Ugello intasato</li> <li>3. Valvole sporche, usurate o bloccate</li> <li>4. Guarnizioni dell'acqua usurate</li> </ol>	<ol style="list-style-type: none"> <li>1. Controllare che i tubi e i collegamenti siano ben saldi</li> <li>2. Pulire con un detergente per punte</li> <li>3. Chiamare il rivenditore</li> <li>4. Chiamare il rivenditore</li> </ol>
Il motore si arresta improvvisamente	<ol style="list-style-type: none"> <li>1. La prolunga è troppo lunga o le dimensioni del filo sono troppo ridotte</li> <li>2. L'interruttore termico di sicurezza è intervenuto a causa del surriscaldamento</li> </ol>	<ol style="list-style-type: none"> <li>1. Rimuovere la prolunga</li> <li>2. Verificare che la tensione di alimentazione corrisponda alle specifiche del dispositivo.</li> </ol>



**ΠΡΟΣΟΧΗ:** Διαβάστε προσεκτικά το εγχειρίδιο οδηγιών χρήσης

## Εισαγωγή

Το πλυστικό BPW2200 είναι ένα εξαιρετικά εξειδικευμένο πολυλειτουργικό μηχάνημα κατασκευασμένο σύμφωνα με τα ευρωπαϊκά πρότυπα ασφαλείας. Το μηχάνημα θα πρέπει να επιθεωρείται πριν να χρησιμοποιηθεί για την πλύση και τον καθαρισμό αυτοκινήτων, μοτοσυκλετών καθώς και άλλων υπαίθριων ειδών κήπου, βεράντες κλπ.

### Πληροφορίες ασφάλειας και προειδοποιήσεις:

#### Αυτόματη ενεργοποίηση/απενεργοποίηση

Ο κινητήρας του πλεστικού δεν λειτουργεί συνεχώς. Ενεργοποιείται μόνο όταν πιέζεται η σκανδάλη του πιστολιού. Αφού ακολουθήσετε τις διαδικασίες εκκίνησης που αναγράφονται σε αυτό το εγχειρίδιο, θέστε σε λειτουργία το πλυστικό και πιέστε τη σκανδάλη για να το ενεργοποιήσετε. Για περισσότερες λεπτομέρειες, ανατρέξτε στην ενότητα "Οδηγίες λειτουργίας" αυτού του εγχειριδίου.

#### ⚠ WARNING

Η σύνδεση ηλεκτρικής παροχής πρέπει να πραγματοποιείται από ειδικευμένο τεχνικό και θα πρέπει να συμμορφώνεται με το πρότυπο IEC 60364-1. Η ηλεκτρική τροφοδοσία σε αυτό το μηχάνημα πρέπει να περιλαμβάνει είτε μια διάταξη υπολειμματικού ρεύματος που θα διακόψει την τροφοδοσία εάν το ρεύμα διαρροής της γείωσης υπερβεί τα 30 mA για 30 ms ή μια συσκευή που θα χρησιμοποιήσει το κύκλωμα γείωσης.

#### ⚠ WARNING

Η μέθοδος αντιμετώπισης του προβλήματος που πρέπει να ακολουθείται σε περίπτωση ατυχήματος (π.χ. επαφή με απορρυπαντικά: ξεπλύνετε με άφθονο καθαρό νερό) ή βλάβη για να αποφύγετε επικίνδυνες καταστάσεις.

#### ⚠ WARNING

Ο κινητήρας τίθεται σε λειτουργία μόνο όταν πιέζεται η σκανδάλη του πλυστικού.

## Οδηγίες ασφαλούς χρήσης

Αυτό το εγχειρίδιο περιέχει πληροφορίες που είναι πολύ σημαντικές να γνωρίζετε και να κατανοήσετε. Αυτές οι πληροφορίες παρέχονται για την ΑΣΦΑΛΕΙΑ και την ΠΡΟΛΗΨΗ ΠΡΟΒΛΗΜΑΤΩΝ του ΕΞΟΠΛΙΣΜΟΥ. Για να αναγνωρίσετε αυτές τις πληροφορίες, δώστε ιδιαίτερη προσοχή στα παρακάτω σύμβολα.

#### ⚠ DANGER

Το σύμβολο ("προσοχή κίνδυνος") αυτό υποδεικνύει μια επικίνδυνη κατάσταση η οποία, αν δεν αποφευχθεί, θα προκαλέσει θάνατο ή σοβαρό τραυματισμό.

#### ⚠ WARNING

Το σύμβολο αυτό ("προειδοποίηση") υποδεικνύει μια δυνητικά επικίνδυνη κατάσταση η οποία, εάν δεν αποφευχθεί, θα μπορούσε να οδηγήσει σε θάνατο ή σοβαρό τραυματισμό.

#### ⚠ CAUTION

Το σύμβολο αυτό ("Προσοχή") υποδεικνύει μια δυνητικά επικίνδυνη κατάσταση η οποία, αν δεν αποφευχθεί, ΜΠΟΡΕΙ ΝΑ επιφέρει ήπιο ή μέτριου βαθμού τραυματισμό.

#### NOTICE

Το σύμβολο αυτό ("ειδοποίηση") επισημαίνει πληροφορίες που απαιτούν ιδιαίτερη προσοχή.

## Σημαντικές συμβουλές ασφαλούς χρήσης



**Φυλάξτε το εγχειρίδιο σε ένα ασφαλές σημείο!**



Κατά την διάρκεια της χρήσης του μηχανήματος, θα πρέπει να λάβετε υπόψιν τις παρακάτω συμβουλές ασφαλείας:

1. Διαβάστε όλες τις οδηγίες πριν χρησιμοποιήσετε το μηχάνημα.
2. Για να μειωθεί ο κίνδυνος τραυματισμού, απαιτείται στενή παρακολούθηση όταν χρησιμοποιείται ένα μηχάνημα κοντά στα παιδιά.
3. Πριν από την αποσυναρμολόγηση ή την επισκευή του μηχανήματος, αποσυνδέστε το πάντα από την παροχή ηλεκτρικού ρεύματος.
4. Ακολουθήστε όλους τους κανονισμούς ασφαλείας καθώς και τους κανονισμούς για την ασφάλεια και την υγεία κατά την εργασία (OSHA).
5. Βεβαιωθείτε ότι οι συσκευές ασφαλείας λειτουργούν σωστά πριν χρησιμοποιήσετε το μηχάνημα. ΜΗΝ αφαιρείτε ή τροποποιείτε οποιοδήποτε τμήμα του πιστολιού ή του μηχανήματος.
6. Μάθετε πώς μπορείτε να σταματήσετε αυτό το μηχάνημα και να εκτονώσετε την πίεση γρήγορα, σε περίπτωση έκτακτης ανάγκης. Εξοικειωθείτε με την λειτουργία των χειριστήριων.
7. Μείνετε σε επαγρύπνηση - παρακολουθήστε τι κάνετε.
8. Μην χρησιμοποιείτε το μηχάνημα όταν νιώθετε κόπωση ή βρίσκεστε υπό την επήρεια αλκοόλ ή ναρκωτικών.
9. Κρατήστε τους παρευρισκόμενους σε απόσταση ασφαλείας από το χώρο εργασίας.
10. Μην τεντώνετε πέραν των δυνατοτήτων σας για να φτάσετε σε δυσπρόσιτα σημεία και μην στέκεστε πάνω σε ασταθείς επιφάνειες. Διατηρείτε σταθερότητα και την ισορροπία σας καθ' όλη την διάρκεια εκτέλεσης της εργασίας.
11. Ακολουθήστε τις οδηγίες συντήρησης που αναγράφονται στο εγχειρίδιο.
12. Χρησιμοποιείτε το απορρυπαντικό που προτείνεται από τον κατασκευαστή.
13. Τοποθετήστε το μηχάνημα σε ένα σταθερό σημείο κατά τη χρήση, μεταφορά, συναρμολόγηση, αποσυναρμολόγηση του. Να είστε ιδιαίτερα προσεκτικοί κατά την μεταφορά του μηχανήματος.
14. Σε κάθε περίπτωση ατυχήματος παρακαλούμε πάντα να απενεργοποιείτε το μηχάνημα και να αποσυνδέετε το βύσμα από την πρίζα καθώς και το λάστιχο σύνδεσης με την παροχή του νερού.
15. Το μηχάνημα δεν προορίζεται για απευθείας σύνδεση με το δίκτυο πόσιμου νερού. Εάν είναι απαραίτητο, χρησιμοποιείτε μόνο σωλήνα εισόδου που έχει εγκριθεί σύμφωνα με το πρότυπο IEC 61770.
16. Κίνδυνος τραυματισμού λόγω υψηλής πίεσης. Διατηρήστε καθαρό από το ακροφύσιο. Μην κατευθύνετε τον πίδακα νερού σε άλλα άτομα. Αυτό το μηχάνημα πρέπει να χρησιμοποιείται μόνο από εκπαιδευμένους χειριστές. Πριν από τον καθαρισμό του ακροφυσίου, αποσυνδέστε πρώτα το πιστόλι από το μηχάνημα.
  - Διατηρήστε απόσταση ασφαλείας από το ακροφύσιο. ΠΟΤΕ μην κατευθύνετε τον πίδακα νερού σε οποιοδήποτε άλλο άτομο, ζώο ή τον εαυτό σας.
  - Να φοράτε πάντα γυαλιά ασφαλείας ή μάσκα και ρουχισμό ατομικής προστασίας κατά την λειτουργία ή τη συντήρηση του μηχανήματος.
  - Ποτέ μην τοποθετείτε ή περνάτε το χέρι ή τα δάχτυλα σας πάνω ή μπροστά από το ακροφύσιο ψεκασμού την στιγμή που το πλυστικό βρίσκεται σε λειτουργία.
  - Μην προσπαθήσετε ποτέ να σταματήσετε ή να εκτρέψετε τυχόν διαρροές με οποιοδήποτε μέρος του σώματος σας.
  - Χρησιμοποιήστε την ασφάλεια της σκανδάλης ακόμη και σε μικρά διαλείμματα.
  - Να ακολουθείτε πάντα τις ετικέτες του κατασκευαστή του απορρυπαντικού για σωστή χρήση των απορρυπαντικών. Να προστατεύετε πάντα τα μάτια, το δέρμα και το αναπνευστικό σας σύστημα κατά τη χρήση απορρυπαντικών.



### Συντήρηση μηχανημάτων με διπλή μόνωση

Τα μηχανήματα αυτού του τύπου διαθέτουν διπλή μόνωση αντί για γείωση. Δεν υπάρχουν μέσα γείωσης για μια διπλά μονωμένη μηχανή ούτε πρέπει να προστεθούν μέσα γείωσης στο μηχάνημα. Η συντήρηση μιας διπλής μόνωσης μηχανής απαιτεί μεγάλη προσοχή και γνώση του συστήματος και πρέπει να γίνεται μόνο από εξειδικευμένο προσωπικό.

Τα ανταλλακτικά για ένα μηχάνημα με διπλή μόνωση πρέπει να είναι ίδια με τα γνήσια ανταλλακτικά. Μια διπλά μονωμένη μηχανή επισημαίνεται με τις φράσεις "διπλή μόνωση" ή "διπλά μονωμένη συσκευή". Το μηχάνημα μπορεί επίσης να φέρει το σύμβολο που εμφανίζεται στα αριστερά αυτής της παραγράφου.

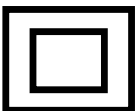

**ΠΡΟΕΙΔΟΠΟΙΗΣΗ!** Μην χρησιμοποιείτε πίεση που υπερβαίνει την πίεση λειτουργίας οποιουδήποτε εξαρτήματος (εύκαμπτοι σωλήνες, εξαρτήματα κλπ.) του εξοπλισμού. Βεβαιωθείτε ότι όλο το υλικό και τα εξαρτήματα έχουν τις προδιαγραφές ώστε να αντέχουν στη μέγιστη πίεση λειτουργίας του μηχανήματος.

**ΠΡΟΕΙΔΟΠΟΙΗΣΗ!** Κίνδυνος έκρηξης. Ποτέ μην ψεκάζετε εύφλεκτα υγρά ή χρησιμοποιείτε το μηχάνημα σε περιοχές που περιέχουν εύφλεκτη σκόνη, υγρά ή υδρατμούς.

Μην χρησιμοποιείτε ποτέ το μηχάνημα σε κλειστούς χώρους ή χώρους με εύφλεκτη ατμόσφαιρά ή/και υλικά.

**ΠΡΟΕΙΔΟΠΟΙΗΣΗ!** Μην κατευθύνετε τον πίδακα νερού στα ηλεκτρικά εξαρτήματα και την καλωδίωση.

- Ποτέ μην αποσυνδέετε τον εύκαμπτο σωλήνα υψηλής πίεσης από το μηχάνημα, ενώ το σύστημα βρίσκεται υπό πίεση. Για να αποσυμπιεστείτε το μηχάνημα και να εκτονώσετε την πίεση, απενεργοποιήστε το μηχάνημα, και αποσυνδέστε το από την παροχή ηλεκτρικού ρεύματος και την παροχή νερού και, στη συνέχεια, πιέστε τη σκανδάλη 2 ~ 3 φορές.
- Ποτέ μην κρατάτε πατημένα μόνιμα την σκανδάλη του πιστολιού ή με οποιοδήποτε τρόπο θέτετε το μηχάνημα σε συνεχή λειτουργία.
- Μην χρησιμοποιείτε ποτέ το μηχάνημα χωρίς να βρίσκονται όλα τα εξαρτήματα συνδεδεμένα σωστά με το μηχάνημα (λαβή, πιστόλι, ακροφύσιο κλπ.).

**ΠΡΟΕΙΔΟΠΟΙΗΣΗ! Κίνδυνος βλάβης του εξοπλισμού!**

- Πάντοτε ανοίγετε την παροχή νερού πρώτα προτού ενεργοποιήσετε το μηχάνημα. Η λειτουργία της αντλίας με απουσία νερού μπορεί να προκαλέσει σοβαρή βλάβη.
- Μην χρησιμοποιείτε το πλυστικό χωρίς να είναι τοποθετημένα τα εξαρτήματα ελέγχου και οι συσκευές προστασίας. Κρατήστε όλα τα εξαρτήματα και τις συσκευές ελέγχου σε καθαρή κατάσταση.
- Ποτέ μη χρησιμοποιείτε το πλυστικό ενώ φέρει σπασμένα ή ελλιπή τμήματα. Ελέγχετε τακτικά τον εξοπλισμό και επισκευάστε ή αντικαταστήστε αμέσως τα φθαρμένα ή κατεστραμμένα μέρη.
- Χρησιμοποιείτε μόνο το παρεχόμενο ακροφύσιο με αυτό το μηχάνημα.
- Ποτέ μην αφήνετε το πιστόλι του πλυστικού χωρίς επιτήρηση όταν λειτουργεί το μηχάνημα.
- Μην επιχειρήσετε ποτέ να αλλάξετε τις εργοστασιακές ρυθμίσεις. Η αλλαγή των εργοστασιακών ρυθμίσεων μπορεί να προκαλέσει βλάβη στο μηχάνημα με συνέπεια να ακυρωθεί η εγγύηση.
- Πάντα να κρατάτε σταθερά το όπλο και την κάνη κατά την εκκίνηση και τη λειτουργία του μηχανήματος.
- Μην επιτρέπετε ποτέ στο μηχάνημα να λειτουργεί με κλειστή την σκανδάλη για περισσότερο από ένα (1) λεπτό. Η αύξηση της θερμότητας θα προκαλέσει βλάβη στην αντλία.
- Το πλυστικό δεν πρέπει να αντλεί ζεστό νερό. ΠΟΤΕ μην τη συνδέετε το μηχάνημα με μια παροχή ζεστού νερού, καθώς θα μειώσει σημαντικά τη διάρκεια ζωής της αντλίας.
- Ποτέ μην αποθηκεύετε το μηχάνημα σε εξωτερικούς χώρους ή σε χώρους όπου υπάρχει η πιθανότητα να παγώσει. Η αντλία θα υποστεί σοβαρή βλάβη.
- Απελευθερώστε τη σκανδάλη όταν αλλάζετε την ρύθμιση της πίεσης από υψηλή σε χαμηλή. Σε αντίθετη περίπτωση, μπορεί να προκληθεί βλάβη.
- Να είστε έτοιμοι για την ανάκρουση που προκαλείται από τον πίδακα νερού που δημιουργείται κατά την ενεργοποίηση του μηχανήματος.

**ΠΡΟΣΟΧΗ:** Προστατεύστε τον εύκαμπτο σωλήνα από τα αιχμηρά αντικείμενα. Οι εύκαμπτοι σωλήνες εάν σκάσουν ενδέχεται να προκαλέσουν τραυματισμό. Ελέγχετε τακτικά τον εύκαμπτο σωλήνα και αντικαταστήστε τον αν έχει υποστεί κάποια βλάβη.

Μην επιχειρήσετε να επισκευάσετε τον εύκαμπτο σωλήνα.

### Καλώδια προέκτασης

Δεν συνιστάται η χρήση καλωδίου προέκτασης. Χρησιμοποιείτε μόνο καλώδια προέκτασης που προορίζονται για εξωτερική χρήση και φέρουν την ανάλογη σήμανση. Αποθηκεύστε τα σε εσωτερικούς χώρους όταν δεν τα χρησιμοποιείτε.

Χρησιμοποιείτε μόνο καλώδια προέκτασης που έχουν τα κατάλληλα χαρακτηριστικά για την λειτουργία του μηχανήματος. Μην χρησιμοποιείτε φθαρμένα καλώδια προέκτασης. Ελέγξτε το καλώδιο προέκτασης πριν το χρησιμοποιήσετε και αντικαταστήστε το εάν έχει υποστεί κάποια βλάβη. Διατηρήστε το καλώδιο προέκτασης σε καλή κατάσταση. Μην τραβάτε το καλώδιο για την αποσύνδεση του από την πρίζα. Κρατήστε το καλώδιο μακριά από πηγές θερμότητας και αιχμηρές άκρες.

Πριν αποσυνδέσετε το μηχάνημα από το καλώδιο προέκτασης, αποσυνδέστε πάντα το καλώδιο από την πρίζα.

### **⚠ DANGER**



Εάν δεν ακολουθήσετε αυτές τις οδηγίες, μπορεί να προκληθεί σοβαρός τραυματισμός, ακόμη και θάνατος.

### **⚠ WARNING**

Για να μειώσετε τον κίνδυνο ηλεκτροπληξίας, κρατήστε όλες τις συνδέσεις στεγνές και ψηλά από το έδαφος. Μην αγγίζετε το βύσμα με βρεγμένα χέρια.

Τα μηχανήματα αυτού του τύπου δεν πρέπει να χρησιμοποιούνται από τα παιδιά. Τα παιδιά θα πρέπει να επιβλέπονται για να βεβαιωθείτε ότι δεν παίζουν με το μηχάνημα.

Αυτό το μηχάνημα δεν προορίζεται για χρήση από άτομα (συμπεριλαμβανομένων των παιδιών) με μειωμένες σωματικές, αισθητηριακές ή διανοητικές ικανότητες ή έλλειψη εμπειρίας και γνώσης.

**ΠΡΟΕΙΔΟΠΟΙΗΣΗ!** Αυτό το μηχάνημα έχει σχεδιαστεί για χρήση με το καθαριστικό που συνιστάται από τον κατασκευαστή. Η χρήση άλλων καθαριστικών ή χημικών ουσιών μπορεί να επηρεάσει δυσμενώς την ασφάλεια του μηχανήματος.

**ΠΡΟΕΙΔΟΠΟΙΗΣΗ!** Οι πίδακες υψηλής πίεσης μπορεί να είναι επικίνδυνοι εάν δεν χρησιμοποιούνται σωστά. Ο πίδακας δεν πρέπει να κατευθύνεται σε πρόσωπα, σε ηλεκτρολογικό εξοπλισμό ή στο ίδιο μηχάνημα.

**ΠΡΟΕΙΔΟΠΟΙΗΣΗ!** Συστήστε τον χειριστή να φορέσει ακουστικά προστασίας ή ωτοασπίδες.

**ΠΡΟΕΙΔΟΠΟΙΗΣΗ!** Μην χρησιμοποιείτε το μηχάνημα όταν βρίσκονται άλλα άτομα εντός της εμβέλειας ψεκασμού του εκτός αν είναι ντυμένα με προστατευτικό ρουχισμό.

**ΠΡΟΕΙΔΟΠΟΙΗΣΗ!** Μην κατευθύνετε τον πίδακα προς το μέρος σας ή προς άλλα άτομα με σκοπό να καθαρίσετε τα ρούχα ή τα παπούτσια σας.

**ΠΡΟΕΙΔΟΠΟΙΗΣΗ!** Κίνδυνος έκρηξης - Μην ψεκάζετε εύφλεκτα υγρά.

**ΠΡΟΕΙΔΟΠΟΙΗΣΗ!** Τα καθαριστικά υψηλής πίεσης δεν πρέπει να χρησιμοποιούνται από παιδιά ή μη εκπαιδευμένο προσωπικό.

**ΠΡΟΕΙΔΟΠΟΙΗΣΗ!** Οι εύκαμπτοι σωλήνες υψηλής πίεσης, τα εξαρτήματα και οι σύνδεσμοι είναι σημαντικοί για την ασφάλεια του μηχανήματος. Χρησιμοποιείτε μόνο τους σωλήνες, τα εξαρτήματα και τους συνδέσμους που συνιστώνται από τον κατασκευαστή.

**ΠΡΟΕΙΔΟΠΟΙΗΣΗ!** Για να εξασφαλίσετε την ασφαλή και σωστή λειτουργία του μηχανήματός σας, χρησιμοποιήστε μόνο τα αυθεντικά ανταλλακτικά που συνιστώνται από τον κατασκευαστή.

**ΠΡΟΕΙΔΟΠΟΙΗΣΗ!** Το νερό που έχει γυρίσει πίσω μέσω των βαλβίδων ανάστροφης ροής θεωρείται ως μη πόσιμο.

**ΠΡΟΕΙΔΟΠΟΙΗΣΗ!** Το μηχάνημα πρέπει να αποσυνδεθεί από την πηγή ρεύματος, αφαιρώντας το φιν από την πρίζα προτού ξεκινήσετε τις διαδικασίες καθαρισμού, συντήρησης και κατά αλλαγή του μηχανήματος σε κάποια άλλη λειτουργία.

**ΠΡΟΕΙΔΟΠΟΙΗΣΗ!** Μην χρησιμοποιείτε το μηχάνημα εάν έχει φθαρμένο καλώδιο τροφοδοσίας ή εκτεταμένη φθορά σε σημαντικά εξαρτήματα, π.χ. συσκευές και μηχανισμοί ασφαλείας, εύκαμπτοι σωλήνες υψηλής πίεσης, πιστόλι /κάνη κτλ.

**ΠΡΟΕΙΔΟΠΟΙΗΣΗ!** Εάν χρησιμοποιείται καλώδιο προέκτασης, το φιν και η πρίζα πρέπει να είναι στεγανής κατασκευής.

**ΠΡΟΕΙΔΟΠΟΙΗΣΗ!** Τα καλώδια προέκτασης που δεν έχουν τις απαραίτητες προδιαγραφές μπορεί να είναι επικίνδυνα. Εάν χρησιμοποιείτε κάποιο καλώδιο προέκτασης, πρέπει να είναι κατάλληλο για εξωτερική χρήση και το σημείο σύνδεσης πρέπει να διατηρείται στεγνό και εκτός του εδάφους. Συνιστάται αυτό να επιτυγχάνεται μέσω μιας ανέμης καλωδίου που διατηρεί το φιν τουλάχιστον 60 mm πάνω από το έδαφος.

**ΠΡΟΕΙΔΟΠΟΙΗΣΗ!** Προκειμένου να αποφευχθεί ο κίνδυνος λόγω ακούσιας επαναφοράς της θερμικής διακοπής, αυτή η συσκευή δεν πρέπει να τροφοδοτείται μέσω εξωτερικής συσκευής, όπως είναι οι χρονοδιακόπτες, ή να συνδέεται σε οποιοδήποτε άλλο κύκλωμα που ενεργοποιείται και απενεργοποιείται τακτικά από το βοηθητικό πρόγραμμα.

**ΠΡΟΕΙΔΟΠΟΙΗΣΗ!** Το μηχάνημα είναι σχεδιασμένο για να λειτουργεί σε θερμοκρασία μεγαλύτερη από 0 βαθμούς κελσίου (Μόνο για μηχανήματα με καλώδιο τροφοδοσίας H05VV-F).

**ΠΡΟΕΙΔΟΠΟΙΗΣΗ!** Για να διασφαλίσετε την διατήρηση της ασφαλούς λειτουργίας του μηχανήματος, χρησιμοποιήστε μόνο τα αυθεντικά ανταλλακτικά (συμπεριλαμβανομένου του ακροφυσίου) που συνιστώνται από τον κατασκευαστή. Μην χρησιμοποιείτε το μηχάνημα προτού αντικαταστήσετε τα εξαρτήματα που έχουν υποστεί βλάβη.

**ΠΡΟΕΙΔΟΠΟΙΗΣΗ!** Να είστε έτοιμοι για την ανάκρουση που προκαλείται από τον πίδακα νερού που δημιουργείται κατά την ενεργοποίηση του μηχανήματος. Κρατήστε καλά το πιστόλι από την χειρολαβή καθώς πιέζετε την σκανδάλη.

**ΠΡΟΕΙΔΟΠΟΙΗΣΗ!** Το μηχάνημα πρέπει να βρίσκεται σε όρθια θέση κατά την διάρκεια λειτουργίας του. Για να μετακινήσετε το μηχάνημα, χρησιμοποιήστε την χειρολαβή.

**ΠΡΟΕΙΔΟΠΟΙΗΣΗ!** Σύνδεση με την παροχή.

Συνδέστε το μηχάνημα στην παροχή νερού.

Βεβαιωθείτε ότι η πίεση νερού εισόδου διατηρείται μεταξύ 0,01MPa και 0,4MPa.

Ο σωλήνας εισαγωγής πρέπει να έχει μήκος τουλάχιστον 5 Μ. Μην χρησιμοποιείτε το σωλήνα σε περίπτωση που έχει υποστεί κάποια βλάβη.



### ⚠ WARNING

**Το μηχάνημα δεν πρέπει να συνδέεται απευθείας στο δίκτυο πόσιμου νερού.**

**ΠΡΟΕΙΔΟΠΟΙΗΣΗ!** Αποσυνδέστε το μηχάνημα από την παροχή ηλεκτρικού ρεύματος πριν από την εργασία συντήρησης.

Εάν το καλώδιο τροφοδοσίας έχει υποστεί κάποια βλάβη, πρέπει να αντικατασταθεί από έναν τεχνικό του εξουσιοδοτημένου τμήματος Service.

## Συναρμολόγηση και αρχικές συνδέσεις

1. Συνδέστε τον εύκαμπτο σωλήνα υψηλής πίεσης στην έξοδο νερού του μηχανήματος.
2. Συνδέστε τη λαβή ψεκασμού στον εύκαμπτο σωλήνα υψηλής πίεσης. Πριν από τη λειτουργία του μηχανήματος, βεβαιωθείτε ότι ο εύκαμπτος σωλήνας υψηλής πίεσης έχει ξετυλιχθεί εντελώς. Κατά την διάρκεια λειτουργίας του μηχανήματος, ο λαστιχένιος σωλήνας δεν θα πρέπει να διπλωθεί ή να δεθεί.
3. Τοποθετήστε το ακροφύσιο ή οποιοδήποτε άλλο αξεσουάρ πρόκειται να χρησιμοποιήσετε.
4. Συνδέστε το μηχάνημα στις παροχές νερού και ηλεκτρικού ρεύματος.

### Συνδέσεις και περιγραφή βασικών τμημάτων

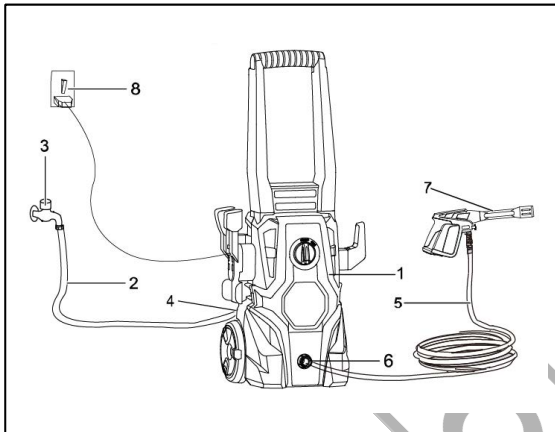

Σχήμα 1.

1. Πλυστικό μηχάνημα
2. Λάστιχο παροχής νερού
3. Παροχή νερού
4. Είσοδος νερού
5. Λάστιχο υψηλής πίεσης
6. Έξοδος νερού
7. Πιστόλι
8. Παροχή ηλεκτρικού ρεύματος

\* Τα Νο. 2, 3, 8 δεν περιλαμβάνονται μαζί με το μηχάνημα.

## Αρχικές ρυθμίσεις και ενέργειες

### Ρύθμιση του είδους ψεκασμού

Η γωνία ψεκασμού μπορεί να ρυθμιστεί σε ορισμένες κάνες περιστρέφοντας το ακροφύσιο. Αυτό θα μεταβάλλει τον τύπο του ψεκασμού ξεκινώντας από μια μικρής διαμέτρου δέσμη υψηλής πίεσης σε μια μεγάλη πλατύς δέσμη ψεκασμού χαμηλής πίεσης (βλέπε σχήμα 2).

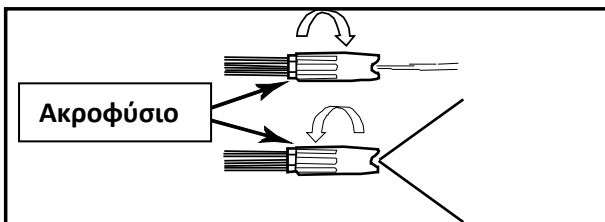

Σχήμα 2.

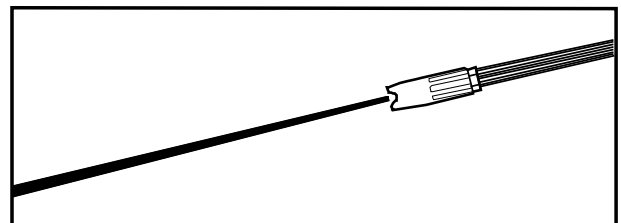

Σχήμα 3.

Η μικρής διαμέτρου δέσμη νερού έχει μεγάλη δύναμη κατά την επαφή της με την επιφάνεια καθαρισμού και έχει ως αποτέλεσμα τον βαθύ καθαρισμό σε μια συγκεντρωμένη περιοχή. Ωστόσο, αυτή η ρύθμιση ψεκασμού πρέπει να χρησιμοποιείται με προσοχή, καθώς ενδέχεται να προκαλέσει βλάβη σε ορισμένες επιφάνειες.



Η δέσμη μεγάλου πλάτους θα κατανέμει το νερό σε μια μεγαλύτερη επιφάνεια με μειωμένο κίνδυνο. Οι μεγάλες επιφάνειες μπορούν να καθαριστούν γρηγορότερα χρησιμοποιώντας αυτή την ρύθμιση.

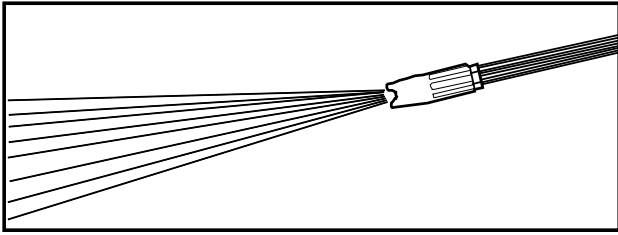

Σχήμα 4.

#### Οδηγίες καθαρισμού των ακροφυσίων

Ένα βουλωμένο ή μερικώς φραγμένο ακροφύσιο μπορεί να προκαλέσει σημαντική μείωση του νερού που βγαίνει από το ακροφύσιο και να προκαλέσει κραδασμούς στο μηχάνημα κατά τον ψεκάσμο. Για να καθαρίσετε το ακροφύσιο:

- Απενεργοποιήστε και αποσυνδέστε το μηχάνημα.
- Κλείστε την παροχή νερού. Αφαιρέστε οποιαδήποτε πίεση παγιδευμένη στον εύκαμπτο σωλήνα πιέζοντας 2-3 φορές την σκανδάλη του πιστολιού.
- Ξεχωρίστε την κάνη από το πιστόλι.
- Περιστρέψτε το ακροφύσιο στη ρύθμιση μικρής δέσμης.
- Χρησιμοποιήστε την βελόνα καθαρισμού ή ένα ξετυλιγμένο συνδετήρα χαρτιού, τοποθετώντας τη μέσα στην οπή του ακροφυσίου και μετακινήστε την εμπρός και πίσω μέχρι να απομακρυνθούν τα υπολείμματα (Βλέπε Σχήμα 5.).

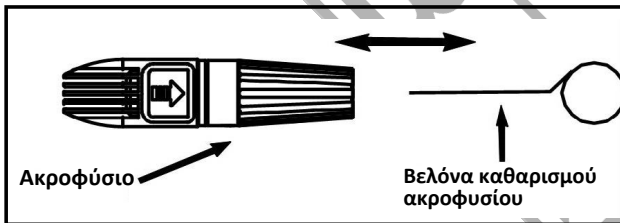

Σχήμα 5.

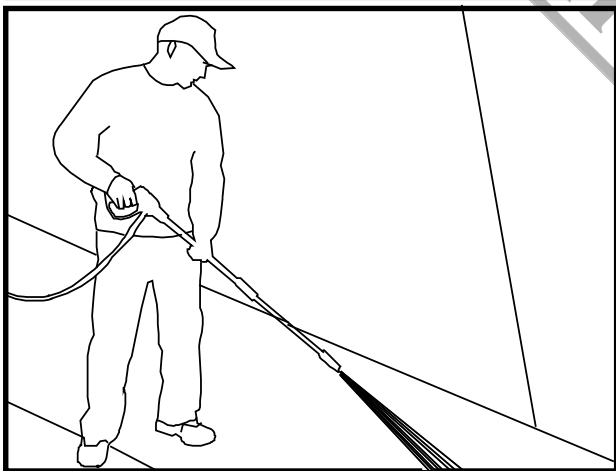

Αφαιρέστε τα υπολείμματα εισάγοντας νερό με την αντίθετη κατεύθυνση μέσω του ακροφυσίου. Για να γίνει αυτό, τοποθετήστε το άκρο ενός λάστιχου κήπου (με τρεχούμενο νερό) στο άκρο του ακροφυσίου για 30-60 δευτερόλεπτα.

#### Γωνία ψεκάσμου στην επιφάνεια καθαρισμού

Όταν ψεκάετε νερό σε μια επιφάνεια, η μέγιστη δύναμη εφαρμόζεται όταν το νερό χτυπά στην επιφάνεια κάθετα. Εντούτοις, αυτός η γωνία τείνει να προκαλέσει την εμφύτευση σωματιδίων ρύπων στην επιφάνεια, εμποδίζοντας έτσι την επιθυμητή δράση καθαρισμού.

Τα βέλτιστα αποτελέσματα επιτυγχάνονται υπό γωνία 45°.

Σχήμα 6.

Ο ψεκάσμος νερού μιας επιφάνειας υπό αυτή τη γωνία προσφέρει το καλύτερο αποτέλεσμα απομάκρυνσης των ρύπων από την επιφάνεια καθαρισμού.

#### Απόσταση από την επιφάνεια καθαρισμού

Ένας άλλος παράγοντας που καθορίζει τη δύναμη πρόσκρουσης του νερού είναι η απόσταση μεταξύ του ακροφυσίου ψεκάσμου και της επιφάνειας καθαρισμού. Η δύναμη πρόσκρουσης του νερού αυξάνεται καθώς το ακροφύσιο πλησιάζει στην επιφάνεια.

#### Πώς να αποφύγετε την πρόκληση φθοράς στις επιφάνειες καθαρισμού

Η φθορά στις επιφάνειες καθαρισμού συμβαίνει επειδή η δύναμη πρόσκρουσης του νερού υπερβαίνει τα όρια αντοχής της επιφάνειας. Η δύναμη κρούσης μπορεί να ρυθμιστεί μέσω των τριών προαναφερθέντων ενεργειών. Ποτέ μην χρησιμοποιείτε ένα μια δέσμη μικρής διαμέτρου ή ένα turbo / περιστροφικό ακροφύσιο σε μια ευαίσθητη επιφάνεια.



Αποφύγετε να ψεκάσετε τα παράθυρα με ρυθμίσεις υψηλής πίεσης, καθώς αυτό μπορεί να έχει ως αποτέλεσμα την θραύση τους. Για την αποφυγή πρόκλησης φθοράς στις επιφάνειες ακολουθήστε τα παρακάτω βήματα:

1. Πριν ενεργοποιήσετε το πιστόλι, ρυθμίστε το ακροφύσιο για ψεκασμό με μεγάλου πλάτους δέσμη.
2. Τοποθετήστε το ακροφύσιο περίπου 120 – 150 cm μακριά και υπό 45° από την επιφάνεια καθαρισμού και πιέστε την σκανδάλη.
3. Αλλάξτε τον τύπο ψεκασμού και την απόσταση από την επιφάνεια καθαρισμού μέχρι να επιτευχθεί βέλτιστη απόδοση καθαρισμού χωρίς να φθείρεται η επιφάνεια.

#### **Ακροφύσιο Turbo (δεν περιλαμβάνεται σε όλα τα μοντέλα)**

Ένα ακροφύσιο turbo, μερικές φορές αναφέρεται ως περιστρεφόμενο ακροφύσιο, είναι ένα πολύ αποτελεσματικό εξάρτημα που μπορεί να μειώσει σημαντικά τον χρόνο καθαρισμού. Το ακροφύσιο αυτό συνδυάζει την ισχύ μιας μικρής διαμέτρου και υψηλής πίεσης δέσμης και την αποτελεσματικότητα μιας δέσμης 25 μοιρών. Το ακροφύσιο αυτού του τύπου δημιουργεί έναν κώνο υψηλής πίεσης αυξάνοντας την καλυπτικότητα.

**ΠΡΟΣΟΧΗ:** Επειδή ένα ακροφύσιο turbo δημιουργεί δέσμη νερού υψηλής πίεσης θα πρέπει να χρησιμοποιείται μόνο σε εφαρμογές όπου η επιφάνεια καθαρισμού δεν μπορεί να υποστεί βλάβη λόγω της υψηλής πίεσης του νερού. Επιπλέον, το ακροφύσιο turbo ΔΕΝ ρυθμίζεται και δεν μπορεί να χρησιμοποιηθεί για την εφαρμογή απορρυπαντικού.

#### **Απορρυπαντικά**

Η χρήση απορρυπαντικών μπορεί να μειώσει σημαντικά το χρόνο καθαρισμού και να βοηθήσει στην απομάκρυνση δύσκολων λεκέδων. Ορισμένα απορρυπαντικά είναι σχεδιασμένα για χρήση με πλυστικά μηχανήματα και την εκτέλεση συγκεκριμένων εργασιών καθαρισμού. Το ιξώδες αυτών των απορρυπαντικών είναι ίσο με αυτό του νερού. Η χρήση πιο παχύρρευστων απορρυπαντικών, όπως είναι το υγρό σαπούνι πιάτων, θα φράξει το σύστημα έγχυσης και θα εμποδίσει την εφαρμογή του απορρυπαντικού.

Η ικανότητα καθαρισμού των απορρυπαντικών μπορεί να ελεγχθεί εφαρμόζοντάς τα σε μια επιφάνεια καθαρισμού και περιμένοντας για ένα συγκεκριμένο χρονικό διάστημα να διασπάσουν τους ρύπους. Τα απορρυπαντικά λειτουργούν καλύτερα όταν εφαρμόζονται σε χαμηλή πίεση.

Ο συνδυασμός της χημικής δράσης και της έκπλυσης υψηλής πίεσης είναι πολύ αποτελεσματικός. Σε κάθετες επιφάνειες, εφαρμόστε το απορρυπαντικό ξεκινώντας από το κάτω μέρος και εργάζεστε προς τα πάνω. Αυτό θα εμποδίσει το απορρυπαντικό να κυλήσει προς τα κάτω και να προκαλέσει ραβδώσεις. Το ξέπλυμα υψηλής πίεσης πρέπει επίσης να πραγματοποιηθεί από κάτω προς τα πάνω. Σε ιδιαίτερα επίμονους λεκέδες, μπορεί να χρειαστεί να χρησιμοποιήσετε μια βούρτσα σε συνδυασμό με απορρυπαντικά και εκπλύσεις υψηλής πίεσης.

## **Περιγραφή βασικής λειτουργίας**

Η ακόλουθη διαδικασία καθαρισμού θα σας βοηθήσει να οργανώσετε την εργασία καθαρισμού σας και να διασφαλίσετε ότι θα έχετε τα καλύτερα αποτελέσματα στο συντομότερο δυνατό χρονικό διάστημα.

Θυμηθείτε να χρησιμοποιήσετε τις τεχνικές ψεκασμού / καθαρισμού που αναφέρονται προηγουμένως.

### **1. Προετοιμασία της επιφάνειας**

Πριν ξεκινήσετε μια εργασία καθαρισμού πλυσίματος υπό πίεση, είναι σημαντικό να προετοιμάσετε την επιφάνεια που πρόκειται να καθαριστεί. Αυτό γίνεται με την διευθέτηση του χώρου, των επίπλων και εξασφαλίζοντας ότι όλα τα παράθυρα και οι πόρτες είναι κλειστά. Επιπλέον, πρέπει να βεβαιωθείτε ότι όλα τα φυτά και τα δέντρα που βρίσκονται κοντά στην περιοχή καθαρισμού προστατεύονται από ένα κάλυμμα. Αυτό θα διασφαλίσει ότι τα φυτά σας δεν θα ψεκαστούν με απορρυπαντικό.

### **2. Αρχικό ξέβγαλμα υψηλής πίεσης**

Το επόμενο βήμα είναι να ψεκάσετε την επιφάνεια καθαρισμού με νερό για να απομακρύνετε τυχόν ακαθαρσίες ή ρύπους που μπορεί να έχουν επικολληθεί στην επιφάνεια. Αυτό θα επιτρέψει στο απορρυπαντικό σας να επιτεθεί στους επίμονους ρύπους που βρίσκονται στην επιφάνεια καθαρισμού. Πριν πιέσετε την σκανδάλη, ρυθμίστε το ακροφύσιο σε δέσμη μεγάλου πλάτους και ρυθμίστε αργά στην επιθυμητή ρύθμιση ψεκασμού. Αυτό θα σας βοηθήσει να αποφύγετε τον ψεκασμό υψηλής πίεσης στην επιφάνεια, η οποία μπορεί να προκαλέσει φθορά.

### **3. Εφαρμογή απορρυπαντικού**

ΧΡΗΣΙΜΟΠΟΙΗΣΤΕ ΤΙΣ ΟΔΗΓΙΕΣ ΠΟΥ ΧΡΗΣΙΜΟΠΟΙΟΥΝΤΑΙ ΓΙΑ ΤΟ ΑΓΑΛΜΑΤΙΣΜΕΝΟ ΜΟΝΤΕΛΟ

ΣΗΜΕΙΩΣΗ: Χρησιμοποιείτε μόνο απορρυπαντικά που έχουν συνταχθεί για πλύσεις υπό πίεση.

ΣΗΜΕΙΩΣΗ: Πριν τη χρήση, δοκιμάστε το απορρυπαντικό σε μια δυσδιάκριτη περιοχή.

**ΣΗΜΕΙΩΣΗ:** Χρησιμοποιείτε μόνο απορρυπαντικά που έχουν κατασκευαστεί για πλύσεις υπό πίεση.  
**ΣΗΜΕΙΩΣΗ:** Δοκιμάστε το απορρυπαντικό σε μια δυσδιάκριτη περιοχή πριν από τη χρήση.

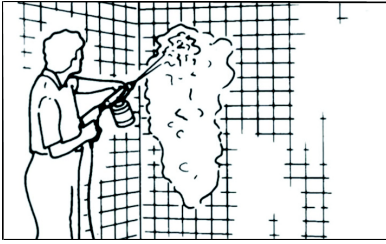

Σχήμα 7.

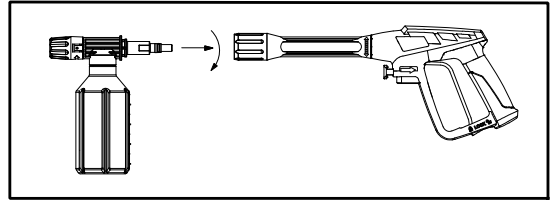

Σχήμα.8

#### **Οδηγίες για πλυστικά μηχανήματα με εξάρτημα εφαρμογής απορρυπαντικού (Δεν περιλαμβάνεται σε όλα τα μοντέλα)**

Ακολουθήστε τις οδηγίες της ετικέτας του κατασκευαστή για την ανάμιξη ακολουθώντας την σωστή αναλογία απορρυπαντικού – νερού. Η ανάμιξη του απορρυπαντικού μέσω του μηχανήματος πλύσης πίεσης είναι περίπου 5,4% (1 έως 19).

1. Ξεβιδώστε το καπάκι του δοχείου απορρυπαντικού και γεμίστε το με απορρυπαντικό.
2. Επανατοποθετήστε το καπάκι στο δοχείο.
3. Αφαιρέστε την κάνη από το πιστόλι.
4. Συνδέστε το εξάρτημα εφαρμογής απορρυπαντικού στο πιστόλι. (Βλέπε Σχήμα 8)
5. Εφαρμόστε απορρυπαντικό έτσι ώστε να καλύπτει πλήρως την επιφάνεια καθαρισμού. Εφαρμόστε από κάτω προς τα πάνω για να αποφύγετε το γλίστρημα του απορρυπαντικού προς τα κάτω και τη δημιουργία ραβδώσεων.
6. Αφήστε το απορρυπαντικό να παραμείνει στην επιφάνεια για λίγα λεπτά. Αυτή είναι μια καλή στιγμή για να χρησιμοποιήσετε μια βούρτσα για να καθαρίσετε με προσοχή τις ιδιαίτερα λερωμένες περιοχές. Ποτέ μην αφήνετε το απορρυπαντικό να στεγνώσει στην επιφάνεια καθαρισμού.
7. Αφαιρέστε το εξάρτημα εφαρμογής απορρυπαντικού από το πιστόλι και αντικαταστήστε την κάνη ή αφαιρέστε το εξάρτημα από το άκρο της λαβής.
8. Ξεπλύνετε το απορρυπαντικό από την επιφάνεια.

**ΣΗΜΕΙΩΣΗ:** Ξεπλύνετε το απορρυπαντικό με καθαρό νερό μετά από κάθε χρήση.

#### **4. Τελικό ξέβγαλμα**

Ξεκινήστε το τελικό ξέβγαλμα από κάτω προς τα πάνω. Βεβαιωθείτε ότι ξεπλύνετε προσεκτικά την επιφάνεια και ότι έχει αφαιρεθεί όλο το απορρυπαντικό.

#### **5. Απενεργοποίηση και αποσύνδεση**

1. Βεβαιωθείτε ότι όλη η ποσότητα απορρυπαντικού έχει απομακρυνθεί από το σύστημα και τα τμήματα του εξοπλισμού.
2. Απενεργοποιήστε το μοτέρ.
3. Διακόψτε την παροχή νερού.
4. Αφού απενεργοποιήσετε τον κινητήρα και διακόψετε την παροχή νερού, πιέστε την σκανδάλη του πιστολιού για να αποσυμπιεστεί το σύστημα.

**ΠΡΟΣΟΧΗ:** ΠΟΤΕ μην διακόπτετε την παροχή νερού προτού απενεργοποιήσετε τον κινητήρα. Μπορεί να προκληθεί σοβαρή βλάβη στην αντλία και / ή στον κινητήρα.

**ΠΡΟΕΙΔΟΠΟΙΗΣΗ!** Ποτέ μην αποσυνδέετε το λάστιχο υψηλής πίεσης από το μηχανήμα, ενώ το σύστημα βρίσκεται υπό πίεση. Για να αποσυμπιέσετε το σύστημα, απενεργοποιήστε τον κινητήρα, διακόψτε την παροχή νερού και πιέστε την σκανδάλη του πιστολιού 2-3 φορές.

5. Μετά από κάθε χρήση, σκουπίστε όλες τις επιφάνειες του μηχανήματος με ένα καθαρό, νοτισμένο πανί.

#### **6. Αποθήκευση**

Μην αποθηκεύετε το πλυστικό μηχανήμα σε εξωτερικούς χώρους.

Μην αποθηκεύετε τον πλυστικό μηχανήμα σε χώρους όπου μπορεί να παγώσει λόγω χαμηλής θερμοκρασίας περιβάλλοντος.

## Συμβουλές για την παράταση της διάρκειας ζωής του πλυστικού πίεσης

1. Μη χρησιμοποιείτε ποτέ το μηχάνημα χωρίς να τροφοδοτείται με νερό.
2. Το πλυστικό αυτό μηχάνημα δεν είναι σχεδιασμένο και δεν προορίζεται για άντληση ζεστού νερού. Ποτέ μην συνδέετε το μηχάνημα με την παροχή ζεστού νερού - αυτό θα μειώσει σημαντικά τη διάρκεια ζωής της αντλίας.
3. Σε περίπτωση που χρησιμοποιήσετε άλλο απορρυπαντικό από αυτό που προτείνει ο κατασκευαστής να γνωρίζετε πως ενδέχεται να προκληθεί βλάβη στα εξαρτήματα της αντλίας (στεγανοποιητικοί δακτύλιοι, κ.λπ.). Αυτό ισχύει επίσης και για τα χημικά όπως είναι τα λευκαντικά, το σαπούνι για πιάτα κ.λπ.
4. Μη χρησιμοποιείτε ποτέ το μηχάνημα για περισσότερο από ένα (1) λεπτό χωρίς ψεκασμό νερού. Η αύξηση της θερμοκρασία θα προκαλέσει βλάβη στην αντλία.
5. Πριν ρυθμίσετε την πίεση του ακροφυσίου (υψηλή - χαμηλή ή χαμηλή - υψηλή) απελευθερώστε την σκανδάλη. Σε αντίθετη περίπτωση, θα μειωθεί η διάρκεια ζωής των στεγανοποιητικών δακτυλίων του πιστολιού.

### Αντιμετώπιση πιθανών προβλημάτων

Περιγραφή προβλήματος	Πιθανή αιτία	Αντιμετώπιση
Το μηχάνημα δεν ξεκινά να λειτουργεί.	<ol style="list-style-type: none"> <li>1. Υπάρχει εγκλωβισμένη πίεση στο σύστημα.</li> <li>2. Το φινι δεν είναι σωστά συνδεδεμένο ή πρίζα έχει υποστεί κάποια βλάβη.</li> <li>3. Το καλώδιο προέκτασης είναι πολύ μακρύ ή οι αγωγοί του έχουν πολύ μικρή διάμετρο.</li> <li>4. Η τάση του δικτύου παροχής είναι πολύ μικρή.</li> <li>5. Έχει ενεργοποιηθεί ο θερμικός διακόπτης προστασίας.</li> </ol>	<ol style="list-style-type: none"> <li>1. Πιέστε την σκανδάλη του πιστολιού.</li> <li>2. Ελέγξτε την κατάσταση του φινι, της πρίζας και της ασφάλειας.</li> <li>3. Αποσυνδέστε το καλώδιο προέκτασης.</li> <li>4. Βεβαιωθείτε πως η τάση της παροχής είναι κατάλληλη για την λειτουργία του μηχανήματος.</li> <li>5. Απενεργοποιήστε το μηχάνημα περιμένετε μέχρι να κρυώσει ο κινητήρας του.</li> </ol>
Η αντλία δεν μπορεί να δημιουργήσει την απαιτούμενη πίεση.	<ol style="list-style-type: none"> <li>1. Το φίλτρο εισόδου είναι φραγμένο.</li> <li>2. Υπάρχουν κενά μεταξύ των εξαρτημάτων σύνδεσης με αποτέλεσμα η αντλία να αναρροφά αέρα από τα σημεία αυτά.</li> <li>3. Το ακροφύσιο έχει φθαρεί ή δεν έχει το σωστό μέγεθος.</li> <li>4. Ο ρυθμιστής πίεσης είναι φραγμένος ή φθαρμένος.</li> <li>5. Οι βαλβίδες είναι φραγμένες ή φθαρμένες.</li> </ol>	<ol style="list-style-type: none"> <li>1. Καθαρίστε το φίλτρο εισόδου.</li> <li>2. Ελέγξτε την στεγανότητα των ενώσεων και των συνδέσμων.</li> <li>3. Καλέστε τον προμηθευτή σας για περαιτέρω πληροφορίες.</li> <li>4. Καλέστε τον προμηθευτή σας για περαιτέρω πληροφορίες.</li> </ol>
Ο κινητήρας σταματά την λειτουργία του ξαφνικά.	<ol style="list-style-type: none"> <li>1. Το καλώδιο προέκτασης είναι πολύ μακρύ ή οι αγωγοί του έχουν μικρή διάμετρο.</li> <li>2. Έχει ενεργοποιηθεί ο θερμικός διακόπτης προστασίας λόγω υπερθέρμανσης.</li> </ol>	<ol style="list-style-type: none"> <li>1. Αποσυνδέστε το καλώδιο προέκτασης.</li> <li>2. Βεβαιωθείτε πως η τάση της παροχής είναι κατάλληλη για την λειτουργία του μηχανήματος σύμφωνα με τα τεχνικά χαρακτηριστικά.</li> </ol>



**ПРЕДУПРЕЖДЕНИЕ:** Не използвайте машината, без да сте прочели инструкцията за експлоатация!

## Приложение

ПРЕНΟΣИМАТА МАШИНА ЗА ИЗМИВАНЕ ПОД НАЛЯГАНЕ е високоспециализирана многофункционална машина с изключително надеждна гаранция за безопасност, която трябва да бъде проверена, преди да бъде използвана за измиване и почистване на автомобили, велосипеди и друго оборудване на открито или градински тераси, оранжерии и др.

### Безопасност и предупреждения

#### Автоматично включване/изключване:

Двигателят на тази миялна машина под налягане не работи непрекъснато. Той работи само когато спусъкът на пистолета за пръскане е натиснат. След като изпълните процедурите за пускане в експлоатация в това ръководство, включете миялната машина под налягане и натиснете спусъка за активиране. За повече подробности вижте раздела "Инструкция за работа" в това ръководство.

#### ⚠ WARNING

Свързването на електрическото захранване трябва да се извърши от квалифицирано лице и да отговаря на изискванията на IEC 60364-1. Електрическото захранване на тази машина трябва да включва или устройство за остатъчен ток, което да прекъсне захранването, ако токът на утечка към земята надвиши 30 mA за 30 ms, или устройство, което да докаже заземителната верига.

#### ⚠ WARNING

Методът на работа, който трябва да се следва в случай на авария (напр. контакт с детергенти: изплакнете обилно с чиста вода) или повреда, за да се предотвратят опасни ситуации.

#### ⚠ WARNING

Моторът на тази миялна машина под налягане НЕ работи, ако спусъкът не бъде натиснат.

### Насоки за безопасност

Това ръководство съдържа информация, която е много важно да се знае и разбира.

Тази информация е предоставена с цел БЕЗОПАСНОСТ и за предотвратяване на проблеми с оборудването.

За да разпознаете тази информация, спазвайте следните символи.

#### ⚠ DANGER

Опасност означава непосредствено опасна ситуация, която, ако не бъде избегната, ЩЕ доведе до смърт или сериозно нараняване.

#### ⚠ WARNING

Предупреждението показва потенциално опасна ситуация, която, ако не бъде избегната, МОЖЕ да доведе до смърт или сериозно нараняване.

#### ⚠ CAUTION

Предупреждението показва потенциално опасна ситуация, която, ако не бъде избегната, МОЖЕ да доведе до леки или средни наранявания.

#### NOTICE

Информация, която изисква специално внимание.

#### Важни инструкции за безопасност



#### ЗАПАЗЕТЕ ТЕЗИ ИНСТРУКЦИИ!

#### ⚠ WARNING

Когато машината се използва, винаги трябва да се вземат предвид следните предпазни мерки:

1. Прочетете всички инструкции, преди да използвате машината.
2. За да се намали рискът от нараняване, когато машината се използва в близост до деца, е необходим строг надзор.
3. ВСИЧКИ изключват захранването, преди да разглобяват или ремонтират устройството на машината.
4. Спазвайте всички правила за безопасност, както и Закона за безопасност и здраве при работа (OSHA).
5. Уверете се, че предпазните устройства работят правилно, преди да използвате машината. НЕ демонтирайте и не модифицирайте нито една част от пистолета или блока на машината.
6. Знаете как да спрете машината и да изпуснете налягането бързо. Запознайте се добре с органите за управление.
7. Бъдете нащрек - внимавайте какво правите.
8. Не работете с машината, когато сте уморени или сте под въздействието на алкохол или наркотици.
9. Поддържайте работната зона свободна за всички хора.
10. Не се протягайте и не стойте върху нестабилна опора. Поддържайте добра стойка и равновесие през цялото време.
11. Спазвайте инструкциите за поддръжка, посочени в ръководството.

12. Използвайте предоставения или препоръчания от производителя почистващ препарат.
  13. Поставяйте машината само на стабилно място, когато я използвате, транспортирате, сглобявате и разглобявате. При транспортиране не работете грубо с машината.
  14. в случай на злополука (напр. контакт с почистващи препарати, изплакнете обилно с чиста вода), моля, винаги изключвайте машината и изваждайте щепсела от контакта, и прекъсвайте връзката с вода.
  15. Машината не е предназначена за свързване към водопроводната мрежа за питейна вода. Ако е необходимо, използвайте само набор от входящи маркучи, одобрени по IEC 61770.
- Риск от инжектиране или тежко нараняване. Пазете се от дюзата. Не изпускайте струи към хора. Тази машина трябва да се използва само от обучени оператори. Винаги изваждайте копието от пистолета, преди да почистите отломките от накрайника.

- Пазете се от дюзата. НИКОГА не насочвайте струята под високо налягане към хора, животни или към себе си.
- Винаги носете предпазни очила или очила и защитно облекло, когато работите или извършвате поддръжка.
- Никога не поставяйте ръка или пръсти върху накрайника на пръскачката, докато работите с уреда.
- Никога не се опитвайте да спрете или отклоните течове с която и да е част от тялото.
- Винаги задействайте предпазната ключалка на спусъка в безопасно положение, дори когато пръскането е спряно за момент.
- Винаги спазвайте препоръките на етикета на производителя на детергента за правилна употреба на детергентите. Винаги предпазвайте очите, кожата и дихателната система от употребата на детергенти.

#### Обслужване на машина с двойна изолация

При двойно изолираната машина вместо заземяване са предвидени две системи за изолация. За машината с двойна изолация не се предвиждат заземителни средства, нито пък трябва да се добавят заземителни средства към машината. Обслужването на машина с двойна изолация изисква изключително внимание и познаване на системата и трябва да се извършва само от квалифициран сервизен персонал.

Резервните части за машина с двойна изолация трябва да са идентични с оригиналните части. Машината с двойна изолация се маркира с думите "Двойна изолация" или "Двойна изолация". Машината може да бъде маркирана и със символа, показан на фигура 1.

#### WARNING



**ПРЕДУПРЕЖДЕНИЕ!** Не използвайте налягане, което надвишава работното налягане на която и да е от частите (маркучи, фитинги и др.) в системата под налягане. Уверете се, че цялото оборудване и принадлежности са предназначени да издържат на максималното работно налягане на устройството.

**ПРЕДУПРЕЖДЕНИЕ!** Опасност от експлозия. Никога не пръскайте запалими течности и не използвайте машината под налягане в зони, съдържащи запалим прах, течности или пари. Никога не работете с машината в затворена сграда или във или в близост до взривоопасна среда.

**ПРЕДУПРЕЖДЕНИЕ!** Не пръскайте електрически апарати и кабели.

- Никога не изключвайте изпускателния маркуч за високо налягане от машината, докато системата е под налягане. За да освободите машината от налягането, изключете захранването и подаването на вода, след което натиснете спусъка на пистолета 2~3 пъти.
- Никога не задействайте трайно спусковия механизъм на пистолета.
- Никога не работете с машината, ако всички компоненти не са правилно свързани към нея (ръкохватка, пистолет/шайба, дюза и др.).

**ПРЕДУПРЕЖДЕНИЕ!** Повреда на оборудването.

- Винаги включвайте подаването на вода "ON", преди да включите миялната машина под налягане "ON". Работата на помпата на сухо води до сериозни повреди.
- Не работете с миялната машина под налягане, ако е отстранен входният воден екран. Поддържайте екрана чист от замърсявания и утайки.
- НИКОГА не използвайте машината под налягане със счупени или липсващи части. Проверявайте редовно оборудването и незабавно ремонтирайте или подменяйте износените или повредени части.
- Използвайте само дюзата, доставена с тази машина.

-Никога не оставяйте пръчката без надзор, докато машината работи.

- Никога не се опитвайте да променят фабричните настройки.

Промяната на фабричните настройки може да доведе до повреда на устройството и до прекратяване на гаранцията.

- Винаги дръжте здраво пистолета и пръчката, когато стартирате и работите с машината.
- НИКОГА не оставяйте устройството да работи с освободен (изключен) спусък за повече от една (1) минута. Възникналата топлина ще повреди помпата.

• Миялната машина под налягане не трябва да изпомпва гореща вода. НИКОГА не я свързвайте към захранване с гореща вода, тъй като това ще намали значително живота на помпата.

• НИКОГА не съхранявайте миялната машина под налягане на открито или на места, където може да замръзне. Помпата ще се повреди сериозно.

• Освободете спусъка при преминаване от режим на високо към режим на ниско налягане. Ако не го направите, това може да доведе до повреда.

- Внимавайте за отката, предизвикан от водната струя при включване на машината.



**ВНИМАНИЕ:** Пазете маркуча от остри предмети. Спукването на маркуча може да доведе до нараняване. Преглеждайте редовно маркуча и го подменяйте, ако е повреден. Не се опитвайте да поправяте повреден маркуч.

#### Удължителни кабели

Не се препоръчва използването на удължител. Използвайте само удължители, предназначени за употреба на открито. Те са обозначени с маркировката "Допустимо за използване с машини на открито; съхранявайте на закрито, докато не се използват". Използвайте само удължители с електрическа мощност, равна или по-голяма от мощността на машината. Не използвайте повредени удължители. Преди да използвате удължителя, го прегледайте и го заменете, ако е повреден. Не злоупотребявайте с удължителния кабел. Не дърпайте кабела, за да го изключите. Дръжте кабела далеч от топлина и остри ръбове. Винаги изключвайте кабела от контакта, преди да изключите машината от удължителя.

#### DANGER

Неспазването на тези инструкции може да доведе до сериозни наранявания, включително смърт.



#### WARNING

За да намалите риска от токов удар, дръжте всички връзки сухи и извън земята. Не докосвайте щепсела с мокри ръце.

Машините не трябва да се използват от деца. Децата трябва да бъдат наблюдавани, за да се гарантира, че не си играят с машината. Тази машина не е предназначена за използване от лица (включително деца) с намалени физически, сензорни или умствени способности или с липса на опит и познания.

**ПРЕДУПРЕЖДЕНИЕ!** Тази машина е проектирана за използване с почистващия препарат, доставен или препоръчан от производителя. Използването на други почистващи препарати или химикали може да се отрази неблагоприятно на безопасността на машината.

**ПРЕДУПРЕЖДЕНИЕ!** Дюзите с високо налягане могат да бъдат опасни при неправилна употреба. Струята не трябва да се насочва към хора, електрическо оборудване под напрежение или към самата машина.

**ПРЕДУПРЕЖДЕНИЕ!** Препоръчваме на оператора да носи предпазни средства за ушите.

**ПРЕДУПРЕЖДЕНИЕ!** Не използвайте машината в обсега на хора, ако те не носят защитно облекло.

**ПРЕДУПРЕЖДЕНИЕ!** Не насочвайте струята срещу себе си или други лица, за да почистите дрехи или обувки.

**ПРЕДУПРЕЖДЕНИЕ!** Опасност от експлозия - не пръскайте запалими течности.

**ПРЕДУПРЕЖДЕНИЕ!** Уредите за почистване под високо налягане не трябва да се използват от деца или необучен персонал.

**ПРЕДУПРЕЖДЕНИЕ!** Маркучите за високо налягане, фитингите и съединителите са важни за безопасността на машината. Използвайте само маркучи, фитинги и съединители, препоръчани от производителя.

**ПРЕДУПРЕЖДЕНИЕ!** За да се гарантира безопасността на машината, използвайте само оригинални резервни части от производителя или одобрени от него.

**ПРЕДУПРЕЖДЕНИЕ!** Водата, която е преминала през предпазителите за обратен поток, се счита за непитейна.

**ПРЕДУПРЕЖДЕНИЕ!** По време на почистване или поддръжка, както и при смяна на функцията на машината с друга, машината трябва да бъде изключена от източника на захранване чрез изваждане на щепсела от контакта.

**ПРЕДУПРЕЖДЕНИЕ!** Не използвайте машината, ако захранващият кабел или важни части на машината са повредени, напр. предпазни устройства, маркучи за високо налягане, пистолет за задействане.

**ПРЕДУПРЕЖДЕНИЕ!** Ако се използва удължител, щепселът и контактът трябва да са с водонепропусклива конструкция.

**ПРЕДУПРЕЖДЕНИЕ!** Неподходящите удължители могат да бъдат опасни. Ако се използва удължител, той трябва да е подходящ за използване на открито, а връзката трябва да се държи суха и извън земята. Препоръчително е това да се постигне с помощта на макара за кабел, която държи контакта на поне 60 mm над земята.

**ПРЕДУПРЕЖДЕНИЕ!** За да се избегне опасност от неволно нулиране на термичния прекъсвач, този уред не трябва да се захранва чрез външно превключващо устройство, например таймер, или да се свързва към верига, която редовно се включва и изключва от електрическата мрежа.

**ПРЕДУПРЕЖДЕНИЕ!** Машината е предназначена за използване при температура над 0 градуса. (Само за машина със захранващ кабел H05VV-F).

**ПРЕДУПРЕЖДЕНИЕ!** За да се гарантира безопасността на машината, използвайте само оригинални резервни части

(включително дюза) от производителя или одобрени от него. Не използвайте машината, преди да сте ги сменили, ако те са повредени.

**ПРЕДУПРЕЖДЕНИЕ!** Внимавайте за опасността от силата на отката върху пръскачката при отваряне на спусъка на пистолета и хванете пистолета здраво с ръце.

**ПРЕДУПРЕЖДЕНИЕ!** Когато машината се движи и монтира, тя трябва да е в хоризонтално положение.

Когато премествате машината, издърпайте дръжката, за да я преместите.

**ПРЕДУПРЕЖДЕНИЕ!** Свържете машината към водоснабдяването.

Уверете се, че налягането на водата на входа се поддържа между 0,01MPa и 0,4MPa.



Дължината на входната тръба трябва да бъде най-малко 5 m. Не използвайте тръбата, ако тя е повредена.



**⚠ WARNING**

Машината не е подходяща за директно свързване към водопроводната мрежа за питейна вода.

**ПРЕДУПРЕЖДЕНИЕ!** Изключете от електрическото захранване, преди да извършвате потребителска поддръжка. Ако захранващият кабел е повреден, той трябва да бъде заменен от производителя, неговия сервизен представител или лице с подобна квалификация, за да се избегне опасност.

## Връзка

1. Свържете маркуча за високо налягане към изхода за вода под налягане на машината.
2. Свържете дръжката за пръскане към маркуча за високо налягане. Преди да започнете работа с машината, уверете се, че маркучът за високо налягане е напълно развит. Докато машината работи, маркучът НЕ ТРЯБВА да се заплита.
3. Монтирайте дюзата или другото оборудване, което искате да използвате.
4. Свържете машината към водоснабдяването и електрозахранването.

### Монтаж, електрически и водни връзки

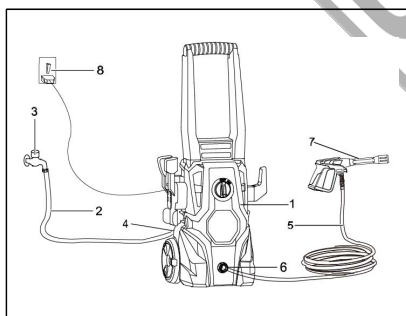

1. Почистващо устройство под налягане
2. Маркуч за подаване на вода
3. Връзка за вода
4. Вход за вода
5. Тръба за високо налягане
6. Изход за вода
7. Пистолет за пръскане
8. Захранване

\* Не са включени номера 2, 3, 8

## Преди операцията

### Регулиране на модела на вентилатора

Ъгълът на пръскане, излизаш от щуцера, може да се регулира при някои щуцери чрез завъртане на дюзата. Това ще промени схемата на пръскане от приблизително 0° тясна силно въздействаща струя до 60° широка ветрилообразна струя (вж. Фигура 2).

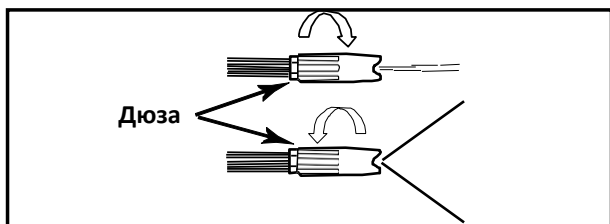

**Фигура 2 - Настройване на дюзата за вентилационна схема (не се прилага за някои дюзи)**

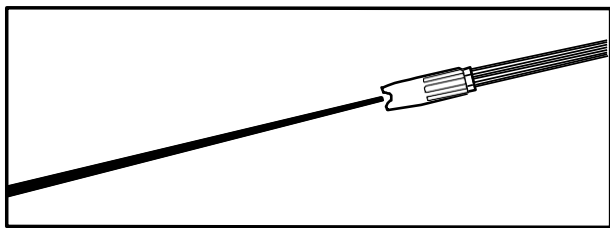

Тясната струя има голяма сила на удара върху почистващата повърхност и води до максимално дълбоко почистване в концентрирана зона. Въпреки това тази тясна струя със силен удар трябва да се използва внимателно, тъй като може да повреди някои повърхности.

**Фигура 3 - Тесен поток с голямо въздействие**

Широкият модел на вентилатора разпределя въздействието на водата върху по-голяма площ, което води до отлично почистване с намален риск от увреждане на повърхността., Големи площи могат да бъдат почистени по-бързо с помощта на широк модел на вентилатора.

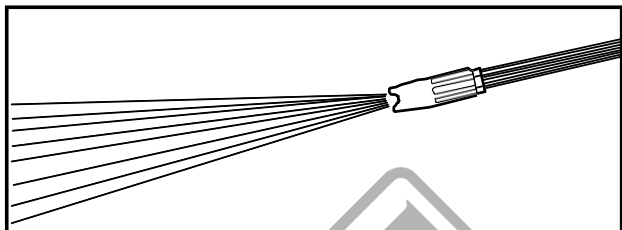

**Фигура 4 - Широка схема на пръскане**

**Инструкции за почистване на дюзата**

Запушената или частично запушената дюза може да доведе до значително намаляване на количеството вода, излизащо от дюзата, и да предизвика пулсиране на уреда по време на пръскане. За да почистите дюзата:

- Изключете и извадете устройството от електрическата мрежа.
- Изключете подаването на вода. Освободете налягането, задържано в маркуча, като натиснете спусъка 2-3 пъти.
- Отделете копието от пистолета.
- Завъртете дюзата до настройката за тесен поток. Това отваря лопатките на вентилатора.
- С помощта на включения в комплекта препарат за почистване на накрайници или на разгънатата хартиена скоба вкарайте тел в отвора на дюзата и я движете напред-назад, докато замърсяванията се отстранят. (Вижте Фигура 5.)

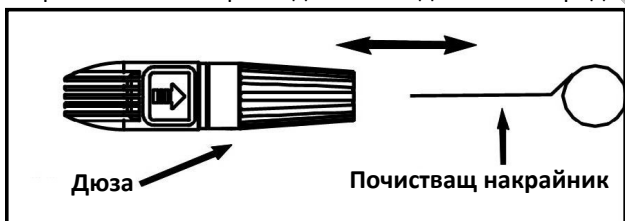

**Фигура 5 - Поставете почистващия накрайник в отвора на дюзата и го движете напред-назад, докато се отстранят замърсяванията.**

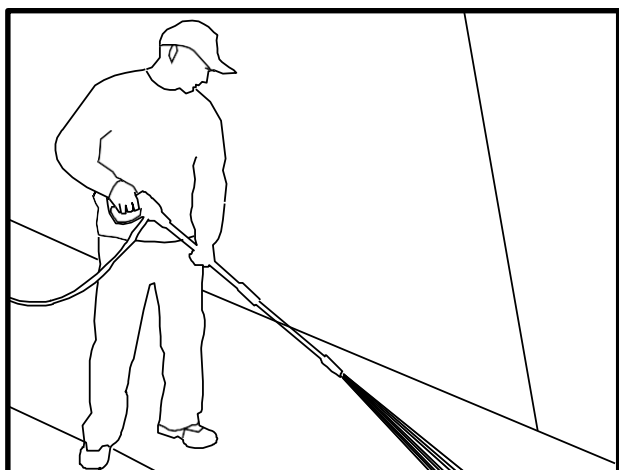

Отстранете допълнителните замърсявания чрез обратно промиване с вода през дюзата. За целта поставете края на градински маркуч (с течаща вода) в края на дюзата за 30-60 секунди.

**Ъгъл спрямо почистващата повърхност**

При разпръскване на вода върху повърхност максималното въздействие се получава, когато водата се удари в повърхността "с главата напред".

Този тип удар обаче води до вкореняване на частици мръсотия в повърхността, което възпрепятства желаното почистване. Оптималният ъгъл за разпръскване на вода върху почистващата повърхност е 45 градуса.

**Фигура 6 - Оптимален ъгъл за почистване на повърхности**

Разпръскването на вода върху повърхността под този ъгъл осигурява най-благоприятна сила на удара, съчетана с ефективно отстраняване на замърсяванията от повърхността.

### **Разстояние от почистващата повърхност**

Друг фактор, който определя силата на въздействие на водата, е разстоянието от дюзата до почистващата повърхност. Силата на удара на водата се увеличава с приближаването на дюзата към повърхността.

### **Как да избегнете повреждането на повърхности**

Повредите по почистващите повърхности се дължат на това, че силата на удара на водата превишава издръжливостта на повърхността. Силата на удара може да се променя чрез контролиране на трите посочени по-горе елемента. Никога не използвайте тясна струя със силно въздействие или турбо/ротационна дюза върху повърхност, която е податлива на увреждане. Избягвайте да пръскате прозорци с тясна струя с голямо въздействие или турбо дюза, тъй като това може да доведе до счупване. Най-сигурният начин да избегнете повреждане на повърхности е да следвате следните стъпки:

1. Преди да задействате пистолета, настройте дюзата на широка ветрилообразна схема.
2. Поставете дюзата на около 4-5 фута от почистващата повърхност и на 45 градуса спрямо нея и задействайте пистолета.
3. Променяйте ъгъла на разпръскване на вентилатора и разстоянието до почистващата повърхност, докато постигнете оптимална ефективност на почистване, без да повредите повърхността.

### **Турбонакрайник (не е включен във всички модели)**

Турбо дюзата, понякога наричана ротационна дюза, е много ефективен инструмент, който може значително да намали времето за почистване. Турбо дюзата съчетава мощността на тясна струя с голямо въздействие и ефикасността на 25-градусов вентилатор. Това завихря тясната силно въздействаща струя в конусовидна форма, която почиства по-голяма площ.

**ВНИМАНИЕ:** Тъй като турбо дюзата използва тясна струя с голям удар, използвайте я само в приложения, при които почистващата повърхност не може да бъде повредена от тясната струя с голям удар. Освен това турбо дюзата НЕ може да се регулира и не може да се използва за нанасяне на почистващ препарат.

### **Детергенти**

Използването на детергенти може значително да съкрати времето за почистване и да подпомогне отстраняването на трудни петна. Някои детергенти са адаптирани за използване с машини под налягане при специфични задачи за почистване. Тези детергенти са с гъстота приблизително колкото водата. Използването на по-гъсти детергенти, като например сапун за съдове, ще запуши системата за впръскване на химикали и ще попречи на прилагането на детергента. Почистващата сила на детергентите се дължи на това, че те се нанасят върху повърхността и химикалите имат време да разградят мръсотията и замърсяванията. Детергентите действат най-добре, когато се прилагат с ниско налягане. Комбинацията от химическо действие и изплакване под високо налягане е много ефективна. При вертикални повърхности нанасяйте препарата отдолу и се изкачвайте нагоре. Това ще предотврати плъзгането на препарата надолу и образуването на ивици. Изплакването с високо налягане също трябва да се извършва отдолу нагоре. При особено силни петна може да се наложи използването на четка в комбинация с почистващи препарати и изплакване под високо налягане.

## **Операция**

Следната процедура за почистване ще ви помогне да организирате задачата си за почистване и ще гарантира, че ще постигнете най-благоприятните резултати за най-кратко време.

Не забравяйте да използвате посочените по-горе техники за пръскане/почистване.

### **1. Подготовка на повърхността**

Преди да започнете работа по почистване с миене под налягане, е важно да подготвите повърхността, която ще се почиства. Това се прави, като се почисти зоната от мебели и се уверите, че всички прозорци и врати са плътно затворени. Освен това трябва да се уверите, че всички растения и дървета, които са в съседство с мястото на почистване, са защитени с падаща кърпа. Това ще гарантира, че растенията ви няма да бъдат напръскани от почистващите препарати.

### **2. Първоначално изплакване под високо налягане**

Следващата стъпка е да напръскате почистващата повърхност с вода, за да отстраните мръсотията, която може да се е събрала по повърхността. Това ще позволи на почистващия препарат да атакува замърсяванията, които са проникнали в дълбочина на почистващата повърхност. Преди да задействате пистолета, настройте дюзата на широка ветрилообразна схема и бавно регулирайте до желаната схема на пръскане. Това ще ви помогне да избегнете нанасянето на твърде концентриран спрей върху повърхността, което може да доведе до повреда.

### **3. Приложение на детергента**

**Използвайте инструкциите, подходящи за закупения модел.**

**ЗАБЕЛЕЖКА:** Използвайте само детергенти, предназначени за миене под налягане.

**ЗАБЕЛЕЖКА:** Преди употреба тествайте детергента на незабележимо място.

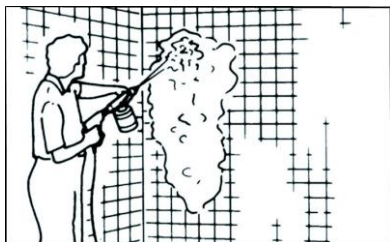

**Фигура 7- Приложение на детергенти**

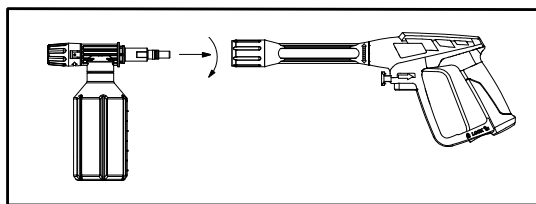

**Фигура 8 - Прикрепване на апликатора към пистолета**

#### Единици с включен апликатор за детергент

Спазвайте указанията на етикета на производителя за смесване на правилните концентрации на детергента към съотношението на водата в машината под налягане е приблизително 5,4% (1 към 19).

1. Развийте винта до върха на апликатора за детергент и напълнете апликатора с детергент.

2. Поставете отново горната част на апликатора.

3. Извадете копието от пистолета.

4. Прикрепете апликатора за детергент към пистолета. (Вижте Фигура 8)

5. Нанесете почистващия препарат така, че да покрие напълно почистващата повърхност. Нанесайте отдолу нагоре, за да предотвратите плъзгането на препарата надолу и образуването на ивици.

6. Оставете детергента да остане върху повърхността за няколко минути. Това е подходящ момент да използвате четка за леко почистване на силно замърсените зони.

Никога не позволявайте на почистващия препарат да изсъхне върху почистващата повърхност.

7. Отстранете апликатора за детергент от пистолета и го заменете с копието или отстранете апликатора от края на копието.

8. Изплакнете детергента от повърхността.

**ЗАБЕЛЕЖКА:** След всяка употреба изплакнете апликатора за детергент с чиста вода.

#### 4. Последно изплакване

Започнете последното изплакване отдолу и продължете нагоре. Уверете се, че сте изплакнали обилно повърхността и че всичият препарат е отстранен.

5. Изключване

1. Уверете се, че целият детергент е отмит от системата.

2. Изключете двигателя.

3. Изключете подаването на вода.

4. След като двигателят и водоснабдяването са изключени, задействайте пистолета, за да освободите системата от налягането.

**ВНИМАНИЕ:** НИКОГА не изключвайте подаването на вода, преди да изключите двигателя. Възможно е да възникнат сериозни повреди в помпата и/или двигателя.

**ПРЕДУПРЕЖДЕНИЕ!** НИКОГА не изключвайте нагнетателния маркуч за високо налягане от машината, докато системата е под налягане. За да намалите налягането, изключете двигателя, изключете подаването на вода и натиснете 2-3 пъти спусъка на пистолета.

5. След всяка употреба избърсвайте всички повърхности на машината под налягане с чиста, влажна кърпа.

#### 6. Съхранение

Не съхранявайте миялната машина под налягане на открито.

Не съхранявайте машината под налягане на места, където може да замръзне.

## Съвети за удължаване на живота на вашата машина под налягане

1. Никога не използвайте уреда без вода.

2. Миялната машина под налягане не е предназначена за изпомпване на гореща вода. Никога не се свързвайте към мрежата за гореща вода - това значително ще намали живота на помпата.

3. Използването на детергент, различен от тази марка, може да доведе до повреда на компонентите на помпата (О-пръстени и др.). Това се отнася и за химикали като белина, сапун за съдове и др.

4. Никога не работете с уреда за повече от една (1) минута, без да пръскате вода. Възникналата топлина ще повреди помпата.

5. Преди да регулирате налягането на дюзата (от високо към ниско или от ниско към високо) освободете спусъка. Ако не го направите, това ще намали живота на уплътнителните пръстени в копието.

## Отстраняване на неизправности

Проблем	Възможна причина	Резолюция
Миялната машина под налягане не се стартира	<ol style="list-style-type: none"> <li>1. В уреда се е натрупало налягане</li> <li>2. Щепселът не е добре свързан или електрическият контакт е повреден</li> <li>3. Удължител е твърде дълъг или размерът на проводника е твърде малък</li> <li>4. Основното захранващо напрежение е твърде ниско</li> <li>5. Термичната защита се е задействала</li> </ol>	<ol style="list-style-type: none"> <li>1. Натиснете спусъка на пистолета</li> <li>2. Проверете щепсела, контакта и предпазителя</li> <li>3. Отстранете удължителя</li> <li>4. Проверете дали захранващото напрежение е достатъчно</li> <li>5. Изключете устройството и оставете двигателя да се охлади</li> </ol>
Помпата не достига необходимото налягане	<ol style="list-style-type: none"> <li>1. Филтърът на входа за вода е запушен</li> <li>2. Помпата засмуква въздух от връзките на маркуча</li> <li>3. Дюзата е износена или не е с правилния размер</li> <li>4. Разтоварващият механизъм е запушен или износен</li> <li>5. Вентилите са запушени или износени</li> </ol>	<ol style="list-style-type: none"> <li>1. Почистете входящия филтър за вода</li> <li>2. Проверете дали връзките и фиксиращият пръстен са правилно затегнати</li> <li>3. Обадете се на дилъра</li> <li>4. Обадете се на дилъра</li> <li>4. Обадете се на дилъра</li> </ol>
Колебливо налягане	<ol style="list-style-type: none"> <li>1. Помпата засмуква въздух</li> <li>2. Запушен накрайник</li> <li>3. Замърсени, износени или заклещени клапани</li> <li>4. Износени водни уплътнения</li> </ol>	<ol style="list-style-type: none"> <li>1. Проверете дали маркучите и връзките са затегнати</li> <li>2. Почистете с препарат за почистване на накрайници</li> <li>3. Обадете се на дилъра</li> <li>4. Обадете се на дилъра</li> </ol>
Двигателят спира внезапно	<ol style="list-style-type: none"> <li>1. Удължител е твърде дълъг или размерът на проводника е твърде малък</li> <li>2. Термичният предпазен превключвател има сработи поради прегряване</li> </ol>	<ol style="list-style-type: none"> <li>1. Отстранете удължителя</li> <li>2. Проверете дали захранващото напрежение отговаря на спецификациите на устройството</li> </ol>



**OPOZORILO:** Ne uporabljajte stroja, ne da bi prebrali navodila za uporabo!

## Aplikacija

PRENOSNI Tlačni pralni stroj je visoko specializiran večnamenski stroj z izjemno zanesljivim varnostnim zagotovitvom, ki ga je treba pred uporabo za pranje in čiščenje avtomobilov, koles in druge zunanje opreme ali vrtnih teras, rastlinjakov itd. pregledati.

### Varnost in opozorila

#### Samodejni vklop/izklop:

Motor tega tlačnega pralnika ne deluje neprekinjeno. Deluje le, ko pritisnete sprožilec pršilne pištole. Po opravljenih zagonskih postopkih v tem priročniku vklopite tlačni čistilnik in za aktiviranje pritisnite sprožilec. Za več podrobnosti glejte poglavje "Navodila za uporabo" v tem priročniku.

#### ⚠ WARNING

Električni priključek mora izvesti usposobljena oseba in mora biti v skladu z IEC 60364-1. Električno napajanje tega stroja mora vključevati bodisi napravo za preostali tok, ki prekine napajanje, če uhajalni tok v zemljo preseže 30 mA za 30 ms, bodisi napravo, ki dokaže ozemljitveni tokokrog.

#### ⚠ WARNING

Način delovanja, ki ga je treba upoštevati v primeru nesreče (npr. stik z detergenti: sperite z veliko količino čiste vode) ali okvare, da se preprečijo nevarne razmere.

#### ⚠ WARNING

Motor tega tlačnega čistilnika NE deluje, če ni pritisnjen sprožilec.

## Varnostne smernice

Ta priročnik vsebuje informacije, ki jih je zelo pomembno poznati in razumeti. Te informacije so na voljo zaradi VARNOSTI in preprečevanja težav z opremo. Za lažje prepoznavanje teh informacij upoštevajte naslednje simbole.

#### ⚠ DANGER

Nevarnost označuje neposredno nevarno situacijo, ki lahko povzroči smrt ali hude poškodbe, če se ji ne izognete.

#### ⚠ WARNING

Opozorilo označuje potencialno nevarno situacijo, ki lahko povzroči smrt ali hude poškodbe, če se ji ne izognete.

#### ⚠ CAUTION

Opozorilo označuje potencialno nevarno situacijo, ki lahko, če se ji ne izognete, povzroči manjše ali srednje težke poškodbe.

#### NOTICE

Informacije, ki zahtevajo posebno pozornost.

### Pomembna varnostna navodila



**SHRANITE TA NAVODILA!**

#### ⚠ WARNING

Pri uporabi stroja je treba vedno upoštevati naslednje previdnostne ukrepe:

1. Pred uporabo stroja preberite vsa navodila.
2. Da bi zmanjšali tveganje poškodb, je potreben strog nadzor, kadar se stroj uporablja v bližini otrok.
3. Pred razstavljanjem ali popraviljem enote stroja VEDNO odklopite napajanje.
4. Upoštevajte vse varnostne predpise in zakon o varnosti in zdravju pri delu (OSHA).



5. Pred uporabo stroja se prepričajte, da varnostne naprave pravilno delujejo. NE odstranjujte ali spreminjajte nobenega dela pištote ali enote stroja.
6. Znanje o tem, kako ustaviti napravo in hitro izpustiti tlak. Natančno se seznanite z upravljalnimi elementi.
7. Bodite pozorni - pazite, kaj počnete.
8. Ne upravljajte stroja, če ste utrujeni ali pod vplivom alkohola ali drog.
9. Na delovnem območju naj ne bo nobenih oseb.
10. Ne iztegujte se preveč in ne stojte na nestabilni podlagi. Vedno imejte dobro podlago in ravnotežje.
11. Upoštevajte navodila za vzdrževanje, navedena v priročniku.
12. Uporabite čistilno sredstvo, ki je priloženo ali ga priporoča proizvajalec.
13. Pri uporabi, prevozu, sestavljanju in razstavljanju stroj postavite le na stabilno mesto. Med prevozom ne ravnajte grobo s strojem.
14. v primeru nesreče (npr. stik z detergenti, izpiranje z obilico čiste vode) stroj vedno izklopite, izvlecite vtič iz vtičnice in prekinite povezavo z vodo.
15. Stroj ni namenjen priključitvi na vodovodno omrežje pitne vode. Če je to potrebno, uporabite samo dovodne cevi, ki so odobrene po standardu IEC 61770.

Nevarnost vbrizganja ali hude poškodbe. Ne približujte se šobi. Ne izpuščajte curkov proti osebam. Ta stroj lahko uporabljajo le usposobljeni upravljavci. Pred čiščenjem ostankov s konice vedno odstranite kopje s pištote.

- Ne približujte se šobi. NIKOLI ne usmerjajte visokotlačnega curka v osebe, živali ali sebe.
- Med upravljanjem ali vzdrževanjem vedno nosite zaščitna očala in zaščitna oblačila.
- Med delovanjem naprave nikoli ne postavljajte roke ali prstov nad pršilno konico.
- Z nobenim delom telesa ne poskušajte ustaviti ali preusmeriti uhajanja.
- Varnostno zaporo sprožilca vedno postavite v varen položaj, tudi če se pršenje za trenutek ustavi.
- Za pravilno uporabo detergentov vedno upoštevajte priporočila proizvajalca detergentov na etiketi. Vedno zaščitite oči, kožo in dihala pred uporabo detergentov.

## ⚠ WARNING

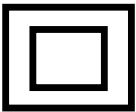

### Servisiranje stroja z dvojno izolacijo

Pri stroju z dvojno izolacijo sta namesto ozemljitve zagotovljena dva sistema izolacije. Za stroj z dvojno izolacijo niso predvidena ozemljitvena sredstva, prav tako pa stroju ni treba dodajati ozemljitvenih sredstev. Servisiranje stroja z dvojno izolacijo zahteva izjemno previdnost in poznavanje sistema, zato naj ga opravlja le usposobljeno servisno osebje.

Nadomestni deli za stroj z dvojno izolacijo morajo biti enaki originalnim delom. Stroj z dvojno izolacijo je označen z besedami "Dvojna izolacija" ali "Dvojna izolacija". Stroj je lahko označen tudi s simbolom, prikazanim na sliki 1.

**OPOZORILO!** Ne uporabljajte tlaka, ki presega delovni tlak katerega koli dela (cevi, priključkov itd.) v sistemu pod tlakom. Prepričajte se, da so vsa oprema in dodatki dimenzionirani tako, da prenesejo najvišji delovni tlak enote.

**OPOZORILO!** Nevarnost eksplozije. Nikoli ne pršite vnetljivih tekočin in ne uporabljajte tlačnega čistilnika na območjih, kjer so vnetljivi prah, tekočine ali hlapi. Naprave nikoli ne uporabljajte v zaprti stavbi ali v eksplozivnem okolju ali njegovi bližini.

**OPOZORILO!** Ne pršite po električnih napravah in napeljavah.

- Nikoli ne odklopite visokotlačne izpustne cevi s stroja, ko je sistem pod tlakom. Če želite zmanjšati tlak v stroju, izklopite napajanje in dovod vode, nato pa 2- do 3-krat pritisnite sprožilec pištote.
- Nikoli trajno ne pritrdite sprožilnega mehanizma na pištoli.
- Nikoli ne uporabljajte stroja, če vsi sestavni deli niso pravilno povezani s strojem (ročaj, sklop pištote/proge, šoba itd.).

**OPOZORILO!** Poškodbe opreme.

- Preden vklopite tlačni čistilnik, vedno vključite dovod vode. Če črpalka teče na suho, povzroči resne poškodbe.
- Tlačnega pralnika ne uporabljajte, če je odstranjeno sito za dovod vode. Na zaslonu ne sme biti smeti in usedlin.
- NIKOLI ne uporabljajte tlačnega čistilnika z zlomljenimi ali manjkajočimi deli. Redno preverjajte opremo in takoj popravite ali zamenjajte obrabljene ali poškodovane dele.

• Uporabljajte samo šobo, ki je priložena temu stroju.

-Nikoli ne puščajte palice brez nadzora, ko stroj deluje.

• Nikoli ne poskušajte spreminjati tovarniških nastavitvev.

Spreminjanje tovarniških nastavitvev lahko poškoduje enoto in povzroči izgubo garancije.

• Pri zagonu in uporabi stroja vedno trdno držite pištolo in palico.

• NIKOLI ne dovolite, da bi enota delovala s sproščenim (izklopljenim) sprožilcem več kot eno (1) minuto. Nastala toplota bo poškodovala črpalko.

• Tlačni čistilnik ne sme črpati vroče vode. NIKOLI ga ne priključite na dovod vroče vode, saj boste s tem znatno skrajšali življenjsko dobo črpalke.

• Tlačnega čistilnika NIKOLI ne shranjujte na prostem ali na mestih, kjer bi lahko zamrznil. Črpalka se bo resno poškodovala.

- Sprostite sprožilec, ko preklopite iz načina visokega tlaka v način nizkega tlaka. Če tega ne storite, lahko pride do poškodb.
- Ob vklopu stroja bodite pozorni na odboj, ki ga povzroča vodni curek.

**OPOZORILO:** Cev hranite stran od ostrih predmetov. Pretrganje cevi lahko povzroči poškodbe. Redno pregledujte cev in jo v primeru poškodb zamenjajte.

Poškodovane cevi ne poskušajte popraviti.

#### Podaljševalni kabli

Uporaba podaljška ni priporočljiva. Uporabljajte samo podaljške, ki so namenjeni za zunanjo uporabo. Ti so označeni z oznako "Sprejemljivo za uporabo s stroji na prostem; kadar jih ne uporabljate, jih shranite v zaprtih prostorih." Uporabljajte samo podaljške, katerih električna zmogljivost je enaka ali večja od zmogljivosti stroja. Ne uporabljajte poškodovanih podaljškov. Pred uporabo preglejte podaljšek in ga v primeru poškodb zamenjajte. Ne zlorablajte podaljškov. Ne potegnite za kabl, da bi ga odklopili. Kabel hranite stran od vročine in ostrih robov.

Vedno izključite kabl iz vtičnice, preden izključite stroj iz podaljška.



Neupoštevanje teh navodil lahko povzroči hude poškodbe, vključno s smrtjo.



Da bi zmanjšali nevarnost električnega udara, naj bodo vsi priključki suhi in odmaknjeni od tal. Vtiča se ne dotikajte z mokrimi rokami.

Otroci ne smejo uporabljati strojev. Otroci morajo biti pod nadzorom, da se ne igrajo s strojem. Ta stroj ni namenjen za uporabo osebam (vključno z otroki) z zmanjšanimi fizičnimi, senzoričnimi ali duševnimi sposobnostmi ali s pomanjkanjem izkušenj in znanja.

**OPOZORILO!** Ta stroj je bil zasnovan za uporabo s čistilnim sredstvom, ki ga je dobavil ali priporočil proizvajalec. Uporaba drugih čistilnih sredstev ali kemikalij lahko negativno vpliva na varnost stroja.

**OPOZORILO!** Visokotlačni curki so lahko ob napačni uporabi nevarni. Tlačni curek ne sme biti usmerjen proti osebam, električni opremi pod napetostjo ali samemu stroju.

**OPOZORILO!** Upravljavcu priporočamo, da nosi ščitnike za ušesa.

**OPOZORILO!** Naprave ne uporabljajte v bližini oseb, če te ne nosijo zaščitnih oblačil.

**OPOZORILO!** Ne usmerjajte curka proti sebi ali drugim osebam, da bi očistili oblačila ali obutev.

**OPOZORILO!** Nevarnost eksplozije - ne pršite vnetljivih tekočin.

**OPOZORILO!** Visokotlačnih čistilnikov ne smejo uporabljati otroci ali neusposobljeno osebje.

**OPOZORILO!** Visokotlačne cevi, priključki in spojke so pomembni za varnost stroja. Uporabljajte samo cevi, priključke in spojke, ki jih priporoča proizvajalec.

**OPOZORILO!** Za zagotovitev varnosti stroja uporabljajte samo originalne rezervne dele proizvajalca ali dele, ki jih je odobril proizvajalec.

**OPOZORILO!** Voda, ki se pretaka skozi protipovratne zaščite, se šteje za nepitno.

**OPOZORILO!** Med čiščenjem ali vzdrževanjem in pri zamenjavi stroja v drugo funkcijo je treba stroj odklopiti od vira napajanja tako, da izvlečete vtič iz vtičnice.

**OPOZORILO!** Naprave ne uporabljajte, če je poškodovan napajalni kabl ali pomembni deli naprave, npr. varnostne naprave, visokotlačne cevi, sprožilna pištola.

**OPOZORILO!** Če uporabljate podaljšek, morata biti vtič in vtičnica vodotesno izdelana.

**OPOZORILO!** Neustrezni podaljški so lahko nevarni. Če uporabljate podaljšek, mora biti primeren za uporabo na prostem, priključek pa mora biti suh in odmaknjen od tal. To je priporočljivo doseči z navijalcem kabla, ki vtičnico ohranja vsaj 60 mm nad tlemi.

**OPOZORILO!** Da bi se izognili nevarnosti zaradi nenamerne ponastavitve toplotnega odklopa, ta naprava ne sme biti napajana prek zunanje stikalne naprave, kot je časovnik, ali priključena na tokokrog, ki ga redno vklaplja in izklaplja komunalna služba.

**OPOZORILO!** Stroj je namenjen uporabi pri temperaturi nad 0 stopinj. (Samo za stroj z napajalnim kablom H05VV-F).

**OPOZORILO!** Za zagotovitev varnosti stroja uporabljajte samo originalne nadomestne dele (vključno s šobo) proizvajalca ali dele, ki jih je odobril proizvajalec. Ne uporabljajte stroja, preden jih zamenjate, če so poškodovani.

**OPOZORILO!** Pri odpiranju sprožilca pazite na nevarnost povratne sile na razpršilni sklop in ga trdno primite z rokami.

**OPOZORILO!** Med premikanjem in nameščanjem mora biti stroj v ravnem položaju. Pri premikanju stroja ga premaknite tako, da potegnete ročaj za premikanje.

**OPOZORILO!** Stroj priključite na vodovodno omrežje.

Prepričajte se, da je vstopni tlak vode med 0,01 MPa in 0,4 MPa.

Vstopna cev mora biti dolga vsaj 5 M. Če je cev poškodovana, je ne uporabljajte.



**⚠ WARNING** Stroj ni primeren za priključitev neposredno na omrežje pitne vode.

**OPOZORILO!** Pred izvajanjem uporabniškega vzdrževanja odklopite iz električnega omrežja.

Če je omrežni kabel poškodovan, ga mora zamenjati proizvajalec, njegov servisni zastopnik ali podobno usposobljena oseba, da se izognete nevarnosti.

## Povezava

1. Visokotlačno cev priključite na izhod za tlačno vodo stroja.
2. Pršilni ročaj pritrdite na visokotlačno cev. Pred uporabo stroja se prepričajte, da je visokotlačna cev popolnoma odvita. Med delovanjem stroja cev ne sme biti zankasta.
3. Namestite šobo ali drugo opremo, ki jo želite uporabljati.
4. Stroj priključite na napajanje z vodo in električno energijo.

### Namestitev, električni in vodovodni priključki

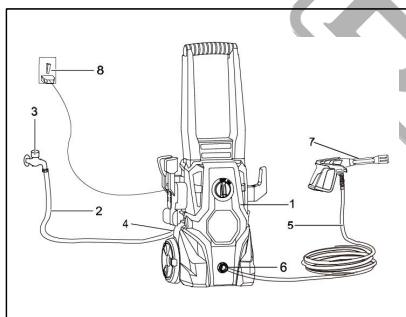

1. Tlačni čistilnik
  2. Cev za dovod vode
  3. Priključek za vodo
  4. Vhod vode
  5. Visokotlačna cev
  6. Izhod za vodo
  7. Razpršilna pištola
  8. Napajanje
- \* Številke 2, 3, 8 niso vključene

## Pred operacijo

### Prilaganje vzorca ventilatorja

Pri nekaterih šobah je mogoče z vrtenjem šobe prilagoditi kot pršenja, ki izhaja iz šobe. S tem se spreminja vzorec pršenja od približno 0° ozkega visoko udarnega curka do 60° širokega ventilatorskega pršenja (glejte sliko 2).

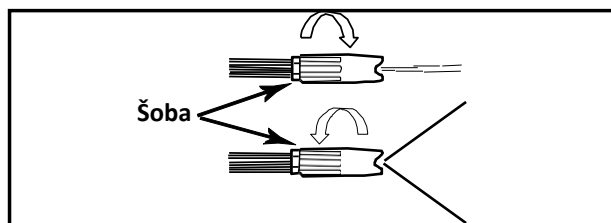

**Slika 2 - Nastavitev šobe za vzorec ventilatorja (ne velja za nekatere šobe)**

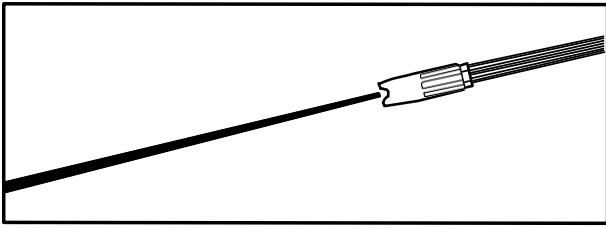

**Slika 3 - Ozek tok z velikim vplivom**

Ozek tok ima veliko udarno silo na čistilno površino in omogoča maksimalno globinsko čiščenje na zgoščenem območju. Vendar pa je treba ta ozek visok udarni curek uporabljati previdno, saj lahko poškoduje nekatere površine.

Široki ventilatorski vzorec razporedi učinek vode na večjo površino, kar omogoča odlično čiščenje z manjšo nevarnostjo poškodb površine.

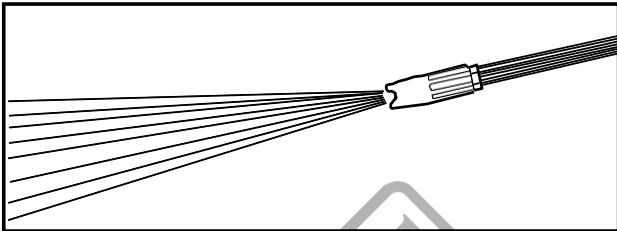

**Slika 4 - Širok razpršilni vzorec**

#### Navodila za čiščenje šob

Zamašena ali delno zamašena šoba lahko povzroči znatno zmanjšanje količine vode, ki priteče iz šobe, in pulziranje naprave med pršenjem. Čiščenje šobe:

- Izklopite in izključite napravo iz električnega omrežja.
- Izklopite dovod vode. Z 2-3-kratnim pritiskom na sprožilec sprostite morebitni pritisk v cevi.
- Ločite kopje od pištole.
- Zavrtite šobo na nastavev za ozek tok. S tem se odprejo lopatice ventilatorja.
- S priloženim čistilom za konice ali z razgrnjeno sponko za papir vstavite žico v odprtino šobe in jo premikajte naprej in nazaj, dokler ne odstranite ostankov. (Glej sliko 5.)

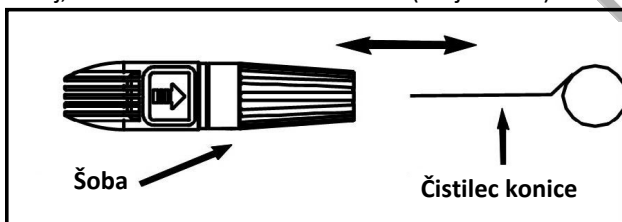

**Slika 5 - Vstavite čistilno konico v odprtino šobe in jo premikajte naprej in nazaj, dokler se ne odstranijo ostanki.**

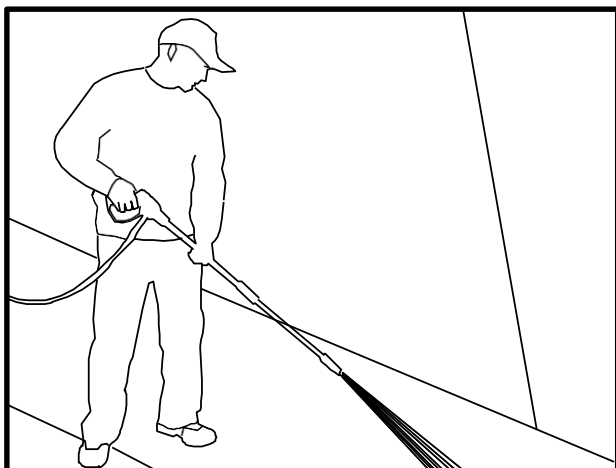

**Slika 6 - Optimalni kot za čiščenje površin**

Dodatne nečistoče odstranite s povratnim izpiranjem vode skozi šobo. To storite tako, da konec vrtnice (s tekočo vodo) za 30-60 sekund postavite na konec šobe.

#### Kot do čistilne površine

Pri pršenju vode na površino se največji učinek ustvari, ko voda udarja ob površino "z glavo".

Vendar se pri tej vrsti udarcev delci umazanije vtisnejo v površino in tako preprečijo želeno čiščenje.

Optimalni kot za pršenje vode na čistilno površino je 45 stopinj.

Razprševanje vode na površino pod tem kotom zagotavlja najboljšo udarno silo in učinkovito odstranjevanje nečistoč s površine.

### Oddaljenost od čistilne površine

Drugi dejavnik, ki določa udarno silo vode, je razdalja od razpršilne šobe do čistilne površine. Udarna sila vode se poveča, ko se šoba približa površini.

### Kako preprečiti poškodbe površin

Do poškodb na čistilnih površinah pride, ker je moč udarca vode večja od vzdržljivosti površine. Udarno silo lahko spreminjate z nadzorom treh prej omenjenih elementov. Na površini, ki je dovzetna za poškodbe, nikoli ne uporabljajte ozkega visokega udarnega curka ali turbo/rotacijske šobe. Izogibajte se pršenju oken z ozkim visokim udarnim curkom ali turbo šobo, saj lahko to povzroči razbitje. Najzanesljivejši način, da se izognete poškodbam površin, je, da upoštevate naslednje korake:

1. Preden sprožite pištolo, nastavite šobo na širok ventilatorski vzorec.
2. Postavite šobo približno 4 do 5 čevljev od površine za čiščenje in pod kotom 45 stopinj od nje ter sprožite pištolo.
3. Spreminjajte kot razprševanja ventilatorskega vzorca in razdaljo do čistilne površine, dokler ne dosežete optimalne učinkovitosti čiščenja, ne da bi poškodovali površino.

### Turbo šoba (ni vključena pri vseh modelih)

Turbinska šoba, včasih imenovana tudi rotacijska šoba, je zelo učinkovito orodje, ki lahko znatno skrajša čas čiščenja. Turbo šoba združuje moč ozkega visoko udarnega curka in učinkovitost 25-stopinjskega ventilatorskega vzorca. Ta vrtniči ozek visokoudarni tok v stožčasto obliko, ki očisti večjo površino.

**POZOR:** Ker turbo šoba uporablja ozek visok udarni curek, jo uporabljajte samo pri aplikacijah, kjer se površina čiščenja ne more poškodovati zaradi ozkega visokega udarnega curka. Poleg tega turbo šoba NI nastavljiva in je ni mogoče uporabljati za nanašanje čistil.

### Detergenti

Uporaba detergentov lahko bistveno skrajša čas čiščenja in pomaga pri odstranjevanju težkih madežev. Nekatera čistila so prilagojena za uporabo tlačnih čistilnikov pri posebnih nalogah čiščenja. Ti detergenti so približno tako gosti kot voda. Uporaba gostejših detergentov, kot je na primer pomivalno milo, zamaši sistem za vbrizgavanje kemikalij in prepreči uporabo detergenta.

Čistilna moč detergentov izhaja iz tega, da jih nanesete na površino in daste kemikalijam čas, da razgradijo umazanijo in umazanijo. Detergenti delujejo najbolje, če jih uporabljate z nizkim tlakom.

Kombinacija kemičnega delovanja in izpiranja pod visokim tlakom je zelo učinkovita. Na navpičnih površinah začnite nanašati detergent od spodaj navzgor. Tako preprečite, da bi pralno sredstvo zdrsnilo navzdol in povzročilo proge. Tudi izpiranje z visokim pritiskom mora potekati od spodaj navzgor. Pri posebno trdih madežih bo morda treba uporabiti krtačo v kombinaciji z detergenti in izpiranjem pod visokim tlakom.

## Operacija

Naslednji postopek čiščenja vam bo pomagal organizirati čiščenje in zagotoviti, da boste v najkrajšem času dosegli najboljše rezultate.

Ne pozabite uporabljati prej navedenih tehnik škropljenja/čiščenja.

### 1. Priprava površine

Pred začetkom čiščenja s tlačnim pranjem je treba pripraviti površino, ki jo je treba očistiti. To storite tako, da območje očistite pohištva ter poskrbite, da so vsa okna in vrata dobro zaprta. Poleg tega morate poskrbeti, da so vse rastline in drevesa, ki mejijo na območje čiščenja, zaščitene s krpo. S tem boste zagotovili, da čistila ne bodo razpršila vaših rastlin.

### 2. Začetno visokotlačno izpiranje

Naslednji korak je razpršiti čistilno površino z vodo, da odstranite morebitno umazanijo ali umazanijo, ki se je nabrala na površini. To bo čistilnemu sredstvu omogočilo, da se loti globoke umazanije, ki je prodrla na čistilno površino. Preden sprožite pištolo, nastavite šobo na širok razpršilni vzorec in ga počasi prilagodite na zeleni razpršilni vzorec. Tako se boste izognili uporabi preveč koncentriranega pršila na površini, kar bi lahko povzročilo poškodbe.

### 3. Uporaba detergentov

Uporabite navodila, ki ustrezajo kupljenemu modelu.

**OPOMBA:** Uporabljajte samo detergente, ki so namenjeni za pranje pod pritiskom.

**OPOMBA:** Pred uporabo detergent preizkusite na neopaznem mestu.

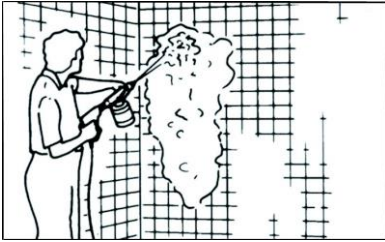

**Slika 7 - Uporaba detergentov**

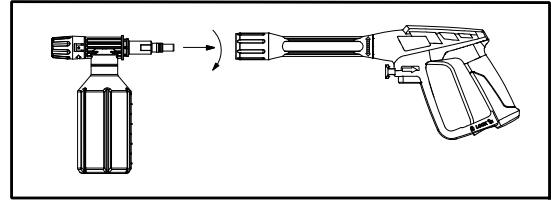

**Slika 8 - Pritrditev aplikatorja na pištolo**

#### **Enote z vključenim aplikatorjem detergenta**

Upoštevajte navodila proizvajalca na etiketi za mešanje pravih koncentracij čistilnega sredstva in vode. Razmerje med čistilnim sredstvom in vodo v tlačnem stroju je približno 5,4 % (1 proti 19).

1. Odvijte vijak do vrha aplikatorja detergenta in napolnite aplikator z detergentom.
2. Namestite zgornji del aplikatorja.
3. Odstranite kopje s pištole.
4. Na pištolo pritrдите aplikator detergenta. (Glej sliko 8)
5. Čistilno sredstvo nanesite tako, da temeljito prekrije čistilno površino. Nanesite od spodaj navzgor, da preprečite zdrs detergenta navzdol in nastanek prog.
6. Počakajte nekaj minut, da detergent ostane na površini. Takrat lahko s krtačo rahlo zdrgnete močno umazana območja. Nikoli ne dovolite, da se čistilno sredstvo posuši na čistilni površini.
7. Iz pištole odstranite aplikator detergenta in ga zamenjajte s kopitom ali odstranite aplikator s konca kopita.
8. Izperite detergent s površine.

**OPOMBA:** Po vsaki uporabi aplikator detergenta sperite s čisto vodo.

#### **4. Končno izpiranje**

Zadnje izpiranje začnite na dnu in nadaljujte navzgor. Prepričajte se, da ste površino temeljito izprali in da ste odstranili vse detergente.

5. Izklop
1. Prepričajte se, da je iz sistema izplavljen ves detergent.
2. Izklopite motor.
3. Izklopite dovod vode.
4. Ko sta motor in dovod vode izklopljena, sprožite pištolo, da sprostite tlak v sistemu.

**OPOZORILO:** NIKOLI ne izklopite dovoda vode pred izklopom motorja. Lahko pride do resne poškodbe črpalke in/ali motorja.

**OPOZORILO!** NIKOLI ne odklopite visokotlačne izpustne cevi s stroja, ko je sistem pod tlakom. Če želite zmanjšati tlak, izklopite motor, izklopite dovod vode in 2-3-krat pritisnite sprožilec pištole.

5. Po vsaki uporabi obrišite vse površine tlačnega čistilnika s čisto, vlažno krpo.

#### **6. Shranjevanje**

Tlačnega čistilnika ne shranjujte na prostem.

Tlačnega čistilnika ne shranjujte na mestih, kjer bi lahko zamrznil.

## **Nasveti za podaljšanje življenjske dobe tlačnega čistilnika**

1. Naprave nikoli ne uporabljajte brez vode.
2. Tlačni čistilnik ni namenjen črpanju vroče vode. Nikoli ga ne priključite na dovod vroče vode - to bo znatno skrajšalo življenjsko dobo črpalke.
3. Uporaba detergenta druge blagovne znamke lahko povzroči poškodbe sestavnih delov črpalke (O-obročki itd.). To velja tudi za kemikalije, kot so belilo, milo za posodo itd.
4. Nikoli ne uporabljajte naprave več kot eno (1) minuto, ne da bi razpršili vodo. Nastalo kopičenje toplote lahko poškoduje črpalko.
5. Pred nastavitvijo tlaka v šobi (od visokega do nizkega ali od nizkega do visokega) sprostite sprožilec. Če tega ne storite, se skrajša življenjska doba tesnilnih obročkov v kopju.



## Odpravljanje težav

Problem	Možen vzrok	Resolucija
Tlačni čistilnik se ne zažene	<ol style="list-style-type: none"> <li>1. V enoti se je povečal tlak.</li> <li>2. Vtič ni dobro priključen ali je električna vtičnica okvarjena</li> <li>3. Podaljševalni kabel je predolg ali pa je velikost žice premajhna</li> <li>4. Glavna napajalna napetost je prenizka</li> <li>5. Toplotna zaščita se je sprožila</li> </ol>	<ol style="list-style-type: none"> <li>1. Pritisnite sprožilec na pištoli</li> <li>2. Preverite vtič, vtičnico in varovalko</li> <li>3. Odstranite podaljšek</li> <li>4. Preverite, ali je napajalna napetost ustrezna.</li> <li>5. Izklopite enoto in počakajte, da se motor ohladi.</li> </ol>
Črpalka ne doseže potrebnega tlaka	<ol style="list-style-type: none"> <li>1. Filter za dovod vode je zamašen</li> <li>2. Črpalka sesa zrak iz priključkov cevi</li> <li>3. Šoba je obrabljena ali ni pravilne velikosti</li> <li>4. Odlagalnik je zamašen ali obrabljen</li> <li>5. ventili so zamašeni ali obrabljeni</li> </ol>	<ol style="list-style-type: none"> <li>1. Očistite vhodni filter za vodo</li> <li>2. Preverite, ali so priključki in zaporni obroč pravilno zategnjeni.</li> <li>3. Pokličite prodajalca</li> <li>4. Pokličite prodajalca</li> <li>4. Pokličite prodajalca</li> </ol>
Nihajoči tlak	<ol style="list-style-type: none"> <li>1. Črpalka sesa zrak</li> <li>2. Zamašena šoba</li> <li>3. ventili so umazani, obrabljeni ali zatakneni</li> <li>4. Obrabljena vodna tesnila</li> </ol>	<ol style="list-style-type: none"> <li>1. Preverite, ali so cevi in priključki tesni.</li> <li>2. Očistite s čistilom za konice</li> <li>3. Pokličite prodajalca</li> <li>4. Pokličite prodajalca</li> </ol>
Motor se nenadoma ustavi	<ol style="list-style-type: none"> <li>1. Podaljševalni kabel je predolg ali pa je velikost žice premajhna</li> <li>2. Toplotno varnostno stikalo se je sprožilo zaradi pregrevanja</li> </ol>	<ol style="list-style-type: none"> <li>1. Odstranite podaljšek</li> <li>2. Preverite, ali napajalna napetost ustreza specifikacijam naprave.</li> </ol>



**AVERTISMENT:** Nu utilizați aparatul fără a citi fișa de instrucțiuni!

## Aplicație

MAȘINA PORTABILĂ DE SPĂLAT CU PRESIUNE este o mașină multifuncțională foarte specializată, cu o garanție de siguranță extrem de fiabilă, care trebuie inspectată înainte de a putea fi utilizată pentru spălarea și curățarea mașinilor, a bicicletelor și a altor echipamente de exterior sau a teraselor din grădină, a caselor verzi etc.

### Siguranță și avertismente

#### Pornit/oprit automat:

Motorul acestui aparat de spălat cu presiune nu funcționează continuu. Acesta funcționează doar atunci când este apăsat trăgaciul pistolului de pulverizare. După ce ați urmat procedurile de pornire din acest manual, porniți mașina de spălat sub presiune și apăsați trăgaciul pentru activare. Pentru mai multe detalii, consultați secțiunea "Instrucțiuni de utilizare" din acest manual.

#### ⚠️ WARNING

Conexiunea de alimentare electrică trebuie realizată de o persoană calificată și trebuie să fie conformă cu IEC 60364-1. Alimentarea electrică a acestei mașini trebuie să includă fie un dispozitiv de curent rezidual care va întrerupe alimentarea în cazul în care curentul de scurgere la pământ depășește 30 mA timp de 30 ms, fie un dispozitiv care va dovedi circuitul de împământare.

#### ⚠️ WARNING

Metoda de operare care trebuie urmată în caz de accident (de exemplu, contactul cu detergenți: clătiți cu apă curată din abundență) sau de defecțiune pentru a preveni situațiile de nesiguranță.

#### ⚠️ WARNING

Motorul acestui aparat de spălat cu presiune NU va funcționa decât dacă este apăsat trăgaciul.

## Orientări de siguranță

Acest manual conține informații pe care este foarte important să le cunoașteți și să le înțelegeți.

Aceste informații sunt furnizate pentru SIGURANȚĂ și pentru a PREVENI PROBLEMELE DE ECHIPAMENTE. Pentru a vă ajuta să recunoașteți aceste informații, respectați următoarele simboluri.

#### ⚠️ DANGER

Pericol indică o situație periculoasă iminentă care, dacă nu este evitată, VA duce la deces sau la vătămări grave.

#### ⚠️ WARNING

Avertismentul indică o situație potențial periculoasă care, dacă nu este evitată, POATE duce la deces sau vătămări grave.

#### ⚠️ CAUTION

Atenție indică o situație potențial periculoasă care, dacă nu este evitată, POATE avea ca rezultat vătămări minore sau moderate.

#### NOTICE

Informații care necesită o atenție specială.

### Instrucțiuni importante de siguranță



#### PĂSTRAȚI ACESTE INSTRUCȚIUNI!

#### ⚠️ WARNING

Atunci când se utilizează aparatul, trebuie să se ia întotdeauna în considerare următoarele măsuri de precauție:

1. Citiți toate instrucțiunile înainte de a utiliza aparatul.
2. Pentru a reduce riscul de rănire, este necesară o supraveghere atentă atunci când un utilaj este utilizat în apropierea copiilor.
3. Deconectați ÎNTOTDEAUNA alimentarea cu energie electrică înainte de a dezambla sau repara unitatea mașinii.
4. Respectați toate codurile de siguranță, precum și Legea privind securitatea și sănătatea în muncă (OSHA).
5. Asigurați-vă că dispozitivele de siguranță funcționează corect înainte de a utiliza mașina. NU îndepărtați sau modificați nicio parte a pistolului sau a unității mașinii.
6. Să știți cum să opriți acest aparat și să eliminați rapid presiunea. Familiarizați-vă temeinic cu comenzile.
7. Rămâneți în alertă - fiți atenți la ceea ce faceți.
8. Nu folosiți mașina dacă sunteți obosit sau sub influența alcoolului sau a drogurilor.

9. Păstrați zona de operare liberă de orice persoană.
  10. Nu vă întindeți prea mult și nu stați pe un suport instabil. Păstrați în permanență o poziție bună și un echilibru bun.
  11. Respectați instrucțiunile de întreținere specificate în manual.
  12. Utilizați agentul de curățare furnizat sau recomandat de producător.
  13. Așezați aparatul numai pe un loc stabil în timpul utilizării, transportului, asamblării și dezasamblării. Nu manipulați dur mașina în timpul transportului.
  14. În orice caz de accident (de exemplu, în cazul contactului cu detergenți, clățiți cu apă curată din abundență), vă rugăm să opriți întotdeauna aparatul și să scoateți ștecherul din priză și să deconectați conexiunea cu apă.
  15. Aparatul nu este destinat să fie conectat la rețeaua de apă potabilă. Dacă este necesar, vă rugăm să folosiți numai seturi de furtunuri de admisie aprobate de IEC 61770.
- Risc de injectare sau de rănire gravă. Păstrați distanța față de duză. Nu aruncați jeturile de apă spre persoane. Acest utilaj trebuie utilizat numai de către operatori instruiți. Îndepărtați întotdeauna lancea din pistol înainte de a curăța resturile din vârf.
- Nu vă apropiați de duză. Nu îndreptați NICIODATĂ jetul de înaltă presiune spre persoane, animale sau spre dumneavoastră.
  - Purtați întotdeauna ochelari de protecție sau ochelari de protecție și îmbrăcăminte de protecție atunci când operați sau efectuați lucrări de întreținere.
  - Nu puneți niciodată mâna sau degetele peste vârful de pulverizare în timpul funcționării aparatului.
  - Nu încercați niciodată să opriți sau să deviați scurgeri cu vreo parte a corpului.
  - Activați întotdeauna zăvorul de siguranță al declanșatorului în poziția de siguranță, chiar și atunci când pulverizarea este oprită pentru un moment.
  - Respectați întotdeauna recomandările de pe eticheta producătorului de detergent pentru utilizarea corectă a detergenților. Protejați întotdeauna ochii, pielea și sistemul respirator de utilizarea detergenților.

### ⚠ WARNING



#### Întreținerea unei mașini cu izolație dublă

La o mașină cu izolație dublă, în loc de împământare sunt prevăzute două sisteme de izolație. Nu sunt prevăzute mijloace de împământare pentru o mașină cu izolație dublă și nici nu trebuie adăugate mijloace de împământare la mașină. Întreținerea unei mașini cu izolație dublă necesită o atenție și o cunoaștere extremă a sistemului și trebuie efectuată numai de către personal de service calificat.

Piese de schimb pentru o mașină cu izolație dublă trebuie să fie identice cu piesele originale. O mașină cu izolație dublă este marcată cu cuvintele "Izolație dublă" sau "Dublu izolat". Mașina poate fi, de asemenea, marcată cu simbolul prezentat în figura 1.

**AVERTISMENT!** Nu utilizați o presiune care depășește presiunea de funcționare a oricăreia dintre piesele (furtunuri, fittinguri etc.) din sistemul presurizat. Asigurați-vă că toate echipamentele și accesoriile sunt proiectate pentru a rezista la presiunea maximă de lucru a unității.

**AVERTISMENT!** Pericol de explozie. Nu pulverizați niciodată lichide inflamabile și nu folosiți niciodată mașina de spălat cu presiune în zone care conțin praf, lichide sau vapori combustibili. Nu folosiți niciodată mașina într-o clădire închisă sau în sau în apropierea unui mediu exploziv.

**AVERTISMENT!** Nu pulverizați aparatele și cablurile electrice.

- Nu deconectați niciodată furtunul de refulare de înaltă presiune de la mașină în timp ce sistemul este presurizat. Pentru a depresuriza mașina, opriți alimentarea cu energie și cu apă, apoi apăsați de 2~3 ori trăgaciul pistolului.
- Nu angajați niciodată permanent mecanismul de declanșare al armerii.
- Nu folosiți niciodată mașina fără ca toate componentele să fie conectate în mod corespunzător la mașină (mâner, ansamblul pistol/bandă, duză etc.).

**AVERTISMENT!** Deteriorarea echipamentului.

- Porniți ÎNTOTDEAUNA alimentarea cu apă înainte de a porni mașina de spălat cu presiune. Rularea pompei în gol provoacă daune grave.
- Nu folosiți mașina de spălat cu presiune dacă filtrul de intrare a apei este scos. Păstrați ecranul liber de resturi și sedimente.
- Nu folosiți NICIODATĂ mașina de spălat cu presiune cu piese rupte sau lipsă. Verificați periodic echipamentul și reparați sau înlocuiți imediat piesele uzate sau deteriorate.
- Utilizați numai duza furnizată cu acest aparat.
- Nu lăsați niciodată bagheta nesupravegheată în timp ce mașina este în funcțiune.
- Nu încercați niciodată să modificați setările din fabrică.

Modificarea setărilor din fabrică ar putea deteriora unitatea și va anula garanția.

- Țineți întotdeauna pistolul și bagheta ferm atunci când porniți și folosiți mașina.
- Nu lăsați NICIODATĂ unitatea să funcționeze cu declanșatorul eliberat (oprit) mai mult de un (1) minut.

Acumularea de căldură rezultată va deteriora pompa.

- Mașina de spălat cu presiune nu ar trebui să pompeze apă fierbinte. Nu o conectați NICIODATĂ la o sursă de apă caldă, deoarece aceasta va reduce semnificativ durata de viață a pompei.
- Nu depozitați NICIODATĂ mașina de spălat cu presiune în aer liber sau unde ar putea îngheța. Pompa va fi serios deteriorată.

- Eliberați declanșatorul la trecerea de la modul de presiune înaltă la cel de presiune joasă. În caz contrar, se pot produce daune.
- Fiți atenți la reculul provocat de jetul de apă atunci când mașina este pornită.

**ATENȚIE:** Țineți furtunul departe de obiecte ascuțite. Explozia furtunurilor poate provoca răniri. Examinați furtunul în mod regulat și înlocuiți-l dacă este deteriorat.

Nu încercați să reparați un furtun deteriorat.

#### Cabluri de extensie

Nu se recomandă utilizarea unui prelungitor. Folosiți numai prelungitoare destinate utilizării în exterior. Acestea sunt identificate prin marcajul "Acceptabil pentru utilizarea cu mașini de exterior; depozitați-le în interior atunci când nu sunt utilizate". Utilizați numai prelungitoare care au o putere electrică egală sau mai mare decât puterea nominală a mașinii. Nu utilizați prelungitoare deteriorate. Examinați prelungitorul înainte de utilizare și înlocuiți-l dacă este deteriorat. Nu abuzați de prelungitoare. Nu trageți de cablu pentru a-l deconecta. Țineți cablul departe de căldură și de marginile ascuțite. Deconectați întotdeauna cablul de la priză înainte de a deconecta aparatul de la prelungitor.

#### **⚠ DANGER**

Nerespectarea acestor instrucțiuni poate duce la vătămări grave, inclusiv la deces.



#### **⚠ WARNING**

Pentru a reduce riscul de electrocutare, păstrați toate conexiunile uscate și departe de sol. Nu atingeți fișa cu mâinile umede.

Mașinile nu trebuie să fie folosite de copii. Copiii trebuie supravegheați pentru a se asigura că nu se joacă cu aparatul. Această mașină nu este destinată utilizării de către persoane (inclusiv copii) cu capacități fizice, senzoriale sau mentale reduse, sau cu lipsă de experiență și cunoștințe.

**AVERTISMENT!** Acest aparat a fost proiectat pentru a fi utilizat cu agentul de curățare furnizat sau recomandat de producător. Utilizarea altor agenți de curățare sau substanțe chimice poate afecta negativ siguranța mașinii.

**AVERTISMENT!** Jeturile de înaltă presiune pot fi periculoase dacă sunt supuse unei utilizări necorespunzătoare. Jeturile nu trebuie să fie îndreptate spre persoane, echipamente electrice sub tensiune sau spre mașina însăși.

**AVERTISMENT!** Recomandați operatorului să poarte protecții pentru urechi.

**AVERTISMENT!** Nu utilizați aparatul în raza de acțiune a persoanelor, cu excepția cazului în care acestea poartă îmbrăcăminte de protecție.

**AVERTISMENT!** Nu îndreptați jetul împotriva dumneavoastră sau a altor persoane pentru a curăța hainele sau încălțăminte.

**AVERTISMENT!** Risc de explozie-Nu pulverizați lichide inflamabile.

**AVERTISMENT!** Aparatele de curățare de înaltă presiune nu trebuie utilizate de copii sau de personal neinstruit.

**AVERTISMENT!** Furtunurile, fittingurile și cuplajele de înaltă presiune sunt importante pentru siguranța mașinii.

Utilizați numai furtunurile, fittingurile și cuplajele recomandate de producător.

**AVERTISMENT!** Pentru a asigura siguranța mașinii, utilizați numai piese de schimb originale ale producătorului sau aprobate de acesta.

**AVERTISMENT!** Apa care a trecut prin dispozitivele de prevenire a refluxului este considerată ca fiind nepotabilă.

**AVERTISMENT!** Mașina trebuie deconectată de la sursa de alimentare prin scoaterea ștecherului de la priză în timpul curățării sau întreținerii și la înlocuirea mașinii cu o altă funcție.

**AVERTISMENT!** Nu utilizați aparatul dacă un cablu de alimentare sau piese importante ale aparatului sunt deteriorate, de exemplu, dispozitivele de siguranță, furtunurile de înaltă presiune, pistolul de declanșare.

**AVERTISMENT!** Dacă se utilizează un prelungitor, ștecherul și priza trebuie să fie de construcție etanșă.

**AVERTISMENT!** Cablurile prelungitoare inadecvate pot fi periculoase. Dacă se utilizează un prelungitor, acesta trebuie să fie adecvat pentru utilizare în exterior, iar conexiunea trebuie să fie ținută uscată și departe de sol. Se recomandă ca acest lucru să fie realizat cu ajutorul unui înfășurător de cablu care să mențină priza la cel puțin 60 mm deasupra solului.

**AVERTISMENT!** Pentru a evita un pericol datorat resetării involuntare a întrerupătorului termic, acest aparat nu trebuie să fie alimentat printr-un dispozitiv de comutare extern, cum ar fi un temporizator, sau conectat la un circuit care este pornit și oprit în mod regulat de către serviciul public.

**AVERTISMENT!** Aparatul este destinat să fie utilizat la o temperatură de peste 0 grad. (Numai pentru aparatul cu cablu de alimentare de H05VV-F).

**AVERTISMENT!** Pentru a asigura siguranța mașinii, vă rugăm să utilizați numai piese de schimb originale (inclusiv duza) de la producător sau aprobate de acesta. Nu utilizați mașina înainte de a le schimba dacă sunt deteriorate.

**AVERTISMENT!** Aveți grijă la pericolul forței de recul a ansamblului de pulverizare atunci când deschideți pistolul cu declanșator și prindeți pistolul cu mâinile ferm.

**AVERTISMENT!** În timpul deplasării și al instalării, mașina trebuie să fie în plan. Când deplasați mașina, trageți de mâner pentru a o deplasa.

**AVERTISMENT!** Conectați aparatul la alimentarea cu apă.

Asigurați-vă că presiunea de intrare a apei se menține între 0,01MPa și 0,4MPa.

Conducta de admisie trebuie să aibă o lungime de cel puțin 5 M. Nu utilizați conducta dacă aceasta este deteriorată.



**⚠ WARNING** Aparatul nu este potrivit pentru conectarea directă la rețeaua de apă potabilă.

**AVERTISMENT!** Deconectați de la alimentarea cu energie electrică înainte de a efectua întreținerea utilizatorului.

În cazul în care cablul de alimentare este deteriorat, acesta trebuie înlocuit de către producător, de către agentul de service al acestuia sau de către o persoană calificată în mod similar, pentru a evita un pericol.

## Conexiune

1. Atașați furtunul de înaltă presiune la ieșirea de apă sub presiune a mașinii.
2. Atașați mânerul de pulverizare la furtunul de înaltă presiune. Înainte de a folosi mașina, asigurați-vă că furtunul de înaltă presiune a fost complet derulat. În timp ce mașina este în funcțiune, furtunul NU TREBUIE să se înfășoare.
3. Montați duza sau orice alt echipament pe care doriți să îl utilizați.
4. Conectați aparatul la sursele de apă și de curent.

### Instalare, conexiuni electrice și de apă

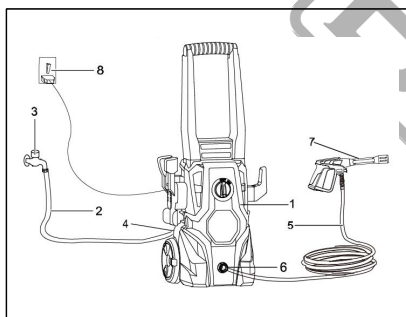

1. Aparat de curățat cu presiune
2. Furtun de alimentare cu apă
3. Conexiune la apă
4. Intrarea apei
5. Tub de înaltă presiune
6. Ieșire de apă
7. Pistol de pulverizare
8. Alimentarea cu energie electrică

\* No. 2, 3, 8 nu sunt incluse.

## Pre-operație

### Reglarea modelului ventilatorului

Unghiul de pulverizare care iese din lance poate fi reglat la unele lănci prin rotirea duzei. Acest lucru va varia modelul de pulverizare de la aproximativ 0°, de la un jet îngust de impact ridicat la un jet în evantai larg de 60° (a se vedea figura 2).

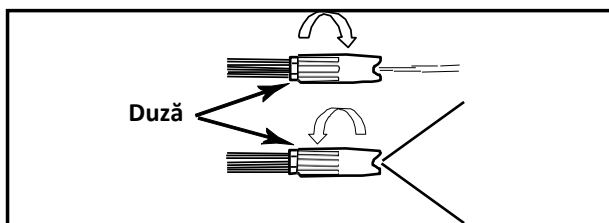

**Figura 2 - Reglarea duzei pentru modelul ventilatorului  
(nu se aplică la unele duze)**

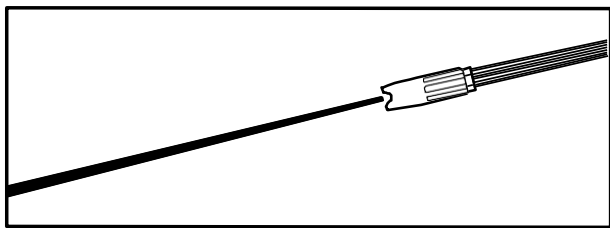

**Figura 3 - Pârâul îngust cu impact ridicat**

Un jet îngust are o forță de impact mare asupra suprafeței de curățare și are ca rezultat o curățare profundă maximă într-o zonă concentrată. Cu toate acestea, acest jet îngust cu impact ridicat trebuie utilizat cu prudență, deoarece poate deteriora unele suprafețe.

Un model de ventilator larg va distribui impactul apei pe o suprafață mai mare, rezultând o acțiune de curățare excelentă, cu un risc redus de deteriorare a suprafețelor.

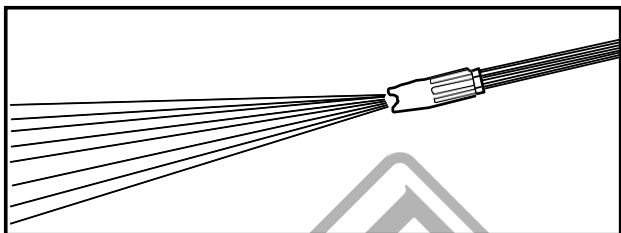

**Figura 4 - Model de pulverizare larg**

#### Instrucțiuni de curățare a duzei

O duză înfundată sau parțial înfundată poate cauza o reducere semnificativă a apei care iese din duză și poate face ca unitatea să pulseze în timpul pulverizării. Pentru a curăța duza:

- Oprii și scoateți unitatea din priză.
- Închideți alimentarea cu apă. Eliberați orice presiune reținută în furtun prin apăsarea de 2-3 ori a declanșatorului.
- Separați lancea de armă.
- Rotiți duza până la setarea pentru jet îngust. Acest lucru deschide paletel ventilatorului.
- Folosind dispozitivul de curățare a vârfului inclus sau o agrafă de hârtie desfăcută, introduceți sârma în orificiul duzei și mișcați-o înainte și înapoi până când resturile sunt îndepărtate. (Consultați figura 5.)

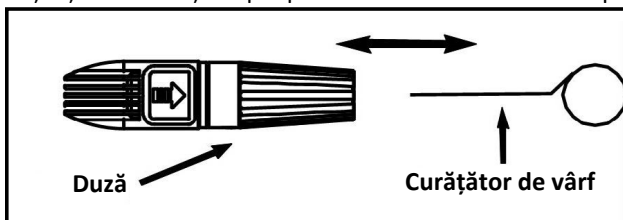

**Figura 5 - Introduceți dispozitivul de curățare a vârfului în orificiul duzei și deplasați-l înainte și înapoi până când se îndepărtează resturile.**

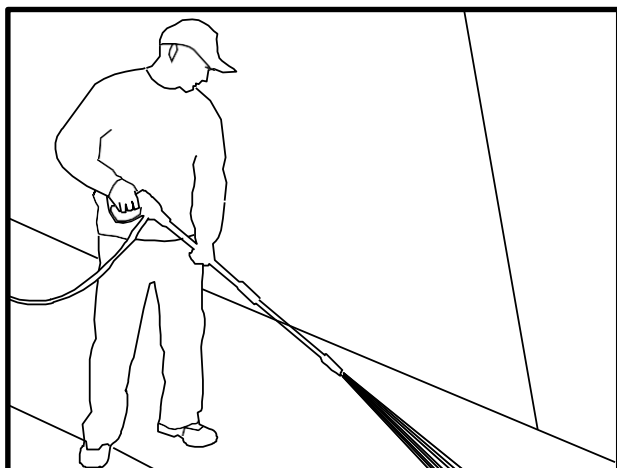

**Figura 6 - Unghiul optim pentru curățarea suprafețelor**

Îndepărtați resturile suplimentare prin spălare cu apă prin duză. Pentru a face acest lucru, plasați capătul unui furtun de grădină (cu apa curgând) la capătul duzei timp de 30-60 de secunde.

#### Unghiul față de suprafața de curățare

Atunci când se pulverizează apă pe o suprafață, impactul maxim este generat atunci când apa lovește suprafața "frontal". Cu toate acestea, acest tip de impact tinde să determine particulele de murdărie să se fixeze în suprafață, împiedicând astfel acțiunea de curățare dorită. Unghiul optim pentru pulverizarea apei pe o suprafață de curățare este de 45 de grade.



Pulverizarea apei pe o suprafață la acest unghi asigură cea mai benefică forță de impact combinată cu o îndepărtare eficientă a resturilor de pe suprafață.

### **Distanța față de suprafața de curățare**

Un alt factor care determină forța de impact a apei este distanța de la duza de pulverizare la suprafața de curățare. Forța de impact a apei crește pe măsură ce duza este apropiată de suprafață.

### **Cum să evitați deteriorarea suprafețelor**

Deteriorarea suprafețelor de curățare apare deoarece forța de impact a apei depășește durabilitatea suprafeței. Forța de impact poate fi modificată prin controlul celor trei elemente menționate anterior. Nu utilizați niciodată un jet de impact îngust și puternic sau o duză turbo/rotitoare pe o suprafață care este susceptibilă de deteriorare. Evitați să pulverizați ferestrele cu un jet îngust de impact ridicat sau cu o duză turbo îngustă, deoarece acest lucru poate provoca spargerea acestora. Cel mai sigur mod de a evita deteriorarea suprafețelor este să urmați acești pași:

1. Înainte de a declanșa pistolul, reglați duza pentru a obține un model de ventilator larg.
2. Așezați duza la aproximativ 4-5 picioare de suprafața de curățare și la 45 de grade față de aceasta și declanșați pistolul.
3. Variați unghiul de pulverizare a modelului ventilatorului și distanța față de suprafața de curățare până când se obține o eficiență optimă de curățare fără a deteriora suprafața.

### **Duză turbo (nu este inclusă la toate modelele)**

O duză turbo, denumită uneori duză rotativă, este un instrument foarte eficient care poate reduce semnificativ timpul de curățare. Duza turbo combină puterea unui jet îngust cu impact ridicat și eficiența unui model de ventilator de 25 de grade. Aceasta învârtă jetul îngust cu impact ridicat într-o formă conică care curăță o suprafață mai mare.

**ATENȚIE:** Deoarece o duză turbo utilizează un jet îngust de mare impact, utilizați-o numai în aplicații în care suprafața de curățare nu poate fi deteriorată de jetul îngust de mare impact. În plus, duza turbo NU este reglabilă și nu poate fi utilizată pentru a aplica detergent.

### **Detergenți**

Utilizarea detergenților poate reduce dramatic timpul de curățare și poate ajuta la îndepărtarea petelor dificile. Unii detergenți au fost personalizați pentru a fi folosiți cu ajutorul mașinii de spălat cu presiune în sarcini de curățare specifice. Acești detergenți sunt aproximativ la fel de groși ca apa. Utilizarea detergenților mai groși, cum ar fi săpunul de vase, va bloca sistemul de injecție chimică și va împiedica aplicarea detergentului.

Puterea de curățare a detergenților provine din aplicarea lor pe o suprafață și din faptul că le oferă timp substanțelor chimice să descompună murdăria și murdăria. Detergenții funcționează cel mai bine atunci când sunt aplicați la presiune scăzută.

Combinarea dintre acțiunea chimică și clătirea la presiune înaltă este foarte eficientă. Pe suprafețele verticale, aplicați detergentul începând de jos și urcând în sus. Acest lucru va împiedica detergentul să alunece în jos și să provoace dungă. Clătirea cu presiune înaltă trebuie, de asemenea, să progreseze de jos în sus. În cazul petelor deosebit de dure, poate fi necesară utilizarea unei perii în combinație cu detergenții și clătirea la presiune înaltă.

## **Operațiunea**

Următoarea procedură de curățare vă va ajuta să vă organizați activitatea de curățare și să vă asigurați că obțineți cele mai bune rezultate în cel mai scurt timp.

Nu uitați să folosiți tehnicile de pulverizare/curățare enumerate anterior.

### **1. Pregătirea suprafeței**

Înainte de a începe o lucrare de curățare prin spălare sub presiune, este important să pregătiți suprafața care urmează să fie curățată. Acest lucru se face prin curățarea zonei de mobilier și prin asigurarea că toate ferestrele și ușile sunt bine închise. În plus, trebuie să vă asigurați că toate plantele și copacii adiacenți zonei de curățare sunt protejați cu o pânză de protecție. Acest lucru va asigura că plantele dvs. nu vor fi stropite de detergenți.

### **2. Clătire inițială la presiune înaltă**

Următorul pas este pulverizarea suprafeței de curățare cu apă pentru a îndepărta orice murdărie sau murdărie care s-ar fi putut aduna pe suprafață. Acest lucru va permite detergentului dvs. să atace murdăria din profunzime care și-a făcut loc pe suprafața de curățare. Înainte de a declanșa pistolul, reglați duza la un model de pulverizare în evantai larg și reglați-o încet la modelul de pulverizare dorit. Acest lucru vă va ajuta să evitați să aplicați prea mult spray concentrat pe suprafață, ceea ce ar putea provoca daune.

### **3. Aplicarea detergentului**

**Utilizați instrucțiunile corespunzătoare pentru modelul achiziționat**

**NOTĂ:** Folosiți numai detergenți formulați pentru spălătorii sub presiune.

**NOTĂ:** Testați detergențul într-o zonă puțin vizibilă înainte de utilizare.

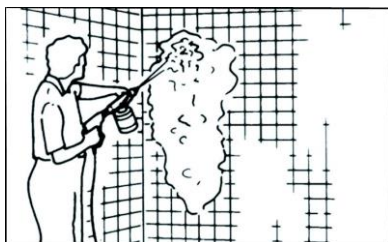

**Figura 7- Aplicarea detergentului**

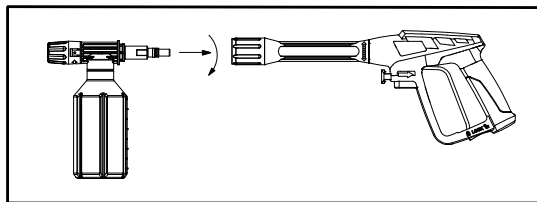

**Figura 8 - Atașați aplicatorul la pistol**

#### Unități cu aplicator de detergent inclus

Urmați instrucțiunile de pe eticheta producătorului pentru a amesteca concentrațiile corecte de detergent în raport cu apa prin mașina de spălat cu presiune este de aproximativ 5,4% (1 la 19).

1. Deșurubați până la partea superioară a aplicatorului de detergent și umpleți aplicatorul cu detergent.
2. Puneți din nou capacul pe aplicator.
3. Îndepărtați lanca din pistol.
4. Atașați aplicatorul de detergent la pistol. (A se vedea figura 8)
5. Aplicați detergentul astfel încât să acopere bine suprafața de curățare. Aplicați de jos în sus pentru a împiedica detergentul să alunece și să lase urme.
6. Lăsați detergentul să rămână pe suprafață timp de câteva minute. Acesta este un moment bun pentru a folosi o perie pentru a freca ușor zonele foarte murdare.

Nu lăsați niciodată detergentul să se usuce pe suprafața de curățare.

7. Îndepărtați aplicatorul de detergent din pistol și înlocuiți-l cu lanca sau îndepărtați aplicatorul de la capătul lancei.
8. Clătiți detergentul de pe suprafață.

**NOTĂ:** Spălați aplicatorul de detergent cu apă curată după fiecare utilizare.

#### 4. Clătirea finală

Începeți clătirea finală de jos în sus. Asigurați-vă că clătiți bine suprafața și că tot detergentul a fost îndepărtat.

5. Închideți
  1. Asigurați-vă că tot detergentul este eliminat din sistem.
  2. Opriti motorul.
  3. Închideți alimentarea cu apă.
  4. După ce motorul și alimentarea cu apă sunt oprite, declanșați pistolul pentru a depresuriza sistemul.

**ATENȚIE:** Nu opriți NICIODATĂ alimentarea cu apă înainte de a opri motorul. Se pot produce daune grave la pompă și/sau la motor.

**AVERTISMENT!** Nu deconectați NICIODATĂ furtunul de refulare de înaltă presiune de la mașină în timp ce sistemul este presurizat. Pentru a depresuriza, opriți motorul, opriți alimentarea cu apă și apăsați de 2-3 ori trăgaciul pistolului.

5. După fiecare utilizare, ștergeți toate suprafețele mașinii de spălat cu presiune cu o cârpă curată și umedă.

#### 6. Depozitare

Nu depozitați mașina de spălat cu presiune în aer liber.

Nu depozitați mașina de spălat cu presiune într-un loc unde ar putea îngheța.

## Sfaturi pentru prelungirea duratei de viață a mașinii de spălat cu presiune

1. Nu folosiți niciodată unitatea fără apă.
2. Mașina de spălat cu presiune nu este menită să pompeze apă fierbinte. Nu conectați niciodată la alimentarea cu apă caldă - acest lucru va reduce semnificativ durata de viață a pompei.
3. Folosirea unui detergent de altă marcă decât a altora poate provoca deteriorarea componentelor pompei (garnituri inelare etc.). Acest lucru este valabil și pentru substanțe chimice precum înălbitorul, detergentul de vase etc.
4. Nu folosiți niciodată aparatul mai mult de un (1) minut fără a pulveriza apă. Acumularea de căldură rezultată va deteriora pompa.
5. Înainte de reglarea presiunii duzei (de la mare la mică sau de la mică la mare) eliberați declanșatorul. În caz contrar, se va reduce durata de viață a garniturilor inelare din lance.

## Depanare

Problema	Cauza posibilă	Rezoluție
Mașina de spălat cu presiune nu pornește	<ol style="list-style-type: none"> <li>1. S-a acumulat presiune în unitate</li> <li>2. Ștecherul nu este bine conectat sau priza electrică este defectă</li> <li>3. Cablul de extensie este prea lung sau dimensiunea firului este prea mică</li> <li>4. Tensiunea de alimentare principală este prea mică</li> <li>5. Siguranța termică s-a declanșat</li> </ol>	<ol style="list-style-type: none"> <li>1. Apasă pe trăgaciul pistolului</li> <li>2. Verificați fișa, priza și siguranța</li> <li>3. Scoateți cablul de extensie</li> <li>4. Verificați dacă alimentarea cu tensiune este adecvată</li> <li>5. Opriti unitatea și lăsați motorul să se răcească</li> </ol>
Pompa nu atinge presiunea necesară	<ol style="list-style-type: none"> <li>1. Filtrul de intrare a apei este înfundat</li> <li>2. Pompa aspiră aerul din racordurile furtunurilor</li> <li>3. Duza este uzată sau nu are dimensiunea corectă</li> <li>4. Dispozitivul de descărcare este înfundat sau uzat</li> <li>5. Supapele sunt înfundate sau uzate</li> </ol>	<ol style="list-style-type: none"> <li>1. Curățați filtrul de intrare a apei</li> <li>2. Verificați dacă conexiunile și inelul de blocare sunt bine strânse.</li> <li>3. Sunați dealerul</li> <li>4. Sunați dealerul</li> <li>4. Sunați dealerul</li> </ol>
Presiune fluctuantă	<ol style="list-style-type: none"> <li>1. Pompa aspiră aer</li> <li>2. Duză înfundată</li> <li>3. Supape murdare, uzate sau blocate</li> <li>4. Garnituri de apă uzate</li> </ol>	<ol style="list-style-type: none"> <li>1. Verificați dacă furtunurile și conexiunile sunt strânse</li> <li>2. Curățați cu un dispozitiv de curățare a vârfulor</li> <li>3. Sunați dealerul</li> <li>4. Sunați dealerul</li> </ol>
Motorul se oprește brusc	<ol style="list-style-type: none"> <li>1. Cablul de extensie este prea lung sau dimensiunea firului este prea mică</li> <li>2. Întrerupătorul de siguranță termică s-a declanșat din cauza supraîncălzirii</li> </ol>	<ol style="list-style-type: none"> <li>1. Scoateți cablul de extensie</li> <li>2. Verificați dacă tensiunea de alimentare corespunde specificațiilor dispozitivului</li> </ol>



**UPOZORENJE:** Ne koristite uređaj bez čitanja uputstva!

## Primjena

PORTABILNA MAŠINA ZA PRANJE POD VISOKIM TLAKOM je visoko specijalizovana višenamjenska mašina sa izuzetno pouzdanim sigurnosnim osiguranjem, koja se mora pregledati prije nego što se može koristiti za pranje i čišćenje automobila, bicikala i druge vanjske opreme ili vrtnih terasa, staklenika itd.

### Sigurnost i upozorenja

#### Automatsko Uključivanje/Isključivanje:

Motor ove mašine za pranje pod visokim tlakom ne radi kontinuirano. Radi samo kada se povuče okidač pištolja za prskanje. Nakon što slijedite postupke pokretanja u ovom priručniku, uključite mašinu za pranje pod visokim tlakom i povucite okidač za aktivaciju. Pogledajte odjeljak "Upute za rad" u ovom priručniku za daljnje detalje.

#### ⚠ WARNING

Električna veza mora biti izvedena od strane kvalificirane osobe i mora biti u skladu sa IEC 60364-1. Električna opskrba ovoj mašini trebala bi uključivati ili uređaj za preostalu struju koji će prekinuti opskrbu ako struja curenja na zemlju premaši 30 mA u trajanju od 30 ms ili uređaj koji će provjeriti zemljanu struju.

#### ⚠ WARNING

Metoda rada koja se treba slijediti u slučaju nesreće (npr. kontakt s deterdžentima: isprati s obiljem čiste vode) ili kvara kako bi se spriječile nesigurne situacije.

#### ⚠ WARNING

Motor ove mašine za pranje pod visokim tlakom NEĆE raditi osim ako se okidač ne povuče.

## Smjernice za sigurnost

Ovaj priručnik sadrži informacije koje je vrlo važno znati i razumjeti.

Ove informacije su pružene za SIGURNOST i za SPRJEČAVANJE PROBLEMA S OPREMOM. Da biste pomogli u prepoznavanju ovih informacija, obratite pažnju na sljedeće simbole.

#### ⚠ DANGER

Opasnost označava neposrednu opasnu situaciju koja, ako se ne izbjegne, ĆE rezultirati smrću ili teškom ozljedom.

#### ⚠ WARNING

Upozorenje označava potencijalno opasnu situaciju koja, ako se ne izbjegne, MOŽE rezultirati smrću ili teškom ozljedom.

#### ⚠ CAUTION

Pažnja označava potencijalno opasnu situaciju koja, ako se ne izbjegne, MOŽE rezultirati manjom ili umjerenom ozljedom.

#### NOTICE

Informacije koje zahtijevaju posebnu pažnju.

### Važne sigurnosne upute



**SAČUVAJTE OVE UPUTE!**

#### ⚠ WARNING

Kada se mašina koristi, sljedeće mjere opreza uvijek treba uzeti u obzir:

1. Pročitajte sve upute prije korištenja mašine.
2. Da biste smanjili rizik od ozljede, potrebna je bliska nadzorna kontrola kada se mašina koristi u blizini djece.
3. UVIJEK isključite napajanje prije rastavljanja ili popravka jedinice mašine.
4. Slijedite sve sigurnosne propise kao i Zakon o sigurnosti i zdravlju na radu (OSHA).

5. Osigurajte da sigurnosni uređaji ispravno rade prije korištenja mašine. NE uklanjajte niti modificirajte bilo koji dio pištolja ili jedinice mašine.
6. Znajte kako brzo zaustaviti ovu mašinu i ispustiti pritisak. Temeljito se upoznajte s kontrolama.
7. Budite budni – pazite što radite.
8. Ne upravljajte mašinom kada ste umorni ili pod utjecajem alkohola ili droga.
9. Održavajte radno područje slobodnim od svih osoba.
10. Ne pretežite ili stojite na nestabilnoj podlozi. Održavajte dobar oslonac i ravnotežu u svakom trenutku.
11. Slijedite upute za održavanje navedene u priručniku.
12. Koristite sredstvo za čišćenje koje je isporučeno ili preporučeno od strane proizvođača.
13. Stavite mašinu na stabilno mjesto prilikom korištenja, transporta, sastavljanja, rastavljanja. Ne rukujte grubo mašinom prilikom transporta.
14. U slučaju nesreće (npr. kontakt s deterdžentima, isprati s obiljem čiste vode), uvijek isključite mašinu i izvadite utikač iz utičnice, te isključite vezu s vodom.
15. Mašina nije namijenjena za povezivanje s vodovodnom mrežom. Ako je potrebno, koristite samo ulazni crijevo-set odobren od strane IEC 61770.

Rizik od ubrizgavanja ili teške ozljede. Držite se podalje od mlaznice. Ne ispuštajte mlazove prema osobama. Ova mašina se može koristiti samo od strane obučениh operatera. Uvijek uklonite cijev iz pištolja prije čišćenja ostataka s vrha.

- Držite se podalje od mlaznice. NIKADA ne usmjeravajte mlaz pod visokim tlakom prema bilo kojoj osobi, životinji ili sebi.
- Uvijek nosite zaštitne naočale ili vizir i zaštitnu odjeću prilikom rada ili održavanja.
- Nikada ne stavljajte ruku ili prste preko mlaznice dok upravljate jedinicom.
- Nikada ne pokušavajte zaustaviti ili skrenuti curenje bilo kojim dijelom tijela.
- Uvijek uključite sigurnosnu bravu okidača u sigurno stanje čak i kada je prskanje na trenutak zaustavljeno.
- Uvijek slijedite preporuke proizvođača deterdženta za pravilnu upotrebu deterdženata. Uvijek zaštitite oči, kožu i respiratorni sustav prilikom korištenja deterdženata.

## ⚠ WARNING

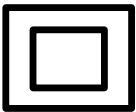

### Servisiranje dvostruko izolirane mašine

U dvostruko izoliranoj mašini, dva sustava izolacije su osigurana umjesto uzemljenja. Nema sredstava za uzemljenje za dvostruko izoliranu mašinu, niti bi se sredstva za uzemljenje trebala dodavati mašini. Servisiranje dvostruko izolirane mašine zahtijeva izuzetnu pažnju i poznavanje sustava, i trebaju ga obavljati samo kvalificirani servisni tehničari.

Zamjenski dijelovi za dvostruko izoliranu mašinu moraju biti identični originalnim dijelovima. Dvostruko izolirana mašina označena je riječima "Dvostruka izolacija" ili "Dvostruko izolirano." Mašina može biti označena i simbolom prikazanim na slici 1.

**UPOZORENJE! Ne koristite pritisak koji premašuje radni pritisak bilo kojeg dijela (cijevi, priključci itd.) u sistemu pod pritiskom. Osigurajte da su sva oprema i dodaci ocijenjeni da izdrže maksimalni radni pritisak jedinice.**

**UPOZORENJE! Opasnost od eksplozije.**

Nikada ne prskajte zapaljive tekućine ili koristite visokotlačni čistač u područjima koja sadrže zapaljivi prašak, tekućine ili pare. Nikada ne upravljajte strojem u zatvorenoj zgradi ili u blizini eksplozivnog okruženja.

**UPOZORENJE! Ne prskajte električne uređaje i ožičenje.**

- Nikada ne isključujte visokotlačnu ispušnu cijev iz stroja dok je sustav pod pritiskom. Da biste dekomprimirali stroj, isključite napajanje i dovod vode, a zatim pritisnite okidač pištolja 2~3 puta.
- Nikada trajno ne aktivirajte mehanizam okidača na pištolju.
- Nikada ne upravljajte strojem bez svih komponenti ispravno povezanih sa strojem (ručka, pištolj/štap, mlaznica itd.).

**UPOZORENJE! Oštećenje opreme.**

- UVIJEK uključite dovod vode "ON" prije nego što uključite visokotlačni čistač. Rad pumpe bez vode uzrokuje ozbiljna oštećenja.
  - Ne upravljajte visokotlačnim čistačem s uklonjenom mrežicom za ulaz vode. Održavajte mrežicu čistom od ostataka i taloga.
  - NIKADA ne upravljajte visokotlačnim čistačem s pokvarenim ili nedostajućim dijelovima. Redovito provjeravajte opremu i odmah popravite ili zamijenite istrošene ili oštećene dijelove.
  - Koristite samo mlaznicu koja se isporučuje s ovim strojem.
- Nikada ne ostavljajte štap bez nadzora dok stroj radi.
- Nikada ne pokušavajte mijenjati tvorničke postavke.
- Mijenjanje tvorničkih postavki može oštetiti uređaj i poništiti jamstvo.
- Uvijek čvrsto držite pištolj i štap prilikom pokretanja i upravljanja strojem.
  - NIKADA ne dopuštajte da jedinica radi s okidačem otpuštenim (isključenim) duže od jedne (1) minute. Nastala toplina oštetit će pumpu.
  - Visokotlačni čistač nije namijenjen za pumpanje tople vode. NIKADA ga ne povežite s dovodom tople vode jer će to značajno smanjiti životni vijek pumpe.
  - NIKADA ne pohranjujte visokotlačni čistač na otvorenom ili gdje bi mogao smrzavati. Pumpa će biti ozbiljno oštećena.

- Aktivirajte okidač prilikom prelaska iz načina rada s visokim u način rada s niskim pritiskom. Nepridržavanje ovog može uzrokovati oštećenje.
- Budite svjesni povratnog udarca uzrokovanog vodenim mlazom kada je stroj uključen.

**PAŽNJA:** Držite crijevo podalje od oštih predmeta. Puknuta crijeva mogu uzrokovati ozljede. Redovito pregledavajte crijevo i zamijenite ga ako je oštećeno.

Ne pokušavajte popraviti oštećeno crijevo.

### Produžni kabeli

Korištenje produžnog kabela nije preporučljivo. Koristite samo produžne kabele namijenjene za vanjsku upotrebu. Ovi su označeni oznakom "Prihvatljivo za korištenje s vanjskim strojevima; pohraniti unutra kada se ne koristi." Koristite samo produžne kabele koji imaju električni rejting jednak ili veći od rejtinga stroja. Ne koristite oštećene produžne kabele. Pregledajte produžni kabel prije korištenja i zamijenite ga ako je oštećen. Ne zlostavljajte produžni kabel. Ne povlačite za kabel da biste ga isključili. Držite kabel podalje od vrućine i oštih rubova.

Uvijek isključite kabel iz utičnice prije nego što isključite stroj iz produžnog kabela.

### **⚠ DANGER**

Nepridržavanje ovih uputa može rezultirati ozbiljnim ozljedama, uključujući smrt.



### **⚠ WARNING**

Kako biste smanjili rizik od električnog udara, držite sve priključke suhim i iznad tla. Ne dodirujte utikač mokrim rukama.

Strojevi se ne smiju koristiti od strane djece. Djeca bi trebala biti pod nadzorom kako bi se osiguralo da se ne igraju sa strojem. Ovaj stroj nije namijenjen za korištenje od strane osoba (uključujući djecu) s smanjenim fizičkim, osjetilnim ili mentalnim sposobnostima, ili nedostatkom iskustva i znanja.

**UPOZORENJE!** Ovaj stroj je dizajniran za korištenje s sredstvom za čišćenje koje je isporučio ili preporučio proizvođač. Korištenje drugih sredstava za čišćenje ili kemikalija može nepovoljno utjecati na sigurnost stroja.

**UPOZORENJE!** Visokotlačni mlazovi mogu biti opasni ako se zlorabljavaju. Mlaz se ne smije usmjeravati prema osobama, živim električnim uređajima ili samom stroju.

**UPOZORENJE!** Preporučuje se da operater nosi zaštitu za uši.

**UPOZORENJE!** Ne koristite stroj u blizini osoba osim ako ne nose zaštitnu odjeću.

**UPOZORENJE!** Ne usmjeravajte mlaz prema sebi ili drugima kako biste očistili odjeću ili obuću.

**UPOZORENJE!** Rizik od eksplozije - ne prskajte zapaljive tekućine.

**UPOZORENJE!** Visokotlačni čistači ne smiju koristiti djeca ili neobučeno osoblje.

**UPOZORENJE!** Visokotlačna crijeva, priključci i spojevi su važni za sigurnost stroja. Koristite samo crijeva, priključke i spojeve koje preporučuje proizvođač.

**UPOZORENJE!** Kako biste osigurali sigurnost stroja, koristite samo originalne rezervne dijelove od proizvođača ili odobrene od proizvođača.

**UPOZORENJE!** Voda koja je prošla kroz uređaje za sprječavanje povratnog protoka smatra se nepitkom.

**UPOZORENJE!** Stroj treba isključiti iz izvora napajanja uklanjanjem utikača iz utičnice tijekom čišćenja ili održavanja i prilikom premještanja stroja na drugu funkciju.

**UPOZORENJE!** Ne koristite stroj ako je napojni kabel ili važni dijelovi stroja oštećeni, npr. sigurnosni uređaji, visokotlačna crijeva, okidač.

**UPOZORENJE!** Ako se koristi produžni kabel, utikač i utičnica moraju biti vodonepropusni.

**UPOZORENJE!** Neodgovarajući produžni kablovi mogu biti opasni. Ako se koristi produžni kabel, mora biti prikladan za vanjsku upotrebu, a spoj mora ostati suh i iznad tla. Preporučuje se da se to postigne pomoću koluta za kabel koji drži utičnicu najmanje 60 mm iznad tla.

**UPOZORENJE!** Kako biste izbjegli opasnost zbog nenamjernog resetiranja termalne zaštite, ovaj uređaj ne smije biti napajan putem vanjskog prekidača, poput tajmera, ili povezan na krug koji se redovito uključuje i isključuje od strane komunalnog poduzeća.

**UPOZORENJE!** Stroj je namijenjen za korištenje na temperaturi iznad 0 stupnjeva. (Samo za strojeve s napojnim kabelom H05VV-F).

**UPOZORENJE!** Kako biste osigurali sigurnost stroja, koristite samo originalne rezervne dijelove (uključujući mlaznicu) od proizvođača ili odobrene od proizvođača. Ne koristite stroj prije nego što ih promijenite ako su oštećeni.

**UPOZORENJE!** Budite oprezni zbog opasnosti od povratne sile na mlaznici prilikom otvaranja okidača i čvrsto držite pištolj rukama.

**UPOZORENJE!** Kada se stroj premješta i postavlja, stroj mora biti ravan. Prilikom premještanja stroja, povucite ručku da biste ga pomaknuli.

**UPOZORENJE!** Povežite se na vodovod. Povežite stroj na vodovod.

Provjerite da ulazni tlak vode bude između 0,01 MPa i 0,4 MPa.



Ulazna cijev trebala bi biti najmanje 5 m duga. Ne koristite cijev ako je oštećena.



**⚠ WARNING** Stroj nije prikladan za izravno povezivanje s pitkom vodom.

**UPOZORENJE!** Isključite iz električne mreže prije nego što izvršite održavanje korisnika.

Ako je mrežni kabel oštećen, mora ga zamijeniti proizvođač, njegov servisni agent ili slična kvalificirana osoba kako bi se izbjegla opasnost.

## Povezivanje

1. Priključite visokotlačno crijevo na izlaz za pritisnu vodu stroja.
2. Priključite pištolj za prskanje na visokotlačno crijevo. Prije nego što pokrenete stroj, provjerite je li visokotlačno crijevo potpuno odmotano. Dok je stroj u radu, crijevo NE smije biti u petlji.
3. Montirajte mlaznicu ili bilo koju drugu opremu koju želite koristiti.
4. Povežite stroj na vodu i električne izvore.

### Instalacija, električne i vodene veze

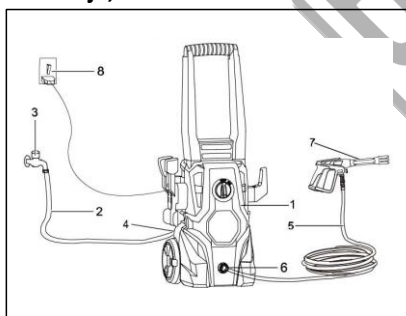

1. Visokotlačni čistač
2. Crijevo za opskrbu vodom.
3. Voda priključak
4. Voda ulaz
5. Cijev visokog pritiska
6. Voda izlaz
7. Pištolj za prskanje
8. Napajanje

\* Br. 2, 3, 8 nisu uključeni

## Prije rada

### Podešavanje uzorka mlaza

Kut prskanja koji izlazi iz lance može se podešavati na nekim lancama okretanjem mlaznice. To će varirati uzorak prskanja od približno 0° uskog visokog udarnog mlaza do 60° širokog mlaza (vidi Sliku 2).

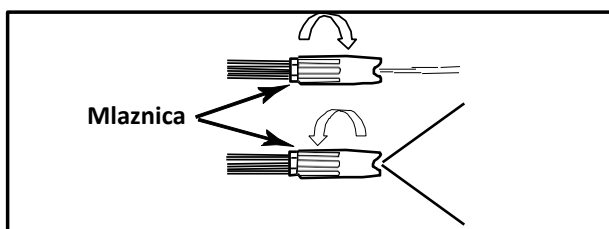

Slika 2 - Podešavanje mlaznice za uzorak mlaza  
(nije primjenjivo na nekim mlaznicama)

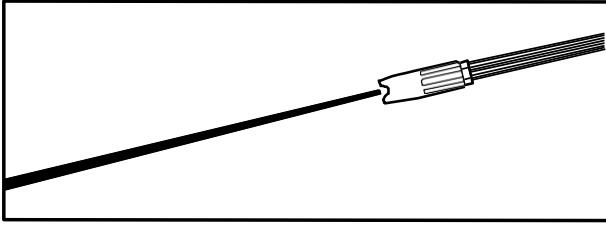

Slika 3 - Uski mlaz s visokom udarnom silom

Uski mlaz ima visoku udarnu silu na površini za čišćenje i rezultira maksimalnim dubinskim čišćenjem u koncentriranom području. Međutim, ovaj uski mlaz s visokom udarnom silom treba koristiti oprezno, jer može oštetiti neke površine.

Široki mlaz će rasporediti udarac vode na većem području, što rezultira izvrsnom akcijom čišćenja uz smanjeni rizik od oštećenja površine. Velike površine mogu se brže očistiti koristeći široki mlaz.

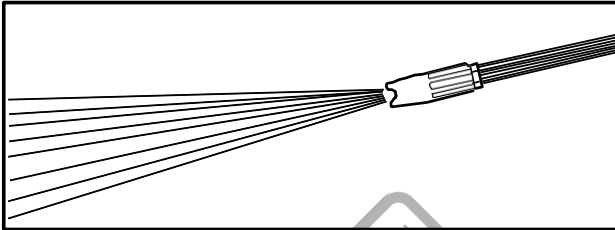

Slika 4 - Široki mlaz

#### Upute za čišćenje mlaznice

Začepljena ili djelomično začepljena mlaznica može značajno smanjiti količinu vode koja izlazi iz mlaznice i uzrokovati pulsiranje uređaja tijekom prskanja. Da biste očistili mlaznicu:

- Isključite i odspojite uređaj.
- Isključite dovod vode. Oslobodite pritisak zarobljen u crijevu pritiskom na okidač 2-3 puta.
- Odvojite cijev od pištolja.
- Okrenite mlaznicu na postavku uskog mlaza. Ovo otvara oštrice mlaza.
- Pomoću priloženog alata za čišćenje mlaznice ili raširenog papirnog spajalice, umetnite žicu u otvor mlaznice i pomičite naprijed-natrag dok se ne ukloni otpad. (Vidi Slika 5.)

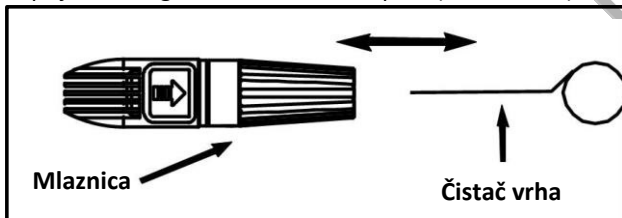

Slika 5 - Umetnite alat za čišćenje u otvor mlaznice i pomičite ga naprijed-natrag dok se ne ukloni otpad

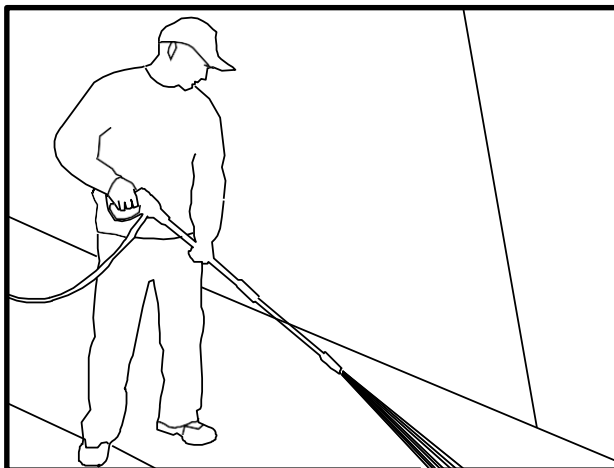

Slika 6 - Optimalni kut za čišćenje površina

Uklonite dodatni otpad ispiranjem vode kroz mlaznicu. Da biste to učinili, stavite kraj vrtnog crijeva (s vodom koja teče) na kraj mlaznice na 30-60 sekundi.

#### Kut prema površini za čišćenje

Kada prskate vodu protiv površine, maksimalni udarac se generira kada voda udari površinu "ravno".

Međutim, ova vrsta udarca obično uzrokuje da se čestice prljavštine ugrade u površinu, čime se sprječava željena akcija čišćenja.

Optimalni kut za prskanje vode protiv površine za čišćenje je 45 stupnjeva.

Prskanje vode protiv površine pod ovim kutom pruža najkorisniju udarnu silu u kombinaciji s učinkovitim uklanjanjem otpada s površine.

### Udaljenost od površine za čišćenje

Još jedan faktor koji određuje udarnu silu vode je udaljenost od mlaznice do površine za čišćenje. Udarni tlak vode se povećava kada se mlaznica pomiče bliže površini.

### Kako izbjeći oštećenje površina

Oštećenje površina za čišćenje događa se kada udarna sila vode premaši izdržljivost površine. Udarni tlak može se varirati kontroliranjem tri prethodno navedena faktora. Nikada ne koristite uski mlaz s visokom udarnom silom ili turbo/rotacijsku mlaznicu na površini koja je podložna oštećenju. Izbjegavajte prskanje prozora uskim mlazom s visokom udarnom silom ili turbo mlaznicom jer to može uzrokovati lom. Najsigurniji način da izbjegnute oštećenje površina je slijediti ove korake:

1. Prije nego što aktivirate pištolj, prilagodite mlaznicu na široki mlaz.
2. Postavite mlaznicu otprilike 4-5 stopa od i pod kutom od 45 stupnjeva prema površini za čišćenje, i aktivirajte pištolj.
3. Varirajte kut prskanja širokog mlaza i udaljenost do površine za čišćenje dok ne postignete optimalnu učinkovitost čišćenja bez oštećenja površine.

### Turbo mlaznica (nije uključena u sve modele)

Turbo mlaznica, ponekad nazvana rotacijska mlaznica, vrlo je učinkovit alat koji može značajno smanjiti vrijeme čišćenja. Turbo mlaznica kombinira snagu uskog mlaza s visokom udarnom silom i učinkovitost mlaza od 25 stupnjeva. Ovo vrtili uski mlaz s visokom udarnom silom u oblik konusa koji čisti veće područje.

**OPREZ:** Budući da turbo mlaznica koristi uski mlaz s visokom udarnom silom, koristite je samo u primjenama gdje površina za čišćenje ne može biti oštećena uskim mlazom s visokom udarnom silom. Osim toga, turbo mlaznica NIJE podesiva i ne može se koristiti za primjenu deterdženta.

### Deterdženti

Korištenje deterdženata može dramatično smanjiti vrijeme čišćenja i pomoći u uklanjanju teških mrlja. Neki deterdženti su prilagođeni za korištenje u visokotlačnim čistačima za specifične zadatke čišćenja. Ovi deterdženti su otprilike iste debljine kao voda. Korištenje debljih deterdženata, poput tekućeg sapuna, začepit će sustav za injekciju kemikalija i spriječiti primjenu deterdženta.

Čista snaga deterdženata dolazi od primjene na površinu i davanja kemikalijama vremena da razgrade prljavštinu i mrlje. Deterdženti najbolje djeluju kada se primjenjuju pod niskim pritiskom.

Kombinacija kemijskog djelovanja i visokotlačnog ispiranja vrlo je učinkovita. Na vertikalnim površinama, primijenite deterdžent počevši od dna i radite prema gore. Ovo će spriječiti da deterdžent sklizne dolje i uzrokuje pruge. Visokotlačno ispiranje također bi trebalo napredovati od dna prema vrhu. Na posebno tvrdim mrljama, može biti potrebno koristiti četku u kombinaciji s deterdžentima i visokotlačnim ispiranjem.

## Rad

Sljedeća procedura čišćenja pomoći će vam da organizirate svoj zadatak čišćenja i osigurate da postignete najkorisnije rezultate u najkraćem mogućem vremenu.

Zapamtite da koristite tehnike prskanja/čišćenja koje su prethodno navedene.

### 1. Priprema površine

Prije započinjanja posla s visokotlačnim čišćenjem, važno je pripremiti površinu koja će se čistiti. To se radi čišćenjem područja od namještaja i osiguravanjem da su svi prozori i vrata čvrsto zatvoreni. Osim toga, trebali biste osigurati da su sve biljke i drveće u blizini područja čišćenja zaštićeni plahtom. Ovo će osigurati da vaše biljke ne budu prskane deterdžentima.

### 2. Početno

Sljedeći korak je prskanje površine za čišćenje vodom kako bi se uklonila prljavština ili nečistoća koja se možda nakupila na površini. To će omogućiti vašem deterdžentu da napadne duboku prljavštinu koja se uvukla u površinu za čišćenje. Prije aktiviranja pištolja, prilagodite mlaznicu na široki mlaz i polako je prilagodite željenom uzorku prskanja. To će vam pomoći da izbjegnute primjenu previše koncentriranog prskanja na površinu što bi moglo uzrokovati oštećenje.

### 3. Primjena deterdženta

**KORISTITE UPUTE ODGOVARAJUĆE MODELU KOJI STE KUPILI.**

**NAPOMENA:** Koristite samo deterdžente formulirane za pranje pod pritiskom.

**NAPOMENA:** Testirajte deterdžent na neupadljivom mjestu prije upotrebe.

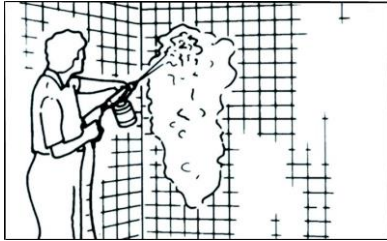

Slika 7 - Primjena deterdženta

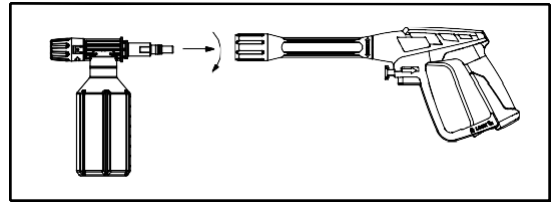

Slika 8 - Prikliučite aplikator na pištolj

#### Jedinice s uključenim aplikatorom za deterdžent

Slijedite upute proizvođača za miješanje ispravnih koncentracija deterdženta i omjera vode kroz perilicu pod pritiskom, što je otprilike 5,4% (1 prema 19).

1. Odvrnite vrh aplikatora za deterdžent i napunite aplikator deterdžentom.
2. Vratite vrh na aplikator.
3. Uklonite cijev s pištolja.
4. Prikliučite aplikator za deterdžent na pištolj. (Pogledajte Sliku 8)
5. Nanesite deterdžent tako da temeljito pokrije površinu za čišćenje. Nanesite od dna prema vrhu kako biste spriječili klizanje deterdženta i stvaranje pruga.
6. Ostavite deterdžent da ostane na površini nekoliko minuta. Ovo je dobro vrijeme za korištenje četke za lagano ribanje jako zaprljanih područja.

Nikada ne dopuštajte da se deterdžent osuši na površini za čišćenje.

7. Uklonite aplikator za deterdžent s pištolja i zamijenite ga cijevi, ili uklonite aplikator s kraja cijevi.

8. Isperite deterdžent s površine.

**NAPOMENA:** Isperite aplikator za deterdžent čistom vodom nakon svake upotrebe.

#### 4. Završno ispiranje

Započnite završno ispiranje od dna i radite prema gore. Pobrinite se da temeljito isperete površinu i da je sav deterdžent uklonjen.

5. Isključivanje

1. Pobrinite se da je sav deterdžent ispran iz sustava.
2. Isključite motor.
3. Isključite vodu.
4. Nakon što su motor i vodovod isključeni, povucite okidač pištolja kako biste dekomprimirali sustav.

**PAŽNJA:** NIKADA ne isključujte vodu prije nego što isključite motor. Ozbiljna oštećenja mogu nastati na pumpi i/ili motoru.

**UPOZORENJE!** NIKADA ne odspajajte crijevo za visoki tlak s uređaja dok je sustav pod pritiskom. Da biste dekomprimirali, isključite motor, isključite vodu i povucite okidač pištolja 2-3 puta.

5. Nakon svake upotrebe, obrišite sve površine perilice pod pritiskom čistom, vlažnom krpom.

#### 6. Skladištenje

Ne skladištite perilicu pod pritiskom na otvorenom.

Ne skladištite perilicu pod pritiskom na mjestu gdje bi mogla smrzavati.

## Savjeti za produženje vijeka trajanja vaše perilice pod pritiskom

1. Nikada ne radite s uređajem bez vode.
  2. Perilica pod pritiskom nije namijenjena za pumpanje tople vode. Nikada je ne povezujte s vodoopskrbom tople vode - to će značajno smanjiti vijek trajanja pumpe.
  3. Korištenje deterdženta druge marke može uzrokovati oštećenje komponenti pumpe (O-prstenova itd.). To se također odnosi na kemikalije poput izbjeljivača, tekućeg sapuna itd.
  4. Nikada ne radite s uređajem duže od jedne (1) minute bez prskanja vode. Nastala toplina će oštetiti pumpu.
  5. Prije podešavanja pritiska mlaznice (visoki-niski ili niski-visoki) otpustite okidač.
- Neuspjeh u tome smanjit će vijek trajanja O-prstenova u cijevi.

## Rješavanje problema

Problem	Mogući uzrok	Rješenje
Perilica pod pritiskom se ne pokreće	<ol style="list-style-type: none"> <li>1. Pritisak se nakupio u uređaju</li> <li>2. Utičnica nije dobro povezana ili je električna utičnica neispravna</li> <li>3. Produžno crijevo je predugo ili je veličina žice premala</li> <li>4. Glavni napon napajanja je prenizak</li> <li>5. Termalna zaštita se aktivirala</li> </ol>	<ol style="list-style-type: none"> <li>1. Povučite okidač na pištolju</li> <li>2. Provjerite utičnicu, utičnicu i osigurač</li> <li>3. Uklonite produžno crijevo</li> <li>4. Provjerite je li napon napajanja adekvatan</li> <li>5. Isključite uređaj i dopustite motoru da se ohladi</li> </ol>
Pumpa ne doseže potrebni pritisak	<ol style="list-style-type: none"> <li>1. Filter za ulaz vode je začepljen</li> <li>2. Pumpa uvlači zrak iz spojeva crijeva</li> <li>3. Mlaznica je istrošena ili nije ispravne veličine</li> <li>4. Oslobađač je začepljen ili istrošen</li> <li>5. Ventili su začepljeni ili istrošeni</li> </ol>	<ol style="list-style-type: none"> <li>1. Očistite filter za ulaz vode</li> <li>2. Provjerite jesu li spojevi i zaključni prsten pravilno zategnuti</li> <li>3. Pozovite trgovca</li> <li>4. Pozovite trgovca</li> <li>5. Pozovite trgovca</li> </ol>
Fluktuirajući pritisak	<ol style="list-style-type: none"> <li>1. Pumpa uvlači zrak</li> <li>2. Začepljena mlaznica</li> <li>3. Ventili prljavi, istrošeni ili zaglavljani</li> <li>4. Vodene brtve istrošene</li> </ol>	<ol style="list-style-type: none"> <li>1. Provjerite jesu li crijeva i spojevi čvrsti</li> <li>2. Očistite pomoću alata za čišćenje mlaznica</li> <li>3. Pozovite trgovca</li> <li>4. Pozovite trgovca</li> </ol>
Motor iznenada staje	<ol style="list-style-type: none"> <li>1. Produžno crijevo je predugo ili je veličina žice premala</li> <li>2. Termalni sigurnosni prekidač se aktivirao zbog pregrijavanja</li> </ol>	<ol style="list-style-type: none"> <li>1. Uklonite produžno crijevo</li> <li>2. Provjerite odgovara li napon napajanja specifikacijama uređaja.</li> </ol>



**OSTRZEŻENIE:** Nie używaj urządzenia bez przeczytania instrukcji obsługi!

## Zastosowanie

PRZENOŚNA MYJKA CIŚNIENIOWA to wysoce wyspecjalizowane urządzenie wielofunkcyjne o wyjątkowo niezawodnym zabezpieczeniu, które należy sprawdzić przed użyciem do mycia i czyszczenia samochodów, rowerów i innego sprzętu zewnętrznego lub tarasów ogrodowych, szklarni itp.

### Bezpieczeństwo i ostrzeżenia

#### Automatyczne włączanie/wyłączanie:

Silnik tej myjki ciśnieniowej nie pracuje w sposób ciągły. Uruchamia się tylko po naciśnięciu spustu pistoletu natryskowego. Po wykonaniu procedur rozruchowych opisanych w niniejszej instrukcji należy włączyć myjkę ciśnieniową i nacisnąć spust w celu aktywacji. Więcej informacji można znaleźć w rozdziale "Instrukcja obsługi" w niniejszej instrukcji.

#### ⚠ WARNING

Podłączenie zasilania elektrycznego powinno zostać wykonane przez wykwalifikowaną osobę i być zgodne z normą IEC 60364-1. Zasilanie elektryczne tego urządzenia powinno zawierać wyłącznik różnicowoprądowy, który przerwie zasilanie, jeśli prąd upływowy do uziemienia przekroczy 30 mA przez 30 ms, lub urządzenie, które potwierdzi obwód uziemienia.

#### ⚠ WARNING

Metoda działania, której należy przestrzegać w razie wypadku (np. kontaktu z detergentami: spłukać dużą ilością czystej wody) lub awarii, aby zapobiec niebezpiecznym sytuacjom.

#### ⚠ WARNING

Silnik tej myjki ciśnieniowej NIE uruchomi się, jeśli spust nie zostanie naciśnięty.

## Wytyczne dotyczące bezpieczeństwa

Niniejsza instrukcja zawiera informacje, których znajomość i zrozumienie jest bardzo ważne.

Informacje te podano dla BEZPIECZEŃSTWA i w celu ZAPOBIEGANIA PROBLEMOM Z URZĄDZENIEM. Aby ułatwić rozpoznanie tych informacji, należy przestrzegać następujących symboli.

#### ⚠ DANGER

Niebezpieczeństwo oznacza bezpośrednio niebezpieczną sytuację, która, jeśli się jej nie uniknie, może doprowadzić do śmierci lub poważnych obrażeń.

#### ⚠ WARNING

Ostrzeżenie wskazuje na potencjalnie niebezpieczną sytuację, która, jeśli się jej nie uniknie, MOŻE spowodować śmierć lub poważne obrażenia.

#### ⚠ CAUTION

Przeostrożenie wskazuje na potencjalnie niebezpieczną sytuację, która, jeśli się jej nie uniknie, MOŻE spowodować niewielkie lub umiarkowane obrażenia.

#### NOTICE

Informacje wymagające szczególnej uwagi.

### Ważne instrukcje bezpieczeństwa



**ZACHOWAJ TE INSTRUKCJE!**

#### ⚠ WARNING

Podczas korzystania z urządzenia należy zawsze przestrzegać następujących środków ostrożności:

1. Przed użyciem urządzenia należy przeczytać wszystkie instrukcje.
2. Aby zmniejszyć ryzyko obrażeń, konieczny jest ścisły nadzór, gdy urządzenie jest używane w pobliżu dzieci.
3. ZAWSZE należy odłączyć zasilanie przed demontażem lub naprawą urządzenia.
4. Przestrzegaj wszystkich przepisów bezpieczeństwa oraz ustawy o bezpieczeństwie i higienie pracy (OSHA).



5. Przed użyciem urządzenia należy upewnić się, że urządzenia zabezpieczające działają prawidłowo. NIE WOLNO demontować ani modyfikować żadnej części pistoletu lub zespołu urządzenia.
  6. Należy wiedzieć, jak szybko zatrzymać maszynę i zredukować ciśnienie. Należy dokładnie zapoznać się z elementami sterującymi.
  7. Bądź czujny - uważaj na to, co robisz.
  8. Nie wolno obsługiwać urządzenia w stanie zmęczenia lub pod wpływem alkoholu bądź narkotyków.
  9. Obszar roboczy powinien być wolny od wszelkich osób.
  10. Nie sięgaj zbyt wysoko ani nie stawaj na niestabilnych podporach. Przez cały czas należy utrzymywać równowagę.
  11. Należy postępować zgodnie z instrukcjami konserwacji podanymi w podręczniku.
  12. Używać środka czyszczącego dostarczonego lub zalecanego przez producenta.
  13. Podczas użytkowania, transportu, montażu i demontażu urządzenie należy umieszczać wyłącznie w stabilnym miejscu. Podczas transportu nie należy obchodzić się z urządzeniem w sposób nieostrożny.
  14. w razie wypadku (np. kontaktu z detergentami, spłukania dużą ilością czystej wody) należy zawsze wyłączyć urządzenie i wyciągnąć wtyczkę z gniazdka, a następnie odłączyć połączenie z wodą.
  15. Urządzenie nie jest przeznaczone do podłączania do sieci wody pitnej. W razie potrzeby należy używać wyłącznie zestawu węża wlotowego zatwierdzonego przez normę IEC 61770.
- Ryzyko wstrzyknięcia lub poważnych obrażeń. Nie zbliżać się do dyszy. Nie kierować strumienia na osoby. Urządzenie może być używane wyłącznie przez przeszkolonych operatorów. Przed czyszczeniem końcówki należy zawsze zdjąć lancę z pistoletu.
- Nie zbliżać się do dyszy. NIGDY nie należy kierować strumienia pod wysokim ciśnieniem na osoby, zwierzęta lub siebie.
  - Podczas obsługi lub konserwacji należy zawsze nosić okulary lub gogle ochronne oraz odzież ochronną.
  - Nigdy nie umieszczać dłoni lub palców nad dyszą rozpylającą podczas obsługi urządzenia.
  - Nigdy nie próbuj zatrzymywać ani odbijać wycieków żadną częścią ciała.
  - Zawsze ustawiaj zatrzask bezpieczeństwa spustu w bezpiecznej pozycji, nawet jeśli natryskiwanie zostanie na chwilę zatrzymane.
  - Należy zawsze postępować zgodnie z zaleceniami producenta detergentu dotyczącymi właściwego stosowania detergentów. Należy zawsze chronić oczy, skórę i drogi oddechowe przed detergentami.

## ⚠ WARNING

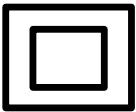

### Serwisowanie maszyny z podwójną izolacją

W maszynie z podwójną izolacją zamiast uziemienia stosowane są dwa systemy izolacji. W przypadku maszyny z podwójną izolacją nie są przewidziane żadne środki uziemiające ani nie należy dodawać środków uziemiających do maszyny. Serwisowanie maszyny z podwójną izolacją wymaga szczególnej ostrożności i znajomości systemu i powinno być wykonywane wyłącznie przez wykwalifikowany personel serwisowy. Części zamienne do maszyny z podwójną izolacją muszą być identyczne z częściami oryginalnymi. Maszyna z podwójną izolacją jest oznaczona słowami "Double Insulation" lub "Double Insulated". Maszyna może być również oznaczona symbolem pokazanym na rysunku 1.

**OSTRZEŻENIE!** Nie wolno używać ciśnienia przekraczającego ciśnienie robocze jakichkolwiek części (węży, złączek itp.) w układzie ciśnieniowym. Należy upewnić się, że wszystkie urządzenia i akcesoria wytrzymują maksymalne ciśnienie robocze urządzenia.

**OSTRZEŻENIE!** Zagrożenie wybuchem.

Nigdy nie rozpylaj łatwopalnych cieczy ani nie używaj myjki ciśnieniowej w miejscach zawierających łatwopalny pył, ciecze lub opary. Nigdy nie używaj urządzenia w zamkniętym budynku lub w otoczeniu zagrożonym wybuchem.

**OSTRZEŻENIE!** Nie spryskiwać urządzeń elektrycznych ani przewodów.

- Nigdy nie odłączać wysokociśnieniowego węża wlotowego od urządzenia, gdy system jest pod ciśnieniem. Aby rozhermetyzować urządzenie, wyłącz zasilanie i dopływ wody, a następnie naciśnij spust pistoletu 2~3 razy.
- Nigdy nie włączaj na stałe mechanizmu spustowego pistoletu.
- Nigdy nie używaj urządzenia bez prawidłowo podłączonych wszystkich komponentów (uchwyty, pistoletu/różdżki, dyszy itp.).

**OSTRZEŻENIE!** Uszkodzenie sprzętu.

- Przed włączeniem myjki ciśnieniowej ZAWSZE należy wyłączyć dopływ wody. Praca pompy na sucho powoduje poważne uszkodzenia.
- Nie wolno używać myjki ciśnieniowej ze zdjętym sitem wlotu wody. Sito należy utrzymywać w czystości.
- NIGDY nie używaj myjki ciśnieniowej z uszkodzonymi lub brakującymi częściami. Należy regularnie sprawdzać sprzęt i natychmiast naprawiać lub wymieniać zużyte lub uszkodzone części.

• Należy używać wyłącznie dyszy dostarczonej z urządzeniem.

-Nigdy nie zostawiaj głowicy bez nadzoru, gdy urządzenie jest uruchomione.

• Nigdy nie próbuj zmieniać ustawień fabrycznych.

Zmiana ustawień fabrycznych może spowodować uszkodzenie urządzenia i unieważnienie gwarancji.

• Podczas uruchamiania i obsługi urządzenia należy zawsze mocno trzymać pistolet i dyszę.

• NIGDY nie należy dopuszczać do pracy urządzenia ze zwolnionym (wyłączonym) spustem przez dłużej niż jedną (1) minutę.

Nagromadzenie ciepła spowoduje uszkodzenie pompy.

• Myjka ciśnieniowa nie jest przeznaczona do pompowania gorącej wody. NIGDY nie należy podłączać jej do źródła gorącej wody, ponieważ znacznie skróci to żywotność pompy.

• NIGDY nie przechowuj myjki ciśnieniowej na zewnątrz lub w miejscu, w którym mogłaby zamarznąć. Pompa może ulec poważnemu uszkodzeniu.

- Zwolnić spust podczas zmiany trybu z wysokiego na niski poziom ciśnienia. Niezastosowanie się do tego zalecenia może spowodować uszkodzenie urządzenia.
- Należy pamiętać o odrzuceniu powodowanym przez strumień wody po włączeniu urządzenia.

**UWAGA:** Wąż należy trzymać z dala od ostrych przedmiotów. Pęknięcie węża może spowodować obrażenia. Wąż należy regularnie sprawdzać i wymieniać, jeśli jest uszkodzony.  
Nie próbuj naprawiać uszkodzonego węża.

#### Przedłużacze

Używanie przedłużacza nie jest zalecane. Należy używać wyłącznie przedłużaczy przeznaczonych do użytku na zewnątrz. Są one oznaczone znakiem "Dopuszczalne do użytku z urządzeniami zewnętrznymi; przechowywać w pomieszczeniu, gdy nie są używane". Należy używać wyłącznie przedłużaczy o parametrach elektrycznych równych lub wyższych niż parametry znamionowe urządzenia. Nie używaj uszkodzonych przedłużaczy. Sprawdź przedłużacz przed użyciem i wymień go, jeśli jest uszkodzony. Nie wolno nadużywać przedłużacza. Nie ciągnąć za przewód w celu jego odłączenia. Przewód należy trzymać z dala od źródeł ciepła i ostrych krawędzi. Przed odłączeniem urządzenia od przedłużacza należy zawsze odłączyć przewód od gniazda.

#### **⚠ DANGER**

Niezastosowanie się do tych instrukcji może spowodować poważne obrażenia, w tym śmierć.



#### **⚠ WARNING**

Aby zmniejszyć ryzyko porażenia prądem, należy utrzymywać wszystkie połączenia w stanie suchym i z dala od podłoża. Nie dotykać wtyczki mokrymi rękami.

Urządzenia nie mogą być używane przez dzieci. Dzieci powinny być nadzorowane, aby nie bawiły się urządzeniem. To urządzenie nie jest przeznaczone do użytku przez osoby (w tym dzieci) o ograniczonych zdolnościach fizycznych, sensorycznych lub umysłowych lub nieposiadające doświadczenia i wiedzy.

**OSTRZEŻENIE!** To urządzenie zostało zaprojektowane do użytku ze środkiem czyszczącym dostarczonym lub zalecanym przez producenta. Stosowanie innych środków czyszczących lub chemikaliów może negatywnie wpłynąć na bezpieczeństwo urządzenia.

**OSTRZEŻENIE!** Dysze wysokociśnieniowe mogą być niebezpieczne w przypadku niewłaściwego użycia. Strumienia nie wolno kierować w stronę osób, urządzeń elektrycznych pod napięciem lub samej maszyny.

**OSTRZEŻENIE!** Operator powinien nosić ochroniacze słuchu.

**OSTRZEŻENIE!** Nie używaj urządzenia w zasięgu osób, które nie noszą odzieży ochronnej.

**OSTRZEŻENIE!** Nie należy kierować strumienia na siebie lub inne osoby w celu wyczyszczenia odzieży lub obuwia.

**OSTRZEŻENIE!** Ryzyko wybuchu - nie rozpylać łatwopalnych cieczy.

**OSTRZEŻENIE!** Myjki wysokociśnieniowe nie mogą być używane przez dzieci lub nieprzeszkolony personel.

**OSTRZEŻENIE!** Węże wysokociśnieniowe, złączki i łączniki są ważne dla bezpieczeństwa maszyny. Należy używać wyłącznie węży, kształtek i złączy zalecanych przez producenta.

**OSTRZEŻENIE!** Aby zapewnić bezpieczeństwo maszyny, należy używać wyłącznie oryginalnych części zamiennych producenta lub zatwierdzonych przez producenta.

**OSTRZEŻENIE!** Woda, która przepłynęła przez zawory zwrotne jest uważana za niezdatną do picia.

**OSTRZEŻENIE!** Urządzenie należy odłączyć od źródła zasilania poprzez wyjęcie wtyczki z gniazda podczas czyszczenia lub konserwacji oraz podczas zmiany funkcji urządzenia.

**OSTRZEŻENIE!** Nie używaj urządzenia, jeśli przewód zasilający lub ważne części urządzenia są uszkodzone, np. urządzenia zabezpieczające, węże wysokociśnieniowe, pistolet spustowy.

**OSTRZEŻENIE!** Jeśli używany jest przedłużacz, wtyczka i gniazdo muszą być wodoszczelne.

**OSTRZEŻENIE!** Nieodpowiednie przedłużacze mogą być niebezpieczne. Jeśli używany jest przedłużacz, musi on być odpowiedni do użytku na zewnątrz, a połączenie musi być suche i znajdować się z dala od ziemi. Zaleca się stosowanie zwijacza przewodu, który utrzymuje gniazdo co najmniej 60 mm nad ziemią.

**OSTRZEŻENIE!** Aby uniknąć zagrożenia związanego z przypadkowym zresetowaniem wyłącznika termicznego, urządzenie nie może być zasilane przez zewnętrzne urządzenie przełączające, takie jak zegar sterujący, ani podłączone do obwodu, który jest regularnie włączany i wyłączany przez media.

**OSTRZEŻENIE!** Urządzenie jest przeznaczone do użytku w temperaturze powyżej 0 stopni. (Tylko w przypadku urządzenia z przewodem zasilającym H05VV-F).

**OSTRZEŻENIE!** Aby zapewnić bezpieczeństwo maszyny, należy używać wyłącznie oryginalnych części zamiennych (w tym dyszy) pochodzących od producenta lub zatwierdzonych przez producenta. Nie używaj urządzenia przed ich wymianą, jeśli są uszkodzone.

**OSTRZEŻENIE!** Podczas otwierania pistoletu spustowego należy uważać na niebezpieczeństwo związane z siłą odrzutu zespołu rozpylającego i mocno chwycić pistolet rękami.

**OSTRZEŻENIE!** Podczas przenoszenia i montażu maszyna musi być ustawiona płasko. Podczas przenoszenia urządzenia należy pociągnąć za uchwyt.

**OSTRZEŻENIE!** Podłącz do źródła wody. Podłącz urządzenie do źródła wody.

Upewnij się, że ciśnienie wody na wlocie mieści się w zakresie od 0,01 MPa do 0,4 MPa.

Rura wlotowa powinna mieć co najmniej 5 m długości. Nie należy używać uszkodzonej rury.



**⚠ WARNING** Urządzenie nie nadaje się do podłączenia bezpośrednio do sieci wody pitnej.

**OSTRZEŻENIE!** Przed przystąpieniem do konserwacji należy odłączyć zasilanie elektryczne.

Jeśli kabel sieciowy jest uszkodzony, musi zostać wymieniony przez producenta, jego przedstawiciela serwisowego lub podobnie wykwalifikowaną osobę, aby uniknąć zagrożenia.

## Połączenie

1. Podłącz wąż wysokociśnieniowy do wylotu wody pod ciśnieniem w urządzeniu.
2. Przymocować uchwyt spryskiwacza do węża wysokociśnieniowego. Przed uruchomieniem urządzenia należy upewnić się, że wąż wysokociśnieniowy został całkowicie rozwinięty. Podczas pracy urządzenia wąż NIE MOŻE być zapętlony.
3. Zamontuj dyszę lub inny sprzęt, którego chcesz użyć.
4. Podłącz urządzenie do źródła wody i zasilania.

### Instalacja, przyłącza elektryczne i wodne

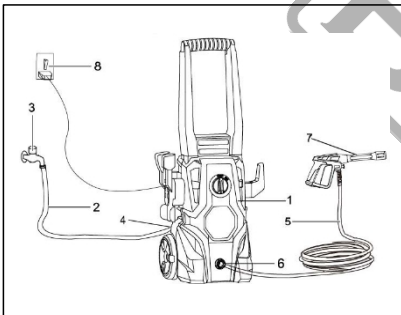

1. Myjka ciśnieniowa
  2. Wąż doprowadzający wodę
  3. Podłączenie wody
  4. Wlot wody
  5. Przewód wysokociśnieniowy
  6. Wylot wody
  7. Pistolet natryskowy
  8. Zasilanie
- \* Nr 2, 3, 8 nie są wliczone w cenę

## Przed operacją

### Regulacja wzoru wentylatora

Kąt strumienia wychodzącego z lancy można regulować w niektórych lancach poprzez obracanie dyszy. Spowoduje to zmianę strumienia natrysku od wąskiego strumienia o wysokim uderzeniu pod kątem około 0° do szerokiego strumienia wachlarzowego o kącie 60° (patrz rysunek 2).

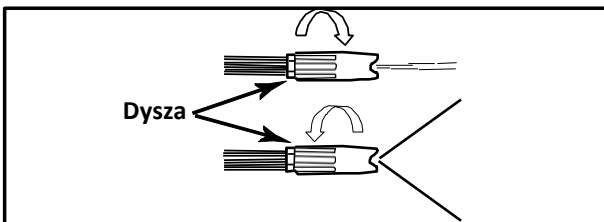

Rysunek 2 - Regulacja dyszy w celu uzyskania wzoru wachlarza (nie dotyczy niektórych dysz)

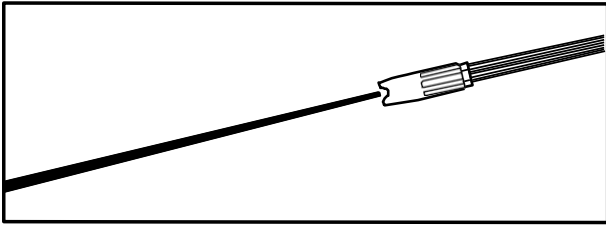

Rysunek 3 - Wąski strumień o dużym oddziaływaniu

Wąski strumień ma dużą siłę uderzenia w czyszczoną powierzchnię i zapewnia maksymalnie głębokie czyszczenie na skoncentrowanym obszarze. Z wąskiego strumienia o dużej sile uderzenia należy jednak korzystać ostrożnie, ponieważ może on uszkodzić niektóre powierzchnie.

Szeroki wachlarz rozprowadza strumień wody na większej powierzchni, co zapewnia doskonałe czyszczenie przy zmniejszonym ryzyku uszkodzenia powierzchni. Duże powierzchnie mogą być czyszczone szybciej przy użyciu szerokiego wachlarza.

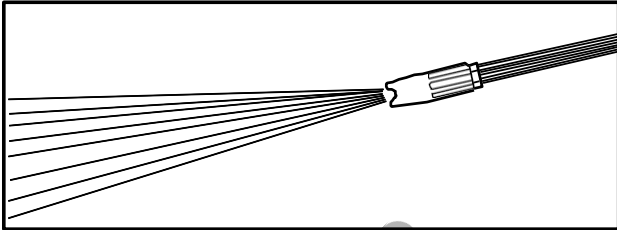

Rysunek 4 - Szeroki wzór wentylatora

#### Instrukcje czyszczenia dyszy

Zatkana lub częściowo zatkana dysza może spowodować znaczne zmniejszenie ilości wody wypływającej z dyszy i powodować pulsowanie urządzenia podczas natryskiwania. Aby wyczyścić dyszę:

- Wyłącz i odłącz urządzenie.
- Wyłącz dopływ wody. Uwolnij ciśnienie uwiecznione w wężu, naciskając spust 2-3 razy.
- Oddziel lancę od pistoletu.
- Obróć dyszę do ustawienia wąskiego strumienia. Spowoduje to otwarcie łopatek wentylatora.
- Używając dołączonego środka do czyszczenia końcówek lub rozłożonego spinacza do papieru, włóż drut do otworu dyszy i poruszaj nim w przód i w tył, aż zanieczyszczenia zostaną usunięte. (Patrz rysunek 5.)

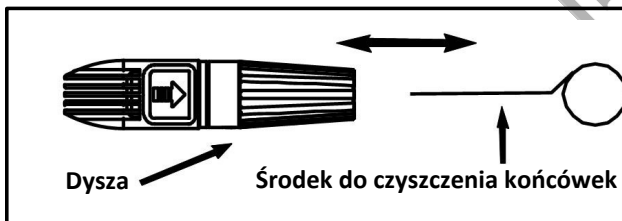

Rysunek 5 - Włożyć końcówkę czyszczącą do otworu dyszy i poruszać nią w przód i w tył, aż do usunięcia zanieczyszczeń.

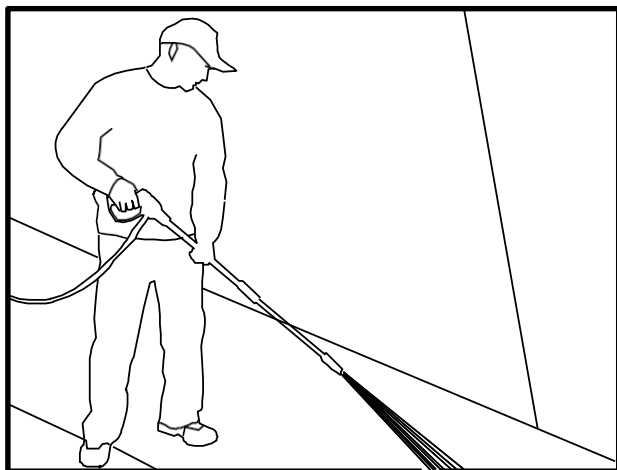

Rysunek 6 - Optymalny kąt czyszczenia powierzchni

Usuń dodatkowe zanieczyszczenia, przepłukując dyszę wodą. Aby to zrobić, umieść koniec węża ogrodowego (z bieżącą wodą) na końcu dyszy na 30-60 sekund.

#### Kąt w stosunku do powierzchni czyszczącej

Podczas natryskiwania wody na powierzchnię, maksymalne uderzenie jest generowane, gdy woda uderza w powierzchnię "głową". Jednak ten rodzaj uderzenia powoduje, że cząsteczki brudu osadzają się na powierzchni, uniemożliwiając w ten sposób pożądane działanie czyszczące. Optymalny kąt natrysku wody na czyszczoną powierzchnię wynosi 45 stopni.

Natryskiwanie wody na powierzchnię pod tym kątem zapewnia najkorzystniejszą siłę uderzenia w połączeniu z efektywnym usuwaniem zanieczyszczeń z powierzchni.

### Odległość od powierzchni czyszczącej

Kolejnym czynnikiem wpływającym na siłę uderzenia wody jest odległość dyszy od czyszczonej powierzchni. Siła uderzenia wody zwiększa się wraz z przybliżaniem dyszy do powierzchni.

### Jak uniknąć uszkodzenia powierzchni

Uszkodzenia czyszczonych powierzchni powstają, ponieważ siła uderzenia wody przekracza wytrzymałość powierzchni. Siłę uderzenia można zmieniać, kontrolując trzy wcześniej wymienione elementy. Nigdy nie używaj wąskiego strumienia o dużej sile uderzenia lub dyszy turbo/rotacyjnej na powierzchni, która jest podatna na uszkodzenia. Należy unikać spryskiwania okien wąskim strumieniem o dużej sile uderzenia lub dyszą turbo, ponieważ może to spowodować ich pęknięcie. Najpewniejszym sposobem uniknięcia uszkodzenia powierzchni jest wykonanie poniższych kroków:

1. Przed uruchomieniem pistoletu należy ustawić dyszę na szeroki strumień.
2. Umieść dyszę w odległości około 4-5 stóp od czyszczonej powierzchni i pod kątem 45 stopni do niej, a następnie uruchom pistolet.
3. Zmieniaj kąt natrysku i odległość wentylatora od czyszczonej powierzchni, aż do uzyskania optymalnej skuteczności czyszczenia bez uszkodzenia powierzchni.

### Dysza turbo (nie dołączona do wszystkich modeli)

Dysza turbo, czasami nazywana dyszą rotacyjną, jest bardzo skutecznym narzędziem, które może znacznie skrócić czas czyszczenia. Dysza turbo łączy w sobie moc wąskiego strumienia o silnym uderzeniu z wydajnością 25-stopniowego wzoru wentylatora. Powoduje to zawirowanie wąskiego strumienia o silnym uderzeniu w kształt stożka, który czyści większy obszar.

**UWAGA:** Ponieważ dysza turbo wykorzystuje wąski strumień o dużej sile uderzenia, należy jej używać wyłącznie w zastosowaniach, w których powierzchnia czyszcząca nie może zostać uszkodzona przez wąski strumień o dużej sile uderzenia. Ponadto dysza turbo NIE jest regulowana i nie może być używana do nakładania detergentu.

### Detergenty

Stosowanie detergentów może znacznie skrócić czas czyszczenia i pomóc w usuwaniu trudnych plam. Niektóre detergenty zostały dostosowane do użycia w myjkach ciśnieniowych do określonych zadań czyszczenia. Detergenty te są w przybliżeniu tak gęste jak woda. Użycie gęstszych detergentów, takich jak płyn do naczyń, spowoduje zatkanie układu wtrysku chemikaliów i uniemożliwi zastosowanie detergentu.

Siła czyszcząca detergentów wynika z nałożenia ich na powierzchnię i zapewnienia chemikaliom czasu na rozbięcie brudu i zanieczyszczeń. Detergenty działają najlepiej, gdy są stosowane pod niskim ciśnieniem.

Połączenie działania chemicznego i płukania pod wysokim ciśnieniem jest bardzo skuteczne. Na powierzchniach pionowych detergent należy nakładać zaczynając od dołu i kierując się ku górze. Zapobiegnie to zeszlizgiwaniu się detergentu i powstawaniu smug. Płukanie pod wysokim ciśnieniem powinno również przebiegać od dołu do góry. W przypadku szczególnie trudnych plam może być konieczne użycie szczotki w połączeniu z detergentami i płukaniem pod wysokim ciśnieniem.

## Działanie

Poniższa procedura czyszczenia pomoże ci zorganizować zadanie czyszczenia i zapewni, że osiągniesz najkorzystniejsze wyniki w jak najkrótszym czasie.

Należy pamiętać o stosowaniu wcześniej wymienionych technik spryskiwania/czyszczenia.

### 1. Przygotowanie powierzchni

Przed rozpoczęciem mycia ciśnieniowego ważne jest przygotowanie powierzchni, która ma być czyszczona. W tym celu należy oczyścić obszar z mebli i upewnić się, że wszystkie okna i drzwi są szczelnie zamknięte. Ponadto należy upewnić się, że wszystkie rośliny i drzewa sąsiadujące z obszarem czyszczenia są chronione przez ściereczkę. Zapewni to, że rośliny nie zostaną spryskane detergentami.

### 2. Wstępne płukanie pod wysokim ciśnieniem

Następnym krokiem jest spryskanie czyszczonej powierzchni wodą, aby usunąć wszelkie zabrudzenia, które mogły się na niej zebrać. Pozwoli to detergentowi zaatakować głęboko osadzony brud, który przedostał się na czyszczoną powierzchnię. Przed uruchomieniem pistoletu wyreguluj dyszę na szeroki strumień i powoli ustaw żądany strumień. Pomoże to uniknąć zbyt skoncentrowanego natrysku na powierzchnię, co mogłoby spowodować jej uszkodzenie.

### 3. Zastosowanie detergentu

**UŻYWAĆ INSTRUKCJI ODPOWIEDNICH DLA ZAKUPIONEGO MODELU**

**UWAGA:** Należy używać wyłącznie detergentów przeznaczonych do myjek ciśnieniowych.

**UWAGA:** Przed użyciem należy przetestować detergent w niewidocznym miejscu.

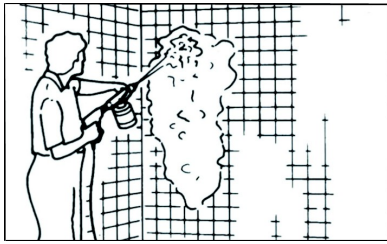

**Rysunek 7 - Zastosowanie detergentów**

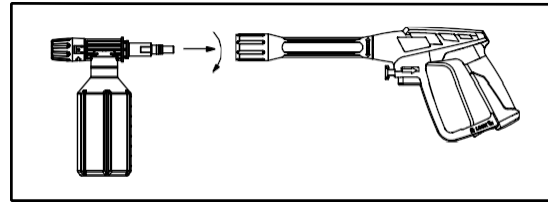

**Rysunek 8 - Mocowanie aplikatora do pistoletu**

#### Jednostki z aplikatorem detergentu w zestawie

Postępuj zgodnie z instrukcjami producenta na etykiecie, aby wymieszać prawidłowe stężenie detergentu z wodą, stosunek detergentu do wody w myjce ciśnieniowej wynosi około 5,4% (1 do 19).

1. Odkręcić górną część aplikatora detergentu i napełnić aplikator detergentem.
2. Założyć górną część aplikatora.
3. Wyjmij lancę z pistoletu.
4. Podłącz aplikator detergentu do pistoletu. (Patrz Rysunek 8)
5. Nałóż detergent tak, aby dokładnie pokrył czyszczoną powierzchnię. Nakładać od dołu do góry, aby zapobiec ześlizgiwaniu się detergentu i powstawaniu smug.
6. Pozostaw detergent na powierzchni na kilka minut. Jest to dobry moment na użycie szczotki do lekkiego szorowania mocno zabrudzonych obszarów.

Nie wolno dopuścić do wyschnięcia detergentu na czyszczonej powierzchni.

7. Zdjąć aplikator detergentu z pistoletu i zastąpić go lancą lub zdjąć aplikator z końca lancy.

8. Spłukać detergent z powierzchni.

**UWAGA:** Po każdym użyciu należy przepłukać aplikator detergentu czystą wodą.

#### 4. Płukanie końcowe

Rozpocznij końcowe płukanie od dołu i kieruj się w górę. Upewnij się, że dokładnie spłukałeś powierzchnię i że cały detergent został usunięty.

5. Zamknij

1. Upewnij się, że cały detergent został wypłukany z systemu.

2. Wyłącz silnik.

3. Wyłącz dopływ wody.

4. Po wyłączeniu silnika i dopływu

**UWAGA:** NIGDY nie należy wyłączać dopływu wody przed wyłączeniem silnika. Może to spowodować poważne uszkodzenie pompy lub silnika.

**OSTRZEŻENIE!** NIGDY nie odłączać wysokociśnieniowego węża wylotowego od urządzenia, gdy system jest pod ciśnieniem. Aby rozładować ciśnienie, należy wyłączyć silnik, wyłączyć dopływ wody i nacisnąć spust pistoletu 2-3 razy.

5. Po każdym użyciu należy przetrzeć wszystkie powierzchnie myjki ciśnieniowej czystą, wilgotną szmatką.

#### 6. Przechowywanie

Nie przechowywać myjki ciśnieniowej na zewnątrz.

Nie przechowywać myjki ciśnieniowej w miejscu, w którym mogłaby zamarznąć.

## Wskazówki dotyczące wydłużenia żywotności myjki ciśnieniowej

1. Nigdy nie używaj urządzenia bez wody.
2. Myjka ciśnieniowa nie jest przeznaczona do pompowania gorącej wody. Nigdy nie podłączaj urządzenia do źródła gorącej wody -znacznie skróci to żywotność pompy.
3. Używanie detergentów innych marek może spowodować uszkodzenie elementów pompy (o-ringów itp.) Dotyczy to również środków chemicznych, takich jak wybielacz, płyn do naczyń itp.
4. Nigdy nie używaj urządzenia dłużej niż jedną (1) minutę bez spryskiwania wodą. Nagromadzone w ten sposób ciepło spowoduje uszkodzenie pompy.
5. Przed regulacją ciśnienia dyszy (od wysokiego do niskiego lub od niskiego do wysokiego). Niezastosowanie się do tego zalecenia skróci żywotność o-ringów w lancy.



## Rozwiązywanie problemów

Problem	Możliwa przyczyna	Rozdzielczość
Myjka ciśnieniowa nie uruchamia się	<ol style="list-style-type: none"> <li>1. W urządzeniu wytworzyło się ciśnienie</li> <li>2. Wtyczka nie jest dobrze podłączona lub gniazdo elektryczne jest uszkodzone</li> <li>3. Przedłużacz jest zbyt długi lub rozmiar przewodu jest zbyt mały</li> <li>4. Napięcie zasilania jest zbyt niskie</li> <li>5. Zadziałało zabezpieczenie termiczne</li> </ol>	<ol style="list-style-type: none"> <li>1. Naciśnij spust pistoletu</li> <li>2. Sprawdź wtyczkę, gniazdo i bezpiecznik</li> <li>3. Odłącz przedłużacz</li> <li>4. Sprawdź, czy napięcie zasilania jest odpowiednie</li> <li>5. Wyłącz urządzenie i pozwól silnikowi ostygnąć</li> </ol>
Pompa nie osiąga wymaganego ciśnienia	<ol style="list-style-type: none"> <li>1. Filtr wlotu wody jest zatkany</li> <li>2. Pompa zasysa powietrze z połączeń węży</li> <li>3. Dysza jest zużyta lub ma nieprawidłowy rozmiar</li> <li>4. Rozładowywacz jest zatkany lub zużyty</li> <li>5. Zawory są zatkane lub zużyte</li> </ol>	<ol style="list-style-type: none"> <li>1. Wyczyść filtr wlotu wody</li> <li>2. Sprawdź, czy połączenia i pierścień blokujący są prawidłowo dokręcone.</li> <li>3. Zadzwoń do sprzedawcy</li> <li>4. Zadzwoń do sprzedawcy</li> <li>5. Zadzwoń do sprzedawcy</li> </ol>
Zmienne ciśnienie	<ol style="list-style-type: none"> <li>1. Pompa zasysa powietrze</li> <li>2. Zatkana dysza</li> <li>3. Zanieczyszczone, zużyte lub zablokowane zawory</li> <li>4. Zużyte uszczelki wodne</li> </ol>	<ol style="list-style-type: none"> <li>1. Sprawdź szczelność węży i połączeń</li> <li>2. Wyczyść za pomocą środka do czyszczenia końcówek</li> <li>3. Zadzwoń do sprzedawcy</li> <li>4. Zadzwoń do sprzedawcy</li> </ol>
Silnik zatrzymuje się nagle	<ol style="list-style-type: none"> <li>1. Przedłużacz jest zbyt długi lub rozmiar przewodu jest zbyt mały</li> <li>2. Termiczny wyłącznik bezpieczeństwa zadziałał z powodu przegrzania</li> </ol>	<ol style="list-style-type: none"> <li>1. Odłącz przedłużacz</li> <li>2. Sprawdź, czy napięcie zasilania jest zgodne ze specyfikacją urządzenia.</li> </ol>

## ΕΓΓΥΗΣΗ

EL

Τα ηλεκτρικά εργαλεία έχουν κατασκευαστεί με αυστηρά πρότυπα που έχει θέσει η εταιρεία και συνάδουν με τα ευρωπαϊκά πρότυπα ποιότητας. Για τα ηλεκτρικά εργαλεία της εταιρείας μας παρέχεται περίοδος εγγύησης 24 μηνών για ερασιτεχνική χρήση, 12 μηνών για επαγγελματική χρήση και 12 μηνών για τις μπαταρίες και τους φορτιστές. Η ισχύς της εγγύησης ξεκινά από την ημερομηνία αγοράς του προϊόντος. Αποδεικτικό του δικαιώματος της εγγύησης αποτελεί το παραστατικό αγοράς του εργαλείου (απόδειξη λιανικής ή τιμολόγιο). Σε καμιά περίπτωση η εταιρεία δεν καλύπτει τη σχετική δαπάνη ανταλλακτικών και εργασιών εάν και εφόσον δε συνοδεύεται από αντίγραφο του παραστατικού αγοράς. Σε περίπτωση που η επισκευή πρέπει να γίνει στο service μας η δαπάνη μεταφοράς (από και προς) βαρύνει εξ' ολοκλήρου τον αποστολέα. Τα εργαλεία αποστέλλονται για την επισκευή τους στην εταιρεία ή σε εξουσιοδοτημένο συνεργείο με τον ενδεδειγμένο τρόπο και μέσο μεταφοράς.

### ΕΞΑΙΡΕΣΕΙΣ ΚΑΙ ΠΕΡΙΟΡΙΣΜΟΙ ΤΗΣ ΕΓΓΥΗΣΗΣ:

- 1) Ανταλλακτικά που φθείρονται φυσιολογικά από τη χρήση τους (καρβουνάκια, καλώδια, διακόπτες, φορτιστές, τσοκ κ.λπ).
- 2) Εργαλεία που έχουν υποστεί ζημίες από τη μη συμμόρφωση με τις οδηγίες του κατασκευαστή.
- 3) Εργαλεία με ελλιπή συντήρηση.
- 4) Χρήση μη ενδεδειγμένων λιπαντικών ή εξαρτημάτων.
- 5) Εργαλεία που έχουν δοθεί χωρίς επιβάρυνση.
- 6) Βλάβη που οφείλεται σε ηλεκτρική σύνδεση σε τάση διαφορετική από την αναγραφόμενη στην πινακίδα συσκευής.
- 7) Σύνδεση σε μη γειωμένο ρευματοδότη.
- 8) Μεταβολή της τάσης του ρεύματος.
- 9) Βλάβη που προκύπτει από τη χρήση αλμυρού νερού (π.χ πλυστικά, αντλίες).
- 10) Βλάβη ή κακή λειτουργία που έχει προκύψει από πλημμελή καθαρισμό του εργαλείου.
- 11) Επαφή του εργαλείου με χημικά, ή βλάβη από υγρασία, διάβρωση.
- 12) Εργαλεία που έχουν υποστεί τροποποιήσεις – αλλαγές ή έχουν ανοιχτεί από μη εξουσιοδοτημένο συνεργείο.
- 13) Σπασμένα μέρη/εξαρτήματα εξαιτίας μη ορθής χρήσης.
- 14) Εργαλεία που χρησιμοποιούνται για ενοίκιαση.

Η εγγύηση καλύπτει αποκλειστικά τη δωρεάν αντικατάσταση του εξαρτήματος που έχει κατασκευαστικό ελάττωμα ή αστοχία υλικού. Σε περίπτωση έλλειψης ανταλλακτικού η εταιρεία διατηρεί το δικαίωμα αντικατάστασης του εργαλείου με άλλο αντίστοιχο μοντέλο. Μετά τη διεκπεραίωση εγγύησης δεν επιμηκύνεται ούτε ανανεώνεται ο χρόνος εγγύησης του εργαλείου. Αντικατάσταση ανταλλακτικού με χρέωση επισκευής, καλύπτεται από 1 χρόνο εγγύησης καλής λειτουργίας, με προϋπόθεση την τήρηση των όρων εγγύησης. Τα ανταλλακτικά ή τα εργαλεία τα οποία αντικαθίστανται παραμένουν στην κατοχή της εταιρείας μας. Άλλες απαιτήσεις, εκτός από αυτές που αναφέρονται σε αυτό το έντυπο εγγύησης επισκευής ή βλαβών ηλεκτρικών εργαλείων, δεν ισχύουν. Για την εγγύηση αυτή ισχύει το ελληνικό δίκαιο.

## WARRANTY

EN

The power tools have been manufactured according to strict standards, set by our company, which are aligned with the respective European quality standards. The power tools of our company are provided with a warranty period of 24 months for non-professional use, 12 months for professional use and 12 months for chargers and batteries. The warranty is valid from the date of purchase of the product. Proof of the warranty right is the purchase document of the tool (retail receipt or invoice). Under no circumstances shall the company cover the relevant cost of spare parts and respective required working hours unless a copy of the purchase document is presented. In case the repair has to be done by our service department the cost of transportation (to and from) is entirely borne by the sender (client). The tools must be sent for repair to the company or to an authorized workshop in the appropriate way and means of transport.

### WARRANTY EXEMPTIONS AND RESTRICTIONS:

- 1) Spare parts that wear out naturally as a consequence of being used (brushes, cables, switches, chargers, chucks etc.).
- 2) Tools damaged as a result of non-compliance with the instructions of the manufacturer.
- 3) Tools poorly maintained.
- 4) Use of improper lubricants or accessories.
- 5) Tools given to third entities free of charge.
- 6) Damage due to an electrical connection at a voltage other than that indicated on the appliance plate.
- 7) Connection to a non-earthed power supply.
- 8) Change in current voltage.
- 9) Damage resulting from the use of salty water (e.g., washing machines, pumps).
- 10) Damage or malfunction resulting from improper cleaning procedure of the tool.
- 11) Contact of the tool with chemicals, or damage as a result of moisture or corrosion.
- 12) Tools that have been modified or opened by unauthorised personnel.
- 13) Broken parts/components as a result of inappropriate use.
- 14) Tools used for rent.

The warranty covers only the free of charge replacement of the component that presents a manufacturing defect or material failure. In case of lack of a specific spare part the company reserves the right to replace the tool with another corresponding model. After all warranty procedures have been concluded, the warranty period of the tool shall not be extended or renewed. Replacement of a spare part with repair charge is covered by a 1 year warranty of good operation, subject to compliance with the warranty terms. The spare parts or tools that are replaced remain in the possession of our company. Requirements, other than those mentioned in this warranty form, regarding power tools repair or damage thereof, do not apply. Greek law and relative regulations apply to this warranty.

## GARANTIE

FR

Les outils électriques sont fabriqués selon des normes strictes, établies par notre société et se sont alignées sur les normes de qualité européennes respectives. Les outils électriques de notre société sont bénéficiés d'une garantie de 24 mois pour une utilisation non professionnelle, 12 mois pour une utilisation professionnelle et de 12 mois pour les batteries et les chargeurs. La garantie est valable à partir de la date d'achat du produit. La preuve du droit à la garantie est le document d'achat de l'outil (ticket de caisse ou facture). En aucun cas, l'entreprise ne couvrira le coût des pièces de rechange et des heures de travail nécessaires si une copie du document d'achat n'est pas présentée. Si la réparation doit être effectuée par notre service après-vente, les frais de transport (aller-retour) sont entièrement à la charge de l'expéditeur (client). Les outils doivent être envoyés pour réparation à l'entreprise ou à un atelier agréé de la manière et avec le moyen de transport appropriée.

### EXEMPTIONS ET RESTRICTIONS DE GARANTIE:

- 1) Les pièces de rechange qui s'usent naturellement suite à leur utilisation (brosse, câbles, interrupteurs, chargeurs, mandrins etc.).
- 2) Les outils endommagés à la suite du non-respect des instructions du fabricant.
- 3) Outils mal entretenus.
- 4) Utilisation de lubrifiants ou d'accessoires inappropriés.
- 5) Outils donnés à des tiers à titre gratuit.
- 6) Dommages dus à un mauvais branchement électrique ou à une tension différente de celle indiquée sur la plaque de l'appareil.
- 7) Connexion à une alimentation électrique non reliée à la terre.
- 8) Fluctuation de la tension inacceptable.
- 9) Dommages résultant de l'utilisation d'eau salée (par exemple, machines à laver, pompes).
- 10) Dommages ou dysfonctionnement résultant d'une procédure de nettoyage inadéquate de l'appareil.
- 11) Contact de l'outil avec des produits chimiques, ou dommages résultant de l'humidité ou de la corrosion.
- 12) Les outils qui ont été modifiés ou ouverts par du personnel non autorisé.
- 13) Pièces/composants cassés à la suite d'une utilisation inappropriée.
- 14) Les outils utilisés à location.

La garantie couvre uniquement le remplacement gratuit du composant qui présente un défaut de fabrication ou une défaillance matérielle. En cas d'absence d'une pièce de rechange spécifique, l'entreprise se réserve le droit de remplacer l'outil par un autre modèle correspondant. Après la conclusion de toutes les procédures de garantie, la période de garantie de l'outil ne sera pas prolongée ou renouvelée. Le remplacement d'une pièce de rechange, ainsi que les frais de réparation, sont couverts par une garantie de bon fonctionnement d'un an, sous réserve du respect des conditions de garantie. Les pièces de rechange ou les outils remplacés restent en possession de notre société. Les exigences, autres que celles mentionnées dans ce formulaire de garantie, concernant la réparation des outils électriques ou leur endommagement, ne sont pas applicables. La loi grecque et ses règlements s'appliquent à cette garantie.

## GARANZIA

IT

Gli elettrodomestici sono stati fabbricati secondo gli standard rigorosi, stabiliti dalla nostra azienda, che sono allineati con i rispettivi standard di qualità europei. Gli elettrodomestici della nostra azienda sono forniti con un periodo di garanzia di 24 mesi per uso non professionale, 12 mesi per uso professionale e 12 mesi per le batterie e i caricabatterie. La garanzia è valida dalla data di acquisto del prodotto. La prova del diritto di garanzia è il documento di acquisto dell'utensile (scontrino o fattura). In nessun caso l'azienda coprirà il relativo costo dei pezzi di ricambio e delle rispettive ore di lavoro necessarie se non viene presentata una copia del documento di acquisto. Nel caso in cui la riparazione debba essere effettuata dal nostro servizio di assistenza, il costo del trasporto (da e per) è interamente a carico del mittente (cliente). Gli utensili devono essere inviati per la riparazione all'azienda o ad un'officina autorizzata nel modo e nel mezzo di trasporto appropriato.

### ECCEZIONI E LIMITAZIONI ALLA GARANZIA:

- 1) Pezzi di ricambio che si deteriorano naturalmente con l'uso (pezzi di consumo).
- 2) Utensili danneggiati dal mancato rispetto delle istruzioni del produttore.
- 3) Strumenti con manutenzione insufficiente.
- 4) Uso di lubrificanti o parti inappropriate.
- 5) Strumenti dati gratuitamente.
- 6) Guasto dovuto a un collegamento dell'aria compressa a una pressione diversa da quella indicata sulla targhetta dei dati tecnici.
- 7) Danni derivanti dall'uso di aria compressa impura e non filtrata.
- 8) Danni o malfunzionamenti derivanti da una pulizia inadeguata dell'utensile.
- 9) Contatto dell'utensile con prodotti chimici, o danni da umidità, corrosione.
- 10) Strumenti che hanno subito modifiche - cambiamenti o sono stati aperti da un'officina non autorizzata.
- 11) Strumenti utilizzati per il noleggio.
- 12) Strumenti che sono stati modificati o aperti da personale non autorizzato.
- 13) Rottura di parti/componenti a causa di un uso improprio.
- 14) Strumenti utilizzati per il noleggio.

La garanzia copre solo la sostituzione gratuita del componente che presenta un difetto di fabbricazione o di materiale. In caso di mancanza di un pezzo di ricambio specifico, l'azienda si riserva il diritto di sostituire l'utensile con un altro modello corrispondente. Una volta concluse tutte le procedure di garanzia, il periodo di garanzia dell'utensile non potrà essere esteso o rinnovato. La sostituzione di un pezzo di ricambio, insieme al costo della riparazione, è coperta da una garanzia di buon funzionamento di 1 anno, a condizione che vengano rispettati i termini della garanzia. I pezzi di ricambio o gli utensili che vengono sostituiti rimangono in possesso della nostra azienda. I requisiti, diversi da quelli menzionati in questo modulo di garanzia, riguardanti la riparazione di utensili elettrici o il loro danneggiamento, non si applicano. La legge greca e i relativi regolamenti si applicano a questa garanzia.

## GARANCIA

AL

Mjetet e energjisë janë prodhuar sipas standardeve strikte, të vendosura nga kompania jonë, të cilat janë në përputhje me standardet respektive evropiane të cilësisë. Mjetet e energjisë të kompanisë sonë janë siguruar me një periudhë garancie prej 24 muaj për përdorim jo profesional, 12 muaj për përdorim profesional dhe 12 muaj për bateritë dhe karikuesit. Garancia është e vlefshme nga data e blerjes së produktit. Prova e së drejtës së garancisë është dokumenti i blerjes së mjetit (faturë ose faturë me pakicë). Në asnjë rrethanë ndërmarrja nuk mbulon koston përkatëse të pjesëve të këmbimit dhe orarin përkatës të kërkur të punës, përveç kur është paraqitur një kopje e dokumentit të blerjes. Në rast se riparimi duhet të bëhet nga departamenti ynë i shërbimit kostoja e transportit (për dhe nga) është tërësisht e mbajtur nga dërguesi (klienti). Mjetet duhet të dërgohen për riparim në ndërmarrje ose në një punishte të autorizuar në mënyrën dhe mjetet e duhura të transportit.

### PËRJASHTIMET DHE KUFIZIMET E GARANCISË:

- 1) Pjesët rezervë që përdoren në mënyrë natyrale si pasojë e përdorur (furçat, kabllo, ndërruesit, karikuesit, mbytjet etj.).
- 2) Veglat e dëmtuara si rezultat i mosrespektimit të udhëzimeve të prodhuesit.
- 3) Mjetet e mbajtura keq.
- 4) Përdorimi i lubrifikantëve ose aksesoreve të papërshtatshëm.
- 5) Mjetet që u jepen enteve të treta pa pagesë.
- 6) Dëmtimi për shkak të një lidhje elektrike në një tension tjetër nga ai i treguar në plakën e pajisjes.
- 7) Lidhja me furnizimin me energji jo tokësore.
- 8) Ndryshimi i tensionit aktual.
- 9) Dëmtimi që vijnë si pasojë e përdorimit të ujit të kripur (p.sh., lavatrice, pompa).
- 10) Dëmtimi ose mosfunksionimi që rezultojn nga procedura e papërshtatshme e paautorizuar të mjetit.
- 11) Kontakti i mjetit me kimikate, ose dëmtimi si pasojë e lagështisë ose korrozionit.
- 12) Mjete që janë modifikuar ose hapur nga personel i paautorizuar.
- 13) Pjesë/përbërës të thyer si rezultat i përdorimit të papërshtatshëm.
- 14) Veglat e përdorura për qira.

Garancia mbulon vetëm zëvendësimin pa pagesë të komponentit që paraqet një defekt prodhues ose dëshmim material. Në rast të mungesës së një pjesë rezervë specifike kompania rezervon të drejtën për të zëvendësuar mjetin me një model tjetër përkatës. Pasi të jenë përfunduar të gjitha procedurat e garancisë, periudha e garancisë së mjetit nuk do të zgjatet ose të rinovohet. Zëvendësimi i një pjesë rezervë, së bashku me ngarkesën e riparimit, mbulohet nga një garanci veprimi e mirë 1 vit, subjekt i përputhjes me kushtet e garancisë. Pjesët e këmbimit ose mjetet që zëvendësohen mbeten në zotërim të kompanisë sonë. Kërkesat, përveç atyre të përmendura në këtë formë garancie, në lidhje me riparimin ose dëmtimin e mjeteve të energjisë elektrike, nuk zbatohen. Ligji grek dhe rregullat relative zbatohen për këtë garancia.

## GARANCIA

SLO

Električna orodja so bila izdelana v skladu s strogimi standardi našega podjetja, ki so usklajeni z ustreznimi evropskimi standardi kakovosti. Električna orodja našega podjetja imajo 24-mesečno garancijsko dobo za neprofesionalno uporabo, 12-mesečno za profesionalno uporabo ter 12-mesečno za polnilce in baterije. Garancija velja od datuma nakupa izdelka. Dokazilo o pravici do garancije je dokument o nakupu orodja (maloprodajni račun ali račun). Podjetje v nobenem primeru ne krije ustreznih stroškov nadomestnih delov in ustreznih zahtevanih delovnih ur, če ni predložena kopija nakupnega dokumenta. Če mora popravilo opraviti naš servisni oddelek, stroške prevoza (do in nazaj) v celoti krije pošiljatelj (stranka). Orodje je treba poslati v popravilo podjetju ali pooblaščenim delavnicam na ustrezen način in z ustreznimi prevoznimi sredstvi.

### GARANCIJSKE IZJEME IN OMEJITVE:

- 1) Rezervni deli, ki se naravno obrabijo zaradi uporabe (ščetke, kabli, stikala, polnilci, vpenjalne glave itd.).
- 2) Orodja, ki so se poškodovala zaradi neupoštevanja navodil proizvajalca.
- 3) Orodja, ki so slabo vzdrževana.
- 4) Uporaba neustreznih maziv ali pripomočkov.
- 5) Orodja, ki so bila brezplačno dana tretjim osebam.
- 6) Poškodbe zaradi električnega priključka pri napetosti, ki ni navedena na ploščici naprave.
- 7) Priključitev na neozemljeno električno omrežje.
- 8) Sprememba trenutne napetosti.
- 9) Poškodbe zaradi uporabe slane vode (npr. pralni stroji, črpalke).
- 10) Poškodba ali okvara, ki je posledica nepravilnega postopka čiščenja orodja.
- 11) Stik orodja s kemikalijami ali poškodbe zaradi vlage ali korozije.
- 12) Orodje, ki ga je spremenilo ali odprlo nepooblaščen osebe.
- 13) Pokvarjeni deli/komponente zaradi neustrezne uporabe.
- 14) Orodja, ki se uporabljajo za najem.

Garancija zajema le brezplačno zamenjavo sestavnega dela, pri katerem se pokaže proizvodna napaka ali okvara materiala. V primeru pomanjkanja določenega rezervnega dela si podjetje pridržuje pravico, da orodje zamenja z drugim ustreznim modelom. Po zaključku vseh garancijskih postopkov se garancijski rok orodja ne podaljša ali obnovi. Za zamenjavo nadomestnega dela z nadomestilom za popravilo velja enoletna garancija za dobro delovanje, če so izpolnjeni garancijski pogoji. Zamenjani nadomestni deli ali orodje ostanejo v lasti našega podjetja. Zahteve, ki niso navedene v tem garancijskem obrazcu, v zvezi s popravilom električnih orodij ali njihovih poškodb, ne veljajo. Za to garancijo velja grška zakonodaja in sorodni predpisi.

## GARANCIJE

SR

Električni alati su proizvedeni prema strogim standardima koje je postavila naša kompanija a koji su usklađeni sa odgovarajućim evropskim standardima kvaliteta. Električni alati naše kompanije imaju garantni rok od 24 meseca za neprofesionalnu upotrebu, 12 meseci za profesionalnu upotrebu i 12 meseci za baterije i punjače. Garancija važi od dana kupovine proizvoda. Dokaz za pravo na garanciju je dokument o kupovini električnog alata (maloprodajni račun ili faktura). Ni pod kojim okolnostima kompanija neće pokriti relevantne troškove rezervnih delova i potrebno odgovarajuće radno vreme ako se ne predoči kopija dokumenta o kupovini. U slučaju da popravku treba da uradi naš servis, troškove transporta (do i od) u potpunosti snosi pošiljalac (klijent). Električni alati za popravku se šalju u firmu gde su kupljeni ili u ovlašćeni servis i to tako da budu prikladno upakovani za transport.

### IZUZEĆA I OGRANIČENJA GARANCIJE:

- 1) Rezervni delovi koji se prirodno troše kao posledica korišćenja (četkice, kablovi, prekidači, punjači, stezne glave itd).
- 2) Alati oštećeni kao posledica nepoštovanja uputstva proizvođača.
- 3) Alati su loše održavani.
- 4) Upotreba neodgovarajućih maziva ili pribora.
- 5) Alati su dati trećim licima besplatno.
- 6) Oštećenje usled električnog priključka na napon koji nije naznačen na pločici uređaja.
- 7) Povezivanje na neuzemljeno napajanje.
- 8) Promena napona struje.
- 9) Oštećenja nastala upotrebom slane vode (npr. mašine za pranje veša, pumpe).
- 10) Oštećenje ili kvar nastao kao posledica nepravilne procedure čišćenja alata.
- 11) Kontakt alata sa hemikalijama ili oštećenje usled vlage ili korozije.
- 12) Alati koje je modifikovalo ili otvorilo neovlašćeno osoblje.
- 13) Polomljeni delovi/komponente kao rezultat neodgovarajuće upotrebe.
- 14) Alati koji se koriste za iznajmljivanje.

Garancija pokriva samo besplatnu zamenu komponente koja ima fabričku grešku ili materijalne nedostatke. U slučaju nedostatka rezervnog dela, kompanija zadržava pravo zamene električnog alata drugim odgovarajućim modelom. Nakon isteka garantnog roka, garantni rok električnog alata se ne produžava niti obnavlja. Rezervni delovi ili Električni alati koji su zamenjeni ostaju u posedu naše kompanije. Zamena rezervnog dela, zajedno sa naplatom popravke, pokrivena je garancijom za 1 godinu dobrog rada, koja podleže poštovanju uslova garancije. Zahtevi, osim onih navedenih u ovom obrascu garancije, u vezi sa popravkom električnog alata ili njegovim oštećenjem ne važe. Na ovu garanciju se primenjuju grčki zakoni i odgovarajući propisi.

## ZÁRUKA

SK

Elektrické náradie bolo vyrobené podľa prísnych noriem stanovených našou spoločnosťou, ktoré sú v súlade s príslušnými európskymi normami kvality. Na elektrické náradie našej spoločnosti poskytujeme záruku 24 mesiacov na neprofesionálne použitie, 12 mesiacov na profesionálne použitie a 12 mesiacov na nabíjačky a batérie. Záruka platí od dátumu zakúpenia výrobku. Dokladom o nároku na záruku je doklad o kúpe náradia (maloobchodný doklad alebo faktúra). Spoločnosť v žiadnom prípade neuhradí príslušné náklady na náhradné diely a príslušné požadované pracovné hodiny, ak nie je predložená kópia dokladu o kúpe. V prípade, že opravu musí vykonať naše servisné oddelenie, náklady na dopravu (tam a späť) znáša v plnej miere odosielateľ (zákazník). Náradie musí byť zaslané na opravu do spoločnosti alebo do autorizovaného servisu vhodným spôsobom a dopravným prostriedkom.

### VÝNIMKY A OBMEDZENIA TÝKAJÚCE SA ZÁRUKY:

- 1) Náhradné diely, ktoré sa prirodzene potrebujú v dôsledku používania (kefky, káble, spináče, nabíjačky, skľučovadlá atď.).
- 2) Náradie poškodené v dôsledku nedodržania pokynov výrobcu.
- 3) Náradie nedostatočne udržiavané.
- 4) Používanie nevhodných mazív alebo príslušenstva.
- 5) Náradie poskytnuté tretím subjektom bezplatne.
- 6) Poškodenie v dôsledku elektrického pripojenia na iné napätie, ako je uvedené na štítku spotrebiča.
- 7) Pripojenie k neuzemnenému zdroju napájania.
- 8) Zmena aktuálneho napätia.
- 9) Poškodenie v dôsledku používania slanej vody (napr. práčky, čerpadlá).
- 10) Poškodenie alebo porucha vyplývajúca z nesprávneho postupu čistenia nástroja.
- 11) Kontakt nástroja s chemikáliami alebo poškodenie v dôsledku vlhkosti alebo korózie.
- 12) Nástroje, ktoré boli upravené alebo otvorené neoprávneným personálom.
- 13) Poškodené diely/komponenty v dôsledku nevhodného používania.
- 14) Náradie používané na prenájom.

Záruka sa vzťahuje len na bezplatnú výmenu súčiastky, ktorá vykazuje výrobnú vadu alebo poruchu materiálu. V prípade nedostatku konkrétneho náhradného dielu si spoločnosť vyhradzuje právo vymeniť náradie za iný zodpovedajúci model. Po ukončení všetkých záručných postupov sa záručná doba náradia nepredlžuje ani neobnovuje. Na výmenu náhradného dielu s poplatkom za opravu sa vzťahuje 1-ročná záruka na dobrú prevádzku pri dodržaní záručných podmienok. Vymenené náhradné diely alebo náradie zostávajú vo vlastníctve našej spoločnosti. Iné požiadavky, ako sú uvedené v tomto záručnom formulári, týkajúce sa opravy elektrického náradia alebo jeho poškodenia, sa neuplatňujú. Na túto záruku sa vzťahujú grécke zákony a príslušné predpisy.

## ГАРАНЦИЯ

BG

Електроинструментите са произведени в съответствие със строги стандарти, установени от нашата компания, които са в съответствие със съответните европейски стандарти за качество. Електроинструментите на нашата компания се предоставят с гаранционен срок от 24 месеца за непрофесионална употреба, 12 месеца за професионална употреба и 12 месеца за зарядни устройства и батерии. Гаранцията е валидна от датата на закупуване на продукта. Доказателство за правото на гаранция е документът за закупуване на инструмента (касова бележка от магазин или фактура). В никакъв случай компанията не покрива съответните разходи за резервни части и съответните необходими работни часове, ако не бъде представено копие от документа за покупка. В случай че ремонтът трябва да бъде извършен от нашия сервизен отдел, разходите за транспорт (до и от) се поемат изцяло от изпращача (клиента). Инструментите трябва да бъдат изпратени за ремонт в компанията или в оторизиран сервиз по подходящ начин и с подходящо транспортно средство.

### ОСВОБОЖДАВАНЕ ОТ ГАРАНЦИЯ И ОГРАНИЧЕНИЯ:

- 1) Резервни части, които се износват по естествен начин вследствие на използването им (четки, кабели, ключове, зарядни устройства, патронници и др.).
- 2) Инструменти, повредени в резултат на неспазване на инструкциите на производителя.
- 3) Инструменти, които са лошо поддържани.
- 4) Използване на неподходящи смазочни материали или принадлежности.
- 5) Инструменти, предоставени безплатно на трети лица.
- 6) Повреди вследствие на електрическа връзка с напрежение, различно от посоченото на табелката на уреда.
- 7) Свързване към незаземено електрозахранване.
- 8) Промяна в напрежението на тока.
- 9) Повреда в резултат на използването на солена вода (напр. перални машини, помпи).
- 10) Повреда или неизправност в резултат на неправилна процедура за почистване на инструмента.
- 11) Контакт на инструмента с химикали или повреда в резултат на влага или корозия.
- 12) Инструменти, които са били модифицирани или отворени от неупълномощен персонал.
- 13) Счупени части/компоненти в резултат на неподходяща употреба.
- 14) Инструменти, използвани под наем.

Гаранцията покрива само безплатната подмяна на компонента, който представя производствен дефект или повреда на материала. В случай на липса на конкретна резервна част компанията си запазва правото да замени инструмента с друг съответен модел. След приключване на всички гаранционни процедури гаранционният срок на инструмента не се удължава или подновява. Замяната на резервна част с такса за ремонт се покрива от 1-годишна гаранция за добра експлоатация, при спазване на гаранционните условия. Заменените резервни части или инструменти остават във владение на нашата компания. Изисквания, различни от посочените в този гаранционен формуляр, относно ремонта на електроинструменти или повредите по тях, не се прилагат. Гръцкото законодателство и съответните разпоредби се прилагат към тази гаранция.

## GARANȚIE

RO

Uneltele electrice au fost fabricate în conformitate cu standarde stricte, stabilite de compania noastră, care sunt aliniate la standardele de calitate europene respective. Uneltele electrice ale companiei noastre sunt prevăzute cu o perioadă de garanție de 24 de luni pentru uz neprofesional, 12 luni pentru uz profesional și 12 luni pentru încălțătoare și baterii. Garanția este valabilă de la data achiziționării produsului. Dovada dreptului de garanție este documentul de achiziție a sculei (bon de casă sau factură). În niciun caz societatea nu va acoperi costurile relevante ale pieselor de schimb și ale orelor de lucru necesare respective dacă nu este prezentată o copie a documentului de achiziție. În cazul în care reparația trebuie efectuată de către departamentul nostru de service, costul transportului (dus-întors) este suportat în întregime de către expeditor (client). Unelte trebuie trimise pentru reparații la companie sau la un atelier autorizat în mod și cu mijloace de transport adecvate.

### SCUTIRI ȘI RESTRICȚII DE GARANȚIE:

- 1) Piese de schimb care se uzează în mod natural ca urmare a utilizării (perii, cabluri, întrerupătoare, încălțătoare, mandrine etc.).
- 2) Unelte deteriorate ca urmare a nerespectării instrucțiunilor producătorului.
- 3) Unelte prost întreținute.
- 4) Utilizarea de lubrifiant și/sau accesorii necorespunzătoare.
- 5) Unelte oferite gratuit unor terțe entități.
- 6) Deteriorări datorate unei conexiuni electrice la o altă sursă decât cea indicată pe plăcuța aparatului.
- 7) Conectarea la o sursă de alimentare electrică delegată la pământ.
- 8) Schimbarea tensiunii de curent.
- 9) Deteriorări rezultate din utilizarea apei sărate (de exemplu, mașini de spălat, pompe).
- 10) Deteriorări sau defecțiuni rezultate în urma unei proceduri de curățare necorespunzătoare a aparatului.
- 11) Contactul sculei cu substanțe chimice sau deteriorări ca urmare a umidității sau coroziei.
- 12) Unelte care au fost modificate sau deschise de către personal neautorizat.
- 13) Piese/componente rupte ca urmare a unei utilizări necorespunzătoare.
- 14) Unelte utilizate pentru închiriere.

Garanția acoperă numai înlocuirea gratuită a componentei care prezintă un defect de fabricație sau o defecțiune materială. În cazul lipsei unei piese de schimb specifice, societatea își rezervă dreptul de a înlocui scula cu un alt model corespunzător. După încheierea tuturor procedurilor de garanție, perioada de garanție a sculei nu se prelungește sau se reinnoiește. Înlocuirea unei piese de schimb cu taxă de reparație este acoperită de o garanție de 1 an de bună funcționare, sub rezerva respectării condițiilor de garanție. Piese de schimb sau scule înlocuite rămân în posesia societății noastre. Nu se aplică cerințe, altele decât cele menționate în acest formular de garanție, privind repararea sculelor electrice sau deteriorarea acestora. Legea greacă și reglementările aferente se aplică acestei garanții.

## ГАРАНЦИЈА

MMK

Електрични алатки се произведени според строги стандарти, поставени од нашата компанија, кои се усогласени со соодветните европски стандарти за квалитет. Електрични алатки на нашата компанија се обезбедени со гаранција од 24 месеци за непрофесионална употреба, 12 месеци за професионална употреба и 12 месеци за полначи и батерии. Гаранцијата важи од датумот на купување на производот. Доказ за гаранциското право е документот за купување на алатката (малопродажна потврда или фактура). Под никакви околности компанијата нема да ги покрие соодветните трошоци за резервни делови и соодветно потребно работно време, освен ако не се претстави копија од документот за купување. Во случај поправката да мора да биде направена од нашиот сервизен оддел трошоците за превоз (до и од) е целосно задолжена од испраќачот (клиентот). Алатките мора да бидат испратени за поправка на компанијата или на овластена работилница на соодветен начин и транспортни средства.

### ОСЛОБОДУВАЊА И ОГРАНИЧУВАЊА НА ГАРАНЦИЈАТА:

- 1) Резервни делови кои се носат природно како последица на користење (четки, кабли, прекинувачи, полначи, футери итн.).
- 2) Алатки оштетени како резултат на непочитување на инструкциите на производителот.
- 3) Алатките слабо се одржуваат.
- 4) Употреба на неправилно лубриканти или додатоци.
- 5) Алатки дадени на трети ентитети безплатно.
- 6) Оштетување поради електрично поврзување на напон поинаку од оној што е наведен на плочата на апаратот.
- 7) Поврзување со неземеен напој.
- 8) Промена на напонот на струјата.
- 9) Оштетување како резултат на употребата на солена вода (на пример, машини за перење, пумпи).
- 10) Оштетување или нефункционирање како резултат на неправилно чистење на алатката.
- 11) Контакт на алатката со хемикалии, или оштетување како резултат на влага или корозија.
- 12) Алатки кои биле модифицирани или отворени од страна на неовластениот персонал.
- 13) Скршени делови/компоненти како резултат на несоодветна употреба.
- 14) Алатки кои се користат за изнајмување.

Гаранцијата покрива само бесплатна замена на компонентата која претставува производствен дефект или материјален неуспех. Во случај на недостаток на одреден резервен дел, компанијата го задржува правото да ја замени алатката со друг соодветен модел. По завршувањето на сите процедури за гаранција, гарантниот период на алатката не се продолжува или обновува. Замената на резервниот дел со наплата за поправка е покриена со 1 година гаранција за добро работење, под услов да се усогласат условите за гаранција. Резервните делови или алатки кои се заменети остануваат во сопственост на нашата компанија. Барањата, освен оние споменати во оваа гаранција, во врска со поправката или оштетувањето на електрични алатки, не важат. Грчкото право и релативните регулативи важат за оваа гаранција.

## GARANCIA

HUN

Az elektromos szerszámok gyártása a vállalatunk által meghatározott szigorú szabványok szerint történik, amelyek összhangban vannak a vonatkozó európai minőségi szabványokkal. Cégünk elektromos szerszámaira nem professzionális használat esetén 24 hónap, professzionális használat esetén 12 hónap, a töltőkre és akkumulátorokra pedig 12 hónap garanciát vállalunk. A garancia a termék megvásárlásának napjától érvényes. A jótállási jog igazolása a szerszám vásárlását igazoló dokumentum (kiskereskedelmi blokk vagy számla). A vállalat semmilyen körülmények között nem fedezi a pótalkatrészek és a megfelelő szükséges munkórák vonatkozó költségeit, ha nem mutatják be a vásárlási dokumentum másolatát. Amennyiben a javítást szervizünknek kell elvégeznie, a szállítás (oda- és visszaszállítás) költségei teljes egészében a feladót (ügyfelet) terhelik. A szerszámokat javításra a megfelelő módon és szállítóeszközzel kell elküldeni a vállalathoz vagy egy erre felhatalmazott műhelybe.

### GARANCIÁLIS MENTESSÉGEK ÉS KORLÁTOZÁSOK:

- 1) A használat következtében természetes módon elhasználódó pótalkatrészek (kefék, kábelek, kapcsolók, töltők, tokmányok stb.).
- 2) A gyártó utasításainak be nem tartása következtében sérült szerszámok.
- 3) Rosszul karbantartott szerszámok.
- 4) Nem megfelelő kenőanyagok vagy tartozékok használata.
- 5) Harmadik személyeknek ingyenesen átadott szerszámok.
- 6) A készüléktáblán feltüntetettől eltérő feszültségű elektromos csatlakozásból eredő károk.
- 7) Nem földelt áramforráshoz való csatlakoztatás.
- 8) Az áram feszültségének megváltozása.
- 9) Sós víz használatából eredő károk (pl. mosógépek, szivattyúk).
- 10) A készülék nem megfelelő tisztítási eljárásából eredő károsodás vagy meghibásodás.
- 11) A szerszám vegyi anyagokkal való érintkezése, vagy nedvességből vagy korrózióból eredő károsodás.
- 12) Olyan szerszámok, amelyeket illetéktelen személyek módosítottak vagy nyitottak fel.
- 13) A nem rendeltetésszerű használat következtében eltört alkatrészek/komponensek.
- 14) Bérbeadásra használt szerszámok.

A garancia csak a gyártási hibát vagy anyaghibát mutató alkatrész ingyenes cseréjére terjed ki. Egy adott pótalkatrész hiánya esetén a vállalat fenntartja a jogot, hogy a szerszámot egy másik megfelelő modellre cserélje. Az összes garanciális eljárás lezárását követően a szerszám garanciális ideje nem hosszabbítható meg és nem újítható meg. A javítási díjjal terhelt pótalkatrész cseréjére 1 év jótállás vonatkozik, a jótállási feltételek betartása mellett. A kicserélt pótalkatrészek vagy szerszámok cégünk tulajdonában maradnak. Az elektromos szerszámok javítására vagy sérülésére vonatkozó, a jelen jótállási nyilatkozatban említetteltől eltérő követelmények nem érvényesek. A jelen jótállásra a görög törvények és a vonatkozó előírások vonatkoznak.



## GARANZIJA

MLT

L-ghodod tal-enerġija ġew manifatturati skont standards stretti, stabbiliti mill-kumpanija tagħna, li huma allinjati mal-istandards ta' kwalità Ewropej rispettivi. L-ghodod tal-enerġija tal-kumpanija tagħna huma pprovduti b'perjodu ta' 24 xahar għal użu mhux professjonali, 12-il xahar għal użu professjonali u 12-il xahar għal ċarġers u batteriji. Il-garanzija hija valida mid-data tax-xiri tal-prodott. Prova tad-dritt tal-garanzija hija d-dokument tax-xiri tal-ghodda (irċevuta jew fattura bl-innut). Taht l-ebda ċirkostanza l-kumpanija m'għandha tkopri l-ispiża rilevanti tal-ispare parts u s-siġhat tax-xogħol rispettivi meħtieġa sakemm ma tiġix ipprezentata kopja tad-dokument tax-xiri. F'każ li t-tiswija trid issir mid-dipartiment tas-servizz tagħna, l-ispiża tat-trasport (lejn u minn) tiffallas kollha kemm hi mill-mittent (klijent). L-ghodda għandha tintbagħat għat-tiswija lill-kumpanija jew lil hanut tax-xogħol awtorizzat bil-mod u l-mezzi tat-trasport xierqa.

### EŻENZIONIJET U RESTRIZZJONIJET TA' GARANZIJA:

- 1) Spare parts li jilbsu b'mod naturali bħala konsegwenza tal-użu (xkupilji, kejbils, swiċċijiet, ċarġers, cökkijiet eċċ.).
- 2) Ghodod bil-ħsara bħala riżultat ta' nuqqas ta' konformità mal-istruzzjonijiet tal-manifattur.
- 3) Ghodod miżmuma hażin.
- 4) Użu ta' lubrikanti jew aċċessorji mhux xierqa.
- 5) Ghodod mogħtija lil entitajiet terzi mingħajr ħlas.
- 6) Danni dovuti għal konnessjoni elettrika b'vultaġġ differenti minn dak indikat fuq il-pjanċa tal-apparat.
- 7) Konnessjoni ma' provvista ta' enerġija mhux ertjata.
- 8) Bidla fil-vultaġġ kurrenti.
- 9) Ħsara li tirriżulta mill-użu ta' ilma melaħ (eż., magni tal-ħasil tal-hwejjeġ, pompi).
- 10) Ħsara jew ħsara li tirriżulta minn proċedura ta' tindif mhux xierqa tal-ghodda.
- 11) Kuntatt ta' l-ghodda ma' kimiċi, jew ħsara bħala riżultat ta' umdiċa jew korrużjoni.
- 12) Ghodod li ġew modifikati jew miftuħa minn personal mhux awtorizzati.
- 13) Partijiet/komponenti miksura bħala riżultat ta' użu mhux xierqa.
- 14) Ghodod użati għall-kera.

Il-garanzija tkopri biss is-sostituzzjoni mingħajr ħlas tal-komponent li jipprezenta difett fil-manifattura jew ħsara materjali. F'każ ta' nuqqas ta' spare part speċifika, il-kumpanija tirriżerva d-dritt li tissostitwixxi l-ghodda b'mudell korrispondenti ieħor. Wara li jkun ġew konklużi l-proċeduri kollha ta' garanzija, il-perjodu ta' garanzija tal-ghodda ma għandux jiġi estjż jew imgedded. Is-sostituzzjoni ta' spare part bil-ħlas tat-tiswija hija koperta minn garanzija ta' sena ta' operazzjoni tajba, soġġett għall-konformità mat-termini tal-garanzija. L-ispare parts jew ghodod li jiġu sostitwiti jibqgħu fil-pussess tal-kumpanija tagħna. Rekwiziti, minbarra dawk imsemmija f'din il-formola ta' garanzija, rigward it-tiswija ta' ghodod tal-enerġija jew ħsara tagħhom, ma japplikawx. Il-liġi Griega u r-regolamenti relattivi japplikaw għal din il-garanzija.

## GARANTÍA

ES

Las herramientas eléctricas han sido fabricadas de acuerdo con estrictas normas, establecidas por nuestra empresa, que están alineadas con las respectivas normas de calidad europeas. Las herramientas eléctricas de nuestra empresa tienen un período de garantía de 24 meses para uso no profesional, 12 meses para uso profesional y 12 meses para cargadores y baterías. La garantía es válida a partir de la fecha de compra del producto. La prueba del derecho de garantía es el documento de compra de la herramienta (ticket de compra o factura). La empresa no se hará cargo en ningún caso del coste de las piezas de recambio y de las respectivas horas de trabajo necesarias si no se presenta una copia del documento de compra. En caso de que la reparación tenga que ser realizada por nuestro departamento de servicio, el coste del transporte (ida y vuelta) correrá íntegramente a cargo del remitente (cliente). Las herramientas deberán ser enviadas para su reparación a la empresa o a un taller autorizado en la forma y medio de transporte adecuados.

### EXENCIONES Y RESTRICCIONES DE LA GARANTÍA:

- 1) Piezas de recambio que se desgasten de forma natural como consecuencia de su uso (escobillas, cables, interruptores, cargadores, mandriles, etc.).
- 2) Herramientas dañadas como consecuencia del incumplimiento de las instrucciones del fabricante.
- 3) Herramientas mal mantenidas.
- 4) Utilización de lubricantes o accesorios inadecuados.
- 5) Herramientas cedidas gratuitamente a terceros.
- 6) Daños debidos a una conexión eléctrica a una tensión distinta de la indicada en la placa del aparato.
- 7) Conexión a una fuente de alimentación no puesta a tierra.
- 8) Cambio de la tensión de corriente.
- 9) Daños debidos al uso de agua salada (por ejemplo, lavadoras, bombas).
- 10) Daños o mal funcionamiento resultantes de un procedimiento de limpieza inadecuado de la herramienta.
- 11) Contacto de la herramienta con productos químicos, o daños como consecuencia de la humedad o la corrosión.
- 12) Herramientas que hayan sido modificadas o abiertas por personal no autorizado.
- 13) Piezas/componentes rotos como consecuencia de un uso inadecuado.
- 14) Herramientas utilizadas en alquiler.

La garantía cubre únicamente la sustitución gratuita del componente que presente un defecto de fabricación o fallo de material. En caso de falta de un repuesto específico, la empresa se reserva el derecho de sustituir la herramienta por otro modelo correspondiente. Una vez concluidos todos los procedimientos de garantía, el período de garantía de la herramienta no se ampliará ni renovará. La sustitución de una pieza de recambio con cargo de reparación está cubierta por una garantía de 1 año de buen funcionamiento, siempre que se cumplan las condiciones de la garantía. Las piezas de recambio o herramientas sustituidas permanecen en posesión de nuestra empresa. No se aplican otros requisitos, distintos de los mencionados en este formulario de garantía, en relación con la reparación de herramientas eléctricas o sus daños. La ley griega y las normativas relativas se aplican a esta garantía.

## GARANCIJE

HR

Električni alati proizvedeni su prema strogim standardima, koje je postavila naša tvrtka i usklađeni su s odgovarajućim europskim standardima kvalitete. Električni alati naše tvrtke dolaze s jamstvom od 24 mjeseca za neprofesionalnu upotrebu, 12 mjeseci za profesionalnu upotrebu i 12 mjeseci za baterije i punjače. Jamstvo vrijedi od dana kupnje proizvoda. Dokaz o jamstvenom pravu je dokument o nabavi alata (potvrda o prodaji ili faktura). Tvrtka ni pod kojim uvjetima neće pokriti troškove rezervnih dijelova i potrebnih radnih sati ako kopija dokumenta o nabavi nije predočena. Ako popravak treba obaviti naša postprodajna služba, troškovi prijevoza (povratno putovanje) u potpunosti su odgovornost pošiljatelja (kupca). Alati se moraju poslati na popravak tvrtki ili ovlaštenoj radionici na odgovarajući način i odgovarajućim prijevoznim sredstvima.

### IZUZEĆA I OGRANIČENJA JAMSTVA:

- 1) Rezervni dijelovi koji se prirodno istroše nakon uporabe (metla, kabeli, prekidači, punjači, stezne glave itd.).
- 2) Alati oštećeni kao rezultat nepoštivanja uputa proizvođača.
- 3) Loše održavani alati.
- 4) Upotreba nepravilnih maziva ili pribora.
- 5) Alati koji se besplatno daju trećim stranama.
- 6) Oštećenja zbog nepravilnog električnog priključka ili napona različitog od onog navedenog na pločici uređaja.
- 7) Priključak na nezemaljsko napajanje.
- 8) Neprihvatljiva fluktuacija napona.
- 9) Oštećenja nastala uporabom slane vode (npr. perilice rublja, pumpe).
- 10) Oštećenja ili kvarovi koji su posljedica nepravilnog postupka čišćenja uređaja.
- 11) Kontakt alata s kemikalijama ili oštećenja nastala vlagom ili korozijom.
- 12) Alati koje je modificiralo ili otvorilo neovlašteno osoblje.
- 13) Slomljeni dijelovi/komponente kao rezultat neprikladne uporabe.
- 14) Alati koji se koriste za iznajmljivanje.

Jamstvo pokriva samo besplatnu zamjenu komponente koja ima proizvodni nedostatak ili kvar hardvera. U slučaju da nedostaje određeni rezervni dio, tvrtka zadržava pravo zamijeniti alat drugim odgovarajućim modelom. Nakon završetka svih jamstvenih postupaka, jamstveni rok alata neće se produžiti ili obnoviti. Zamjena rezervnog dijela, kao i troškovi popravka, pokriveni su jednogodišnjim jamstvom na dobro funkcioniranje, uz poštivanje jamstvenih uvjeta. Rezervni dijelovi ili zamijenjeni alati ostaju u posjedu naše tvrtke. Zahtjevi, osim onih navedenih u ovom jamstvenom obrascu, koji se odnose na popravak električnih alata ili njihovo oštećenje, ne primjenjuju se. Grčko pravo i njegovi propisi primjenjuju se na ovo jamstvo.

## GWARANCJA

PL

Elektronarzędzia zostały wyprodukowane zgodnie z rygorystycznymi normami ustalonymi przez naszą firmę, które są zgodne z odpowiednimi europejskimi normami jakości. Elektronarzędzia naszej firmy są objęte 24-miesięcznym okresem gwarancyjnym w przypadku użytku nieprofesjonalnego, 12-miesięcznym okresem gwarancyjnym w przypadku użytku profesjonalnego oraz 12-miesięcznym okresem gwarancyjnym w przypadku ładowarek i akumulatorów. Gwarancja jest ważna od daty zakupu produktu. Dowodem prawa do gwarancji jest dokument zakupu narzędzia (paragon lub faktura). W żadnym wypadku firma nie pokryje odpowiednich kosztów części zamiennych i wymaganych godzin pracy, jeśli nie zostanie przedstawiona kopia dokumentu zakupu. W przypadku, gdy naprawa musi zostać wykonana przez nasz dział serwisowy, koszt transportu (do i z) jest w całości ponoszony przez nadawcę (klienta). Narzędzia muszą zostać wysłane do naprawy do firmy lub autoryzowanego warsztatu w odpowiedni sposób i środkami transportu.

### WYŁĄCZENIA I OGRANICZENIA GWARANCJI:

- 1) Części zamienne, które zużywają się w sposób naturalny w wyniku użytkowania (szczotki, kable, przełączniki, ładowarki, uchwyty itp.)
- 2) Narzędzia uszkodzone w wyniku nieprzestrzegania instrukcji producenta.
- 3) Narzędzia źle konserwowane.
- 4) Używanie niewłaściwych smarów lub akcesoriów.
- 5) Narzędzia przekazane nieodpłatnie osobom trzecim.
- 6) Uszkodzenia spowodowane podłączeniem elektrycznym o napięciu innym niż wskazane na tabliczce znamionowej urządzenia.
- 7) Podłączenie do niezziemionego źródła zasilania.
- 8) Zmiana napięcia prądu.
- 9) Uszkodzenia wynikające z używania słonej wody (np. pralki, pompy).
- 10) Uszkodzenia lub nieprawidłowe działanie wynikające z niewłaściwego czyszczenia urządzenia.
- 11) Kontakt narzędzia z chemikaliami lub uszkodzenie w wyniku wilgoci lub korozji.
- 12) Narzędzia, które zostały zmodyfikowane lub otwarte przez nieupoważniony personel.
- 13) Uszkodzone części/elementy w wyniku niewłaściwego użytkowania.
- 14) Narzędzia używane do wynajmu.

Gwarancja obejmuje wyłącznie bezpłatną wymianę komponentu, który wykazuje wadę produkcyjną lub awarię materiałową. W przypadku braku określonej części zamiennej firma zastrzega sobie prawo do wymiany narzędzia na inny odpowiedni model. Po zakończeniu wszystkich procedur gwarancyjnych okres gwarancji na narzędzie nie zostanie przedłużony ani odnowiony. Wymiana części zamiennej za opłatą za naprawę jest objęta roczną gwarancją dobrego działania, pod warunkiem przestrzegania warunków gwarancji. Wymienione części zamienne lub narzędzia pozostają w posiadaniu naszej firmy. Wymagania inne niż wymienione w niniejszym formularzu gwarancyjnym, dotyczące naprawy lub uszkodzenia elektronarzędzi, nie mają zastosowania. Do niniejszej gwarancji mają zastosowanie przepisy prawa greckiego i przepisy pokrewne.

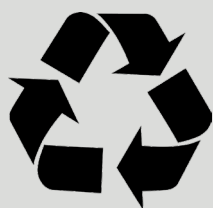

The instructions manual is also available in digital format on our website  
[www.nikolaoutools.com](http://www.nikolaoutools.com). Find it by entering the product code in the Search "Q" field.

Μπορείτε να βρείτε τις οδηγίες χρήσης και σε ηλεκτρονική μορφή μέσω της ιστοσελίδας μας  
[www.nikolaoutools.com](http://www.nikolaoutools.com). Αναζητήστε τις με τον κωδικό προϊόντος στο πεδίο Αναζήτηση "Q".