

BORMANN®

PRO

Built to last.



BBP2400

032823

EN FR

IT EL

BG SL

RO HR

v2.2



WWW.NIKOLAOUTOOLS.GR



A

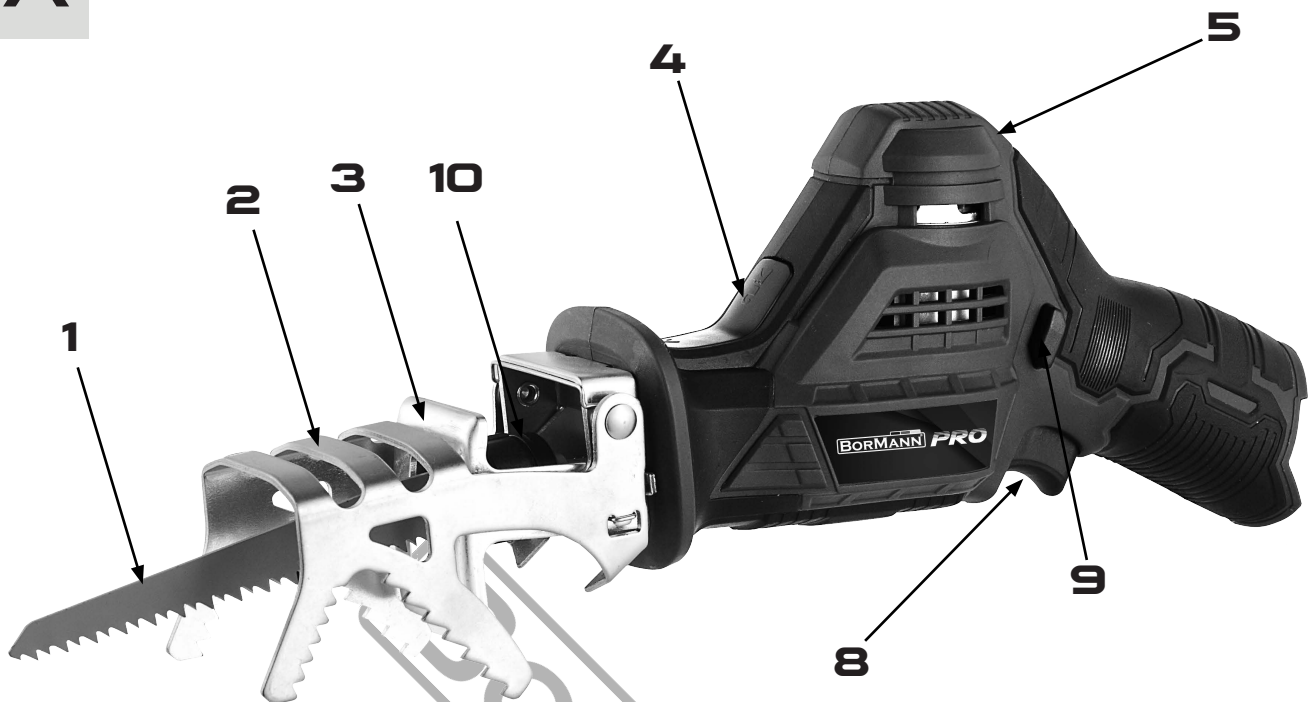

Technical Data

Model	BBP2400
Rated voltage	12V
No load speed	0-2700spm
Stroke length	20mm
Maximum cutting performance	Wood 80mm Aluminium 7mm
Battery	Li-Ion

* The manufacturer reserves the right to make minor changes to product design and technical specifications without prior notice unless these changes significantly affect the performance and safety of the products. The parts described / illustrated in the pages of the manual that you hold in your hands may also concern other models of the manufacturer's product line with similar features and may not be included in the product you just acquired.

* To ensure the safety and reliability of the product and the warranty validity, all repair, inspection, repair or replacement work, including maintenance and special adjustments, must only be carried out by technicians of the authorized service department of the manufacturer.

* Always use the product with the supplied equipment. Operation of the product with non-provided equipment may cause malfunctions or even serious injury or death. The manufacturer and the importer shall not be liable for injuries and damages resulting from the use of non-conforming equipment.

WARNING: Required battery Li-Ion and charger NOT INCLUDED!

Τεχνικά Χαρακτηριστικά

Μοντέλο	BBP2400
Ονομαστική τάση	12V
Ταχύτητα άνευ φορτίου	0-2700spm
Μήκος παλινδρόμησης	20mm
Μέγιστη διάμετρος κοπής	Ξύλο 80mm Αλουμίνιο 7mm
Τύπος μπαταρίας	Li-Ion

* Ο κατασκευαστής διατηρεί το δικαίωμα να πραγματοποιήσει δευτερεύουσες αλλαγές στο σχεδιασμό του προϊόντος και στα τεχνικά χαρακτηριστικά χωρίς προηγούμενη ειδοποίηση, εκτός εάν οι αλλαγές αυτές επηρεάζουν σημαντικά την απόδοση και λειτουργία ασφαλείας των προϊόντων. Τα εξαρτήματα που περιγράφονται / απεικονίζονται στις σελίδες του εγχειριδίου που κρατάτε στα χέρια σας ενδέχεται να αφορούν και σε άλλα μοντέλα της σειράς προϊόντων του κατασκευαστή, με παρόμοια χαρακτηριστικά, και ενδέχεται να μην περιλαμβάνονται στο προϊόν που μόλις αποκτήσατε.

* Για να διασφαλιστεί η ασφάλεια και η αξιοπιστία του προϊόντος καθώς και η ισχύς της εγγύησης όλες οι εργασίες επιδιόρθωσης, ελέγχου, επισκευής ή αντικατάστασης συμπεριλαμβανομένης της συντήρησης και των ειδικών ρυθμίσεων, πρέπει να εκτελούνται μόνο από τεχνικούς του εξουσιοδοτημένου τμήματος Service του κατασκευαστή.

* Χρησιμοποιείτε πάντα το προϊόν με τον παρεχόμενο εξοπλισμό. Η λειτουργία του προϊόντος με μη-προβλεπόμενο εξοπλισμό ενδέχεται να προκαλέσει βλάβη ή ακόμα και σοβαρό τραυματισμό ή θάνατο. Ο κατασκευαστής και ο εισαγωγέας ουδεμία ευθύνη φέρει για τραυματισμούς και βλάβες που προκύπτουν από την χρήση μη προβλεπόμενου εξοπλισμού.

ΠΡΟΣΟΧΗ: Η απαιτούμενη μπαταρία και ο φορτιστής ΔΕΝ ΠΕΡΙΛΑΜΒΑΝΟΝΤΑΙ!

General Safety Instructions



WARNING ! READ AND UNDERSTAND ALL INSTRUCTIONS.

Failure to follow all instructions listed below, may result in electric shock, fire and /or serious personal injury.

Work area

1. Keep work area clean and well lit. Cluttered and dark areas invite accidents.
2. Do not operate power tools in explosive atmospheres, such as in the presence of flammable liquids, gases or dust. Power tools create sparks which may ignite the dust or fumes.
3. Keep children and bystanders away while operating a power tool. Distractions can cause you to lose control.

Electrical Safety

(The following applies only to tools with a separate battery pack)

A battery operated tool with integral batteries or a separate battery pack must be recharged only with the specified charger for the battery. A charger that may be suitable for one type of battery may create a risk of fire when used with another battery.

Personal Safety

1. Stay alert, watch what you are doing and use common sense when operating a power tool. Do not use a power tool while you are tired or under the influence of drugs, alcohol or medication. A moment of inattention while operating power tools may result in serious personal injury.
2. Dress properly. Do not wear loose clothing or jewellery. Contain long hair. Keep your hair, clothing, and gloves away from moving parts. Loose clothes, jewellery, or long hair can be caught in moving parts.
3. Avoid accidental starting. Be sure switch is in the locked or off position before inserting batter pack. Carrying tools with your finger on the switch invites accidents.
4. Do not overreach. Keep proper footing and balance at all times. Proper footing and balance enable better control of the tool in unexpected situations
5. Use safety equipment. Always wear hearing and eye protection, Dust mask, non-skid safety shoes, hard hat must be used for appropriate conditions.

Power tool use and care

1. Use clamps or other practical ways to secure and support the work piece to a stable platform. Holding the work piece by hand or against your body is unstable and may lead to loss of control.
2. Do not force tool. Use the correct tool for your application. The correct tool will do the job better and safer at the rate for which it is designed.
3. Do not use tool if switch does not turn it on or off. A tool that cannot be controlled with the switch is dangerous and must be repaired.
4. Store idle tools out of reach of children and other untrained persons. Tools are dangerous in the hands of untrained users
5. Maintain tools with care. Keep cutting tools sharp and clean. Properly maintained tools with sharp cutting edge are less likely to bind and are easier to control.
6. Check for misalignment or binding of moving parts, breakage of parts, and any other condition that may affect the tool's operation. If damaged, have the tool serviced before using. Many accidents are caused by poorly maintained tools.
7. Use only accessories that are supplied with your model. Other accessories that may not be suitable for this tool and may create a risk of injury when used.

Recommended and Proper Use

This power product is supplied without batteries or charger. This power tool should only be operated combined with the recommended by the manufacturer genuine Bormann battery and charger. This tool is intended for cutting branches and can also be used for sawing wood, soft metal (e. g. copper) and plasterboard if appropriate saw blades are used. It is suitable for curvy and straight cuts.

Device-specific safety instructions

This device must not be used by persons (including children) with limited physical, sensory or mental abilities or a lack of experience and knowledge unless someone who is responsible for their safety supervises or instructs them while they are using the device.

Children must be supervised to ensure that they do not play with the device.

Keep all body parts away from the blade when the saw is running. Before starting the garden saw, ensure that the saw blade is not in contact with anything. If you momentarily lose concentration during the operation of the saw, clothing or body parts may get caught by the saw blade.

Wear protective goggles and ear protection when working with the saw. Additional protective equipment for head, hands, legs and feet is recommended.

Appropriate protective clothing reduces the risk of injuries caused by ejected parts or accidental contact with the saw blade.

The garden saw may not be used in a tree. Operating the garden saw while sitting in a tree may lead to injuries.

Always ensure that you stand well and safely and only operate the garden saw if you are standing on a solid, safe and even surface. Slippery or unstable surfaces such as ladders can lead to the loss of balance and control over the saw.

If you saw a branch which is tensioned, keep in mind that it may spring back. When the tension of the wood fibers is released, the branch may hit the operator and/or the garden saw may get out of control.

Take special care when sawing bushes and saplings. The thin material may get caught in the saw blade and jerk towards you or throw you off balance.

Remove chips or splinters only when the machine is switched off and stands still.

Do not place the saw down until the saw blade has come to a complete standstill.

Keep the handle dry, clean and free of oil and grease. Greasy, oily handles are slippery and lead to a loss of control. Exclusively use sharp and undamaged saw blades. Do not use torn or bent saw blades.

Always choose a saw blade which is suitable for the material to be processed.

Kickback

Kickback may occur if the tip of the saw blade comes into contact with an object or if the wood locks and jams the saw blade in the cut.

If the tip touches an object, the saw blade may be pushed upwards in the direction of the operator. In this case, you may lose control over the saw which may lead to severe injuries.

Kickback is the result of incorrect use of the tool and/or incorrect operating methods. It can be avoided by taking the following precautions:

Hold the garden saw firmly in both hands with your thumb and fingers around the handles.

Position your body and arm so that you can absorb any possible recoil.

Do not lean too far forward and do not cut above shoulder height. In this way, you can avoid unintended contact of the tip.

Only use the replacement saw blades which are specified by the manufacturer. Wrong saw blades may lead to breaking and/or recoiling of the saw blade.

Description of main parts

1. Saw blade	3. Saw shoe	8. Trigger
2. Retainer	4. Retainer unlocking device	9. Safety switch
	5. Capacity indicator	10. Sawblade holder

Assembly and Operating Instructions

Assembly

Ensure that the tool has been disconnected from the battery before taking the following steps.

The retainer (2) allows you to hold branches in place. When sawing wider branches or dimensional lumber, you can remove the retainer (2) and use the garden saw as a standard sabre saw.

Saw blades

Caution! Do not touch the saw blades without gloves. They are sharp and may become hot during use and may cause injuries.

Installation of the saw blade

You can install standard saw blades for sabre saws in the garden saw. In this way, it can be used to saw various types of wood and plastics.

Remove the battery (6) before you install a saw blade (1) to prevent the unintended start-up of the garden saw.

Turn the saw blade holder (10) counter-clockwise and hold it in place.

Install the saw blade (1) in the saw blade holder (10).

Release the saw blade holder (10) and ensure that the saw blade is fixedly installed by pulling on the saw blade.

To remove the saw blade (1), turn the saw blade holder (10) counter-clockwise and pull the saw blade out of the saw blade holder.

Installation of the retainer

Remove the battery (6) before you install the retainer (2) to prevent the unintended start-up of the garden saw.

Align the upper lug of the retainer with the opening in the saw housing.

Press and hold the retainer unlocking device (4) in the unlocking position.

Push the retainer lug (2) into the housings and release the retainer unlocking device (4).

Ensure that the retainer is secured by pulling the retainer away from the housing.

To dismount the retainer, press the retainer unlocking device and pull the retainer out of the saw housing.

Switching the saw on and off

Push the safety switch (9) in from any side of the tool and then push the operating switch (8) to start the garden saw.

Release the operating switch (8) to stop the garden saw.

When you release the operating switch (8), it is automatically locked by the switch lock (9).

Operation

Ensure that the saw blade (1) and the retainer (2) are locked properly and hold the saw firmly.

Attach the branch to the retainer (2) and lower it to cut.

To cut thicker branches or to saw wood or plastic, the retainer may be removed so that it does not get in the way during cutting. During the process, the saw shoe should be pressed against the workpiece, if possible, to prevent the saw blade from vibrating.

Charging batteries

Warning: Use only the original charger to charge the batteries supplied by the manufacturer. Only batteries and chargers designed by Bormann can be used in conjunction with this product.

The use of any other types of batteries / chargers in combination with this product is considered abuse and will void the warranty.

Once connected to the power supply, the battery can be recharged without the need for monitoring. The complex construction of the circuit monitors the condition of the battery by adjusting the recharge current to match the requirements. When the recharge cycle is complete and to maintain full capacity, a low-voltage output current will continue to be powered as needed.

Warning!

- Check the status of the charger and battery before each charge. If there is any indication of a fault then do not continue, seek advice from an authorized vendor.

Battery pack efficiency and charging advice

Recharge the battery packs before they become completely exhausted

When you feel that the power of the tool becomes weaker, stop using the tool and recharge the battery packs. If you continue to use the tool and exhaust the electric current, the battery pack may become damaged.

Avoid recharging at high temperatures. A rechargeable battery pack will be hot immediately after use. If such a battery pack is recharged immediately after use, its internal chemical substance will deteriorate, and the battery life will be shortened. Leave the battery pack and recharge it after it has cooled for a while. The battery pack should only be used and/or charged when battery pack temperature is between 5°C and 30°C.

The battery pack needs to be warmed-up or cooled down in order to prevent damage to the batteries internal components.

Note: Failure to warm up or cool down a battery pack could result in serious damage to the battery, charger and user.

Maintenance and Troubleshooting

Maintenance

Regular inspection and cleaning reduces the necessity for maintenance operations and will keep your tool in good working condition. The motor must be correctly ventilated during tool operation. Avoid blocking the air inlets and vacuum the ventilation slots regularly.

WARNING: Always remove the rechargeable battery from the device before all work.

- Replace all damaged or worn parts to ensure the power tool is always ready for safe operation.
- Clean ventilation slots and openings with a brush.
- DO NOT use any solvents or cleaning agents containing chemicals which could damage the plastic parts. Wipe the housing clean with a cloth.
- Always store the leaf blower in a dry, frost-free location beyond the reach of children.
- Store and charge your rechargeable batteries at a cool location. Temperatures above or below normal room temperature shorten the lifespan of the rechargeable batteries.
- Do not store rechargeable batteries when discharged. Wait until the rechargeable battery has cooled down and charge it completely.
- Rechargeable batteries gradually lose their charge. The higher the temperature, the quicker they lose their charge. For longer storage periods, recharge the rechargeable battery every one or two months. This will extend the lifespan of the rechargeable battery.

Troubleshooting		
Problem	Possible Cause	Solution
Unit does not start	Battery not installed properly	Check battery installation
	The battery is not charged	Check battery charging requirements
The battery will not charge	The battery is not inserted to the charger	Connect the battery to the charger
	The charger is not connected to the socket	Connect the charger into a working outlet. Check current at receptacle by plugging in a lamp or other appliance Check whether receptacle is connected to a light switch which turns power off when you turn out the lights
	The air temperature is too high or too low	Attempt to charge the battery in a room where the surrounding air temperature is above 4,5 °C or below + 40,5 °C
Important: Please note, all repairs/service should be carried out by a qualified person.		

Handling and Storage

Care must be taken when handling this product.

Dropping this power tool could have an effect on its accuracy and could also result in personal injury. This product is not a toy and must be respected.

Environmental conditions can have a detrimental effect on this product if neglected.

Exposure to damp air can gradually corrode components.

If the product is unprotected from dust and debris, components will become clogged.

If not cleaned and maintained correctly or regularly the machine will not perform at its best.

Disposal

At the end of the machine's working life or when it can no longer be repaired, ensure that it is disposed of according to national regulations.

— Contact your local authority for details of collection schemes in your area.

In all circumstances:

- DO not dispose Of power tools with domestic waste.
- DO not incinerate.
- Do not dispose of as unsorted municipal waste.

Warning!

- Do not put battery pack in fire or mutilate; cells may burst or release toxic materials.
- Do not short circuit cells, may cause burns.
- The battery pack must be removed from the appliance before it is scrapped.
- The battery pack is to be disposed of safely.
- Do not mutilate batteries; corrosive electrolyte will be released.
- Do not dispose of batteries or cells in a charged condition.

Expired batteries must be recycled/disposed of in accordance with the appropriate regulation or legislation. They should be returned to your local warranty agent/stockist.

Οδηγίες ασφαλείας



ΠΡΟΕΙΔΟΠΟΙΗΣΗ! ΔΙΑΒΑΣΤΕ ΚΑΙ ΚΑΤΑΝΟΗΣΤΕ ΟΛΕΣ ΤΙΣ ΟΔΗΓΙΕΣ.

Εάν δεν ακολουθήσετε όλες τις παρακάτω οδηγίες, μπορεί να προκληθεί ηλεκτροπληξία, πυρκαγιά και / ή σοβαρός τραυματισμός.

Σημαντικό: Ανατρέξτε στη σελίδα 2 για τα τεχνικά χαρακτηριστικά του εργαλείου.

Χώρος εργασίας

- Κρατήστε το χώρο εργασίας σας καθαρό και με καλό φωτισμό. Οι ακατάστατοι ή σκοτεινοί χώροι μπορεί να προκαλέσουν τραυματισμούς.
- Μην λειτουργείτε τα ηλεκτρικά εργαλεία σε εκρηκτικές ατμόσφαιρες, όπως σε χώρους με εύφλεκτα υλικά, αέρια ή σκόνες. Τα ηλεκτρικά εργαλεία μπορεί να προκαλέσουν σπίθες και να προκαλέσουν φωτιά.
- Κρατήστε παιδιά και άλλα άτομα μακριά ενώ λειτουργείτε το εργαλείο αυτό. Οι περισπασμοί μπορεί να σας κάνουν να χάσετε τον έλεγχο.

Ηλεκτρική ασφάλεια

Ένα εργαλείο που λειτουργεί με μπαταρία με ενσωματωμένες μπαταρίες ή ξεχωριστή μπαταρία πρέπει να επαναφορτίζεται μόνο με τον καθορισμένο φορτιστή μπαταρίας. Ένας φορτιστής που μπορεί να είναι κατάλληλος για έναν τύπο μπαταρίας μπορεί να δημιουργήσει κίνδυνο πυρκαγιάς όταν χρησιμοποιείται με άλλη μπαταρία.

Προσωπική ασφάλεια

- Δώστε προσοχή στην εργασία σας και χρησιμοποιήστε κοινή λογική όταν χρησιμοποιείτε ηλεκτρικά εργαλεία. Μη χρησιμοποιείτε το εργαλείο όταν είστε κουρασμένοι ή βρίσκεστε κάτω από την επήρεια ουσιών, αλκοόλ ή φαρμάκων. Μια στιγμή απροσεξίας κατά την λειτουργία μπορεί να προκαλέσει σοβαρό τραυματισμό.
- Χρησιμοποιήστε προσωπικά είδη προστασίας. Φοράτε πάντα γυαλιά προστασίας. Εξαρτήματα προστασίας όπως μάσκα σκόνης, υποδήματα προστασίας, κράνος ή ωτοασπίδες τα οποία χρησιμοποιούνται σε κατάλληλες συνθήκες μειώνουν τον κίνδυνο τραυματισμού.
- Αποφύγετε την κατά λάθος εκκίνηση. Σιγουρευτείτε ότι ο διακόπτης είναι στην θέση Off πριν να συνδέσετε το εργαλείο στην πρίζα και πριν να σηκώσετε ή μεταφέρετε το εργαλείο. Η μεταφορά του εργαλείου με το δάχτυλο στο διακόπτη μπορεί να προκαλέσει ατυχήματα.
- Αφαιρέστε όλα τα κλειδιά ρύθμισης από το εργαλείο πριν να το λειτουργήσετε. Ένα κλειδί μπορεί να εκτοξευτεί και να προκαλέσει σοβαρό τραυματισμό.
- Μην τεντώνεστε. Κρατήστε σταθερό πάτημα και ισορροπία κάθε στιγμή. Αυτό σας επιτρέπει να έχετε καλύτερο έλεγχο του εργαλείου σας ανά πάσα στιγμή.
- Ντυθείτε κατάλληλα. Μη φοράτε φαρδιά ρούχα και κοσμήματα. Κρατήστε τα μαλλιά, τα ρούχα και τα γάντια σας μακριά από τα κινούμενα μέρη του εργαλείου. Τα φαρδιά ρούχα, τα κοσμήματα και τα μακριά μαλλιά μπορεί να πιαστούν στα κινούμενα μέρη του εργαλείου.

Χρήση και συντήρηση εργαλείου

- Μην υπερφορτώνετε το εργαλείο. Χρησιμοποιήστε το κατάλληλο εργαλείο για την κατάλληλη εργασία. Το σωστό εργαλείο θα κάνει την εργασία πιο αποδοτική και με μεγαλύτερη ασφάλεια στο ρυθμό για το οποίο σχεδιάστηκε.
- Μη χρησιμοποιείτε το εργαλείο εάν ο διακόπτης δεν λειτουργεί. Οποιοδήποτε εργαλείο που δεν μπορεί να ελεγχθεί είναι επικίνδυνο και πρέπει να επισκευαστεί.
- Αποσυνδέστε το εργαλείο από την πρίζα πριν πραγματοποιήσετε ρυθμίσεις, αλλαγή εξαρτημάτων και πριν την αποθήκευση. Με τον τρόπο αυτό μειώνετε τον κίνδυνο της κατά λάθος (ακούσιας) εκκίνησης.
- Αποθηκεύστε τα εργαλεία μακριά από παιδιά και μην επιτρέπετε σε άτομα που δεν γνωρίζουν τις οδηγίες αυτές να τα λειτουργήσουν. Τα ηλεκτρικά εργαλεία είναι επικίνδυνα στα χέρια ατόμων που δεν έχουν την κατάλληλη γνώση.
- Συντηρήστε τα ηλεκτρικά εργαλεία. Ελέγξτε για προβλήματα στα κινούμενα μέρη, σπασμένα ανταλλακτικά και για όποια άλλη κατάσταση μπορεί να επηρεάσει τον τρόπο λειτουργίας του εργαλείου. Εάν το εργαλείο είναι χαλασμένο θα πρέπει να δοθεί σε εξουσιοδοτημένο σέρβις για επισκευή. Πολλά ατυχήματα μπορεί να προκύψουν από ένα ανεπαρκώς συντηρημένο εργαλείο.
- Κρατήστε το εξάρτημα κοπής αιχμηρό (αφορά σε εργαλεία διάτρησης/κοπής). Το εξάρτημα κοπής που είναι αιχμηρό είναι πιο άπιαστο να μπλοκάρει και πιο εύκολο να ελεγχθεί.
- Χρησιμοποιήστε τα εργαλεία, τα εξαρτήματα και τα ανταλλακτικά σύμφωνα με τις οδηγίες αυτές λαμβάνοντας υπόψη τις συνθήκες εργασίας και την εργασία που θέλετε να εκτελέσετε. Η χρήση του εργαλείου για διαφορετικές λειτουργίες από αυτές για τις οποίες έχει σχεδιαστεί μπορεί να προκαλέσει επικίνδυνες καταστάσεις.

Κατάλληλη και προβλεπόμενη χρήση

Το εργαλείο είναι σχεδιασμένο για το κλάδεμα δέντρων και μπορεί επίσης να χρησιμοποιηθεί για την κοπή ξύλων και πλαστικών όταν χρησιμοποιείτε τις κατάλληλες λάμες. Είναι κατάλληλο για κοπές με καμπύλη και για ίσιες κοπές.

Αυτό το προϊόν ισχύος παρέχεται χωρίς μπαταρίες ή φορτιστή. Αυτό το εργαλείο πρέπει να λειτουργεί μόνο σε συνδυασμό με την αυθεντική μπαταρία Borgmann και τον φορτιστή που συνιστά ο κατασκευαστής.

Ειδικές οδηγίες ασφαλείας

Το εργαλείο δεν θα πρέπει να χρησιμοποιείται από άτομα (συμπεριλαμβανομένων παιδιών) που δεν κατανοούν τον τρόπο λειτουργίας και την χρήση του. Θα πρέπει να επιβλέπονται τα παιδιά έτσι ώστε να μην παίζουν με το εργαλείο αυτό.

Κρατήστε το σώμα σας μακριά από την λάμα όταν το εργαλείο λειτουργεί. Πριν να ξεκινήσετε την σπαθόσεγα σιγουρευτείτε ότι η λάμα δεν έχει επαφή με άλλα αντικείμενα. Εάν χάσετε τον έλεγχο του εργαλείου κατά την λειτουργία μπορεί ο ρουχισμός ή το σώμα σας να έρθει σε επαφή με την λάμα.

Φορέστε προστατευτικά γυαλιά και ωτοασπίδες όταν λειτουργείτε το εργαλείο. Σας προτείνουμε και την χρήση επιπλέον προστατευτικών ειδών όπως κράνος προστασίας, γάντια, υποδήματα και ρούχα προστασίας. Τα κατάλληλα είδη προστασίας μειώνουν τον κίνδυνο τραυματισμού από εκτοξευόμενα μέρη ή από την κατά λάθος επαφή με την λάμα.

Το εργαλείο δεν θα πρέπει να χρησιμοποιείται πάνω σε δέντρο. Υπάρχει κίνδυνος τραυματισμού.

Σιγουρευτείτε ότι έχετε σταθερό πάτημα κατά την λειτουργία του εργαλείου και ότι στέκεστε σε σταθερή επιφάνεια. Η ολισθηρή και ασταθής επιφάνεια όπως σκάλες μπορεί να σας κάνουν να χάσετε τον έλεγχο του εργαλείου.

Εάν κόψετε ένα κλαδί που βρίσκεται υπό πίεση να προσέξετε μην γυρίσει πίσω σε εσάς. Το κλαδί μπορεί να χτυπήσει τον χρήστη και να προκαλέσει απώλεια ελέγχου του εργαλείου.

Δώστε προσοχή όταν κόβετε θάμνους. Το λεπτό υλικό μπορεί να πιαστεί στην λάμα και να εκτοξευτεί προς τον χρήστη προκαλώντας απώλεια ελέγχου ή και τραυματισμό.

Αφαιρέστε υπολείμματα υλικού μόνο όταν το εργαλείο είναι σβηστό και ακινητοποιημένο.

Μην τοποθετείτε το εργαλείο κάτω εάν δεν έχει σταματήσει πλήρως η λάμα.
Κρατήστε τις λαβές καθαρές, χωρίς λάδια και γράσα. Οι ακάθαρτες λαβές μπορεί να προκαλέσουν απώλεια του ελέγχου του εργαλείου.
Χρησιμοποιήστε μόνο λάμες οι οποίες είναι αιχμηρές και χωρίς ζημιές. Μην χρησιμοποιήσετε λάμες οι οποίες έχουν στραβώσει ή σπάσει.
Επιλέξτε την σωστή λάμα ανάλογα με το υλικό που θέλετε να κόψετε.

Ανάκρουση (κλότσημα)

Το κλότσημα συμβαίνει όταν η μύτη της λάμας έρθει σε επαφή με κάποιο αντικείμενο ή εάν η λάμα κολλήσει στο ξύλο. Εάν η μύτη ακουμπήσει σε κάποιο αντικείμενο η λάμα θα κινηθεί προς τα πάνω στην κατεύθυνση του χρήστη. Σε αυτή την περίπτωση, μπορεί να χάσετε τον έλεγχο του εργαλείου και να προκληθεί σοβαρός τραυματισμός. Το κλότσημα είναι αποτέλεσμα κακής χρήσης του μηχανήματος και λάθος τρόπους λειτουργίας. Μπορεί να αποφευχθεί ακολουθώντας τις παρακάτω συμβουλές ασφαλείας:

Κρατήστε το πριόνι σταθερά με τα δύο χέρια στις λαβές. Τοποθετήστε το σώμα και το χέρι σας έτσι ώστε να απορροφήσουν την ενέργεια στην περίπτωση της ανάκρουσης.

Μην τεντώνεστε και μην κόβετε πάνω από το ύψος του ώμου σας. Με τον τρόπο αυτό αποφεύγετε την κατά λάθος επαφή της μύτης.
Χρησιμοποιήστε μόνο ανταλλακτικές λάμες που προτείνει ο κατασκευαστής. Η λάθος λάμα μπορεί να σπάσει ή να προκαλέσει κλότσημα.

Περιγραφή βασικών τμημάτων και εξαρτημάτων

1. Λάμα	3. Βάση – <<κόντρα>>	8. Διακόπτης
2. Σιαγόνα συγκράτησης κλάδου	4. Ασφάλεια σιαγόνας συγκράτησης κλάδου	9. Ασφάλεια
	5. Δείκτης αποθέματος μπαταρίας	10. Υποδοχή συγκράτησης λάμας

Οδηγίες συναρμολόγησης και λειτουργίας

Συναρμολόγηση

Σιγουρευτείτε ότι το εργαλείο έχει αποσυνδεθεί από την μπαταρία πριν να ακολουθήσετε τα παρακάτω βήματα. Ο σιαγόνας συγκράτησης κλαδιού (2) σας επιτρέπει να κρατάτε το κλαδί στην θέση του. Όταν κόβετε πιο μεγάλα κλαδιά, μπορείτε να αφαιρέσετε τον σιαγόνα και να χρησιμοποιήσετε το εργαλείο ως πριόνι.

Λάμες

Προσοχή! Μην ακουμπήσετε την λάμα χωρίς γάντια προστασίας. Είναι αιχμηρή και μπορεί να ζεσταθεί επικίνδυνα κατά την λειτουργία και να προκαλέσει τραυματισμό.

Σύνδεση της λάμας

Μπορείτε να τοποθετήσετε κοινές λάμες για σπαθόσεγες στο εργαλείο. Με τον τρόπο αυτό, μπορείτε να χρησιμοποιήσετε το εργαλείο για την κοπή διαφόρων ξύλων και πλαστικών.

- Αφαιρέστε την μπαταρία (6) πριν να τοποθετήσετε την λάμα (1) για να αποφύγετε την ακούσια ενεργοποίηση του εργαλείου.
- Γυρίστε την βάση συγκράτησης της λάμας (10) προς τα αριστερά και κρατήστε την.
- Τοποθετήστε την λάμα (1) στην βάση/υποδοχή συγκράτησης (10).
- Απελευθερώστε την βάση συγκράτησης (10) και σιγουρευτείτε ότι η λάμα είναι τοποθετημένη σωστά τραβώντας την.
- Για να αφαιρέσετε την λάμα (1), γυρίστε την βάση/υποδοχή συγκράτησης (10) προς τα αριστερά και τραβήξτε την λάμα.

Σύνδεση της σιαγόνας

Αφαιρέστε την μπαταρία (6) πριν να τοποθετήσετε την σιαγόνα (2) για να αποφύγετε την ακούσια εκκίνηση του εργαλείου.

Ευθυγραμμίστε το πάνω μέρος του κλαδιού με το άνοιγμα της σιαγόνας.

Πιέστε και κρατήστε την ασφάλεια της σιαγόνας (4) στην ξεκλειδωτή θέση.

Πιέστε τον σιαγόνα (2) πάνω στο σώμα του εργαλείου και απελευθερώστε την ασφάλεια (4).

Σιγουρευτείτε ότι ο σιαγόνας έχει τοποθετηθεί σωστά τραβώντας τον αντίθετα από το σώμα του εργαλείου.

Για να αφαιρέσετε τον σιαγόνα, πιέστε την ασφάλεια και τραβήξτε τον σιαγόνα.

Ενεργοποίηση και απενεργοποίηση του εργαλείου

• Πιέστε την ασφάλεια (9) από οποιαδήποτε πλευρά του εργαλείου και πιέστε στην συνέχεια τον διακόπτη (8) για να ενεργοποιήσετε το εργαλείο.

• Απελευθερώστε τον διακόπτη (8) για να σταματήσετε το εργαλείο.

• Όταν απελευθερώσετε τον διακόπτη (8), εκείνος κλειδώνει αυτόματα από την ασφάλεια (9).

Λειτουργία

• Εξασφαλίστε ότι η λάμα (1) και ο σιαγόνας (2) είναι σωστά τοποθετημένα και κρατήστε το εργαλείο σταθερά.

• Τοποθετήστε το κλαδί στον σιαγόνα (2) και χαμηλώστε το για να κόψετε.

• Για να κόψετε πιο παχιά κλαδιά ή για να κόψετε πλαστικό ή ξύλο, αφαιρέστε τον σιαγόνα έτσι ώστε να μην εμποδίζει στην διαδικασία της κοπής. Κατά την διαδικασία, η βάση, θα πρέπει να εφαρμόζει πάνω στο κομμάτι εργασίας, εάν είναι εφικτό, για να μην δονείται η λάμα.

Φόρτιση της μπαταρίας

Προειδοποίηση: Χρησιμοποιήστε μόνο τον γνήσιο φορτιστή, για τη φόρτιση των μπαταριών που παρέχονται από τον κατασκευαστή. Μόνο οι μπαταρίες και φορτιστές που έχουν σχεδιαστεί από τη Bormann μπορούν να χρησιμοποιηθούν σε συνδυασμό με αυτό το προϊόν.

Η χρήση οποιωνδήποτε άλλων τύπων μπαταριών / φορτιστών σε συνδυασμό με αυτό το προϊόν θεωρείται κατάχρηση και θα ακυρώσει την εγγύηση.

Μόλις συνδεθεί στην παροχή ρεύματος, η επαναφόρτιση της μπαταρίας μπορεί να γίνεται χωρίς να απαιτείται επιτήρηση. Η πολυσύνθετη κατασκευή του κυκλώματος παρακολουθεί την κατάσταση της μπαταρίας προσαρμόζοντας το ρεύμα επαναφόρτισης ώστε να ταιριάζει με τις εκάστοτε απαιτήσεις. Όταν ολοκληρωθεί ο κύκλος επαναφόρτισης και για να διατηρηθεί η πλήρης χωρητικότητα, ένα χαμηλής τάσης ρεύμα εξόδου θα συνεχιστεί να τροφοδοτείται όπως απαιτείται.

Προειδοποίηση!

• Ελέγξτε την κατάσταση του φορτιστή και της μπαταρίας πριν από κάθε φόρτιση. Εάν υπάρχει κάποια ένδειξη βλάβης τότε μην συνεχίσετε, ζητήστε

συμβουλές από έναν εξουσιοδοτημένο προμηθευτή.

Διατήρηση της μέγιστης απόδοσης των μπαταριών και συμβουλές ορθής χρήσης

Επαναφορτίστε τις μπαταρίες πάντοτε πριν εξαντληθούν τελείως τα αποθέματά ρεύματος.

Όταν αισθάνεστε ότι η ισχύς του εργαλείου γίνεται ασθενέστερη, σταματήστε να χρησιμοποιείτε το εργαλείο και επαναφορτίστε τις μπαταρίες. Εάν συνεχίσετε να χρησιμοποιείτε το εργαλείο εξαντλώντας πλήρως τα αποθέματα, η μπαταρία μπορεί να υποστεί μόνιμη βλάβη.

Αποφύγετε την επαναφόρτιση σε υψηλές θερμοκρασίες. Μια επαναφορτιζόμενη μπαταρία θα ζεσταθεί αμέσως μετά τη χρήση. Αν μια τέτοια μπαταρία επαναφορτίζεται αμέσως μετά τη χρήση, οι χημικές ουσίες που βρίσκονται στο εσωτερικό της θα υποβαθμιστεί και η διάρκεια ζωής της μπαταρίας θα μειωθεί. Αφήστε τη μπαταρία και επαναφορτίστε τη συσκευή αφού κρυώσει για λίγο.

Η μπαταρία πρέπει να χρησιμοποιείται και / ή να φορτίζεται μόνο όταν η θερμοκρασία της μπαταρίας βρίσκεται μεταξύ των 5°C και των 30°C.

Η μπαταρία πρέπει να θερμανθεί ή να κρυώσει, για να αποφευχθεί η ζημιά στα εσωτερικά εξαρτήματα των μπαταριών.

Σημείωση: Η αδυναμία χρήσης εντός των ορίων της κατάλληλης θερμοκρασίας μπορεί να προκαλέσει σοβαρή βλάβη στην μπαταρία, το φορτιστή και τραυματισμό του χειριστή.

Συντήρηση και επίλυση προβλημάτων

Συντήρηση

Η τακτική συντήρηση και ο καθαρισμός μειώνουν την ανάγκη για εργασίες συντήρησης και θα κρατήσουν το εργαλείο σας σε καλή λειτουργική κατάσταση.

Ο κινητήρας πρέπει να ψύχεται επαρκώς κατά την διάρκεια λειτουργίας του εργαλείου. Καθαρίστε τις επιφάνειες γύρω από τις θυρίδες ψύξης-εξαερισμού.

ΠΡΟΕΙΔΟΠΟΙΗΣΗ: Αφαιρείτε πάντα την επαναφορτιζόμενη μπαταρία από το εργαλείο πριν από οποιαδήποτε εργασία συντήρησης.

- Αντικαταστήστε όλα τα φθαρμένα ή χαλασμένα εξαρτήματα για να βεβαιωθείτε ότι το ηλεκτρικό εργαλείο είναι πάντα έτοιμο για ασφαλή λειτουργία.
- Καθαρίστε τις υποδοχές εξαερισμού και τα ανοίγματα με μια μαλακή βούρτσα.
- ΜΗΝ χρησιμοποιείτε διαλύτες ή καθαριστικά που περιέχουν χημικές ουσίες που θα μπορούσαν να αλλοιώσουν τα πλαστικά μέρη. Σκουπίστε τις εξωτερικές επιφάνειες με ένα καθαρό πανί.
- Φυλάσσετε πάντα το εργαλείο σε ένα χώρο απαλλαγμένο από την υγρασία μη προσβάσιμο για τα παιδιά.
- Αποθηκεύστε και φορτίστε τις επαναφορτιζόμενες μπαταρίες σας σε δροσερό σημείο. Θερμοκρασίες υψηλότερες ή χαμηλότερες από την κανονική θερμοκρασία δωματίου μειώνουν τη διάρκεια ζωής των επαναφορτιζόμενων μπαταριών.
- Μην αποθηκεύετε επαναφορτιζόμενες μπαταρίες όταν έχουν αποφορτιστεί. Περιμένετε μέχρι να κρυώσει η επαναφορτιζόμενη μπαταρία και φορτίστε την εντελώς.
- Οι επαναφορτιζόμενες μπαταρίες χάνουν σταδιακά τη φόρτισή τους. Όσο υψηλότερη είναι η θερμοκρασία, τόσο πιο γρήγορα χάνουν το φορτίο τους. Για μεγαλύτερες περιόδους αποθήκευσης, επαναφορτίστε την επαναφορτιζόμενη μπαταρία κάθε ένα ή δύο μήνες. Αυτό θα επεκτείνει τη διάρκεια ζωής της επαναφορτιζόμενης μπαταρίας.

Επίλυση προβλημάτων		
Πρόβλημα	Πιθανή αιτία	Επίλυση
Το εργαλείο δεν ενεργοποιείται	Η μπαταρία δεν είναι τοποθετημένη σωστά Η μπαταρία δεν είναι φορτισμένη	Βεβαιωθείτε πως η μπαταρία έχει συνδεθεί σωστά στον φορτιστή Ελέγξτε τα χαρακτηριστικά που απαιτούνται για την φόρτιση της μπαταρίας.
Η μπαταρία δεν φορτίζεται	Η μπαταρία δεν έχει συνδεθεί στον φορτιστή	Συνδέστε την μπαταρία στον φορτιστή
	Το βύσμα τροφοδοσίας του φορτιστή δεν είναι συνδεδεμένο στην πρίζα	Συνδέστε το βύσμα τροφοδοσίας του φορτιστή σε μια κατάλληλη πρίζα. Βεβαιωθείτε πως η πρίζα τροφοδοτείται με ρεύμα συνδέοντας μια άλλη συσκευή. Βεβαιωθείτε πως η πρίζα δεν είναι συνδεδεμένη με εξωτερικό διακόπτη του δικτύου.
	Η θερμοκρασία περιβάλλοντος είναι είτε πολύ υψηλή είτε πολύ χαμηλή	Δοκιμάστε να φορτίσετε την μπαταρία σε έναν χώρο όπου η θερμοκρασία περιβάλλοντος είναι άνω των 4,5 οC ή κάτω των + 40,5 οC
Σημείωση: Όλες οι επισκευές/σέρβις θα πρέπει να εκτελούνται από εξειδικευμένο και εξουσιοδοτημένο προσωπικό.		

Χειρισμός και αποθήκευση

Ο χειρισμός του εργαλείου απαιτεί μεγάλη προσοχή!

Η πτώση αυτού του εργαλείου ηλεκτρικού εργαλείου θα μπορούσε να επηρεάσει την ακρίβειά του και θα μπορούσε επίσης να προκαλέσει τραυματισμό. Το προϊόν αυτό δεν αποτελεί παιχνίδι και απαιτείται ιδιαίτερη προσοχή!

Οι περιβαλλοντικές συνθήκες μπορεί να έχουν επιζήμια αποτελέσματα σε αυτό το προϊόν εάν παραμεληθούν.

Η έκθεση σε υδρατμούς και υγρασία μπορεί να διαβρώσει βαθμιαία τα εξαρτήματα.

Εάν το προϊόν δεν καθαρίζεται από τη σκόνη και τα υπολείμματα ενδέχεται να δημιουργηθούν προβλήματα λειτουργίας στα εξαρτήματά του.

Αν δεν καθαριστεί και συντηρηθεί σωστά ή τακτικά το εργαλείο δεν θα είναι δυνατή η λειτουργία του με την μέγιστη απόδοση.

Απόρριψη

Όταν δεν δύναται πλέον να χρησιμοποιηθεί το εργαλείο ή όταν δεν μπορεί πλέον να επισκευαστεί, βεβαιωθείτε ότι έχει απορριφθεί σύμφωνα με τους σχετικούς κανονισμούς.

Επικοινωνήστε με την τοπική αρχή για λεπτομέρειες σχετικά με τα συστήματα συλλογής στην περιοχή σας.

Σε όλες τις περιπτώσεις:

- Μην απορρίπτετε τα ηλεκτρικά εργαλεία με τα οικιακά απορρίμματα.
- Μην καταστρέφετε το εργαλείο και τον εξοπλισμό μέσω καύσης.
- Μην απορρίπτετε τα ΑΗΗΕ ως αστικά απόβλητα χωρίς διαλογή.

Προειδοποίηση!

- Μην αποσυναρμολογείτε και μην τοποθετείτε τη μπαταρία σε φωτιά. Τα στοιχεία μπορεί να εκραγούν ή να απελευθερώσουν τοξικά απόβλητα.
 - Μην βραχυκυκλώνετε τις κυψέλες καθώς μπορεί να προκληθούν εγκαύματα.
 - Η μπαταρία πρέπει να αφαιρεθεί από τη συσκευή πριν από την απόρριψη της.
 - Η μπαταρία πρέπει να απορριφθεί με ασφάλεια.
 - Μην συνθλίβετε ή αποσυναρμολογείτε τις μπαταρίες καθώς ενδέχεται να απελευθερωθεί διαβρωτικός ηλεκτρολύτης.
 - Μην απορρίπτετε τις μπαταρίες ή τις κυψέλες σε φορτισμένη κατάσταση.
- Οι μπαταρίες που έχουν υποστεί βλάβη πρέπει να ανακυκλωθούν / απορριφθούν σύμφωνα με τον σχετικό κανονισμό ή νομοθεσία. Θα πρέπει να επιστραφούν στον τοπικό αντιπρόσωπο / πωλητή εγγύησης.



A

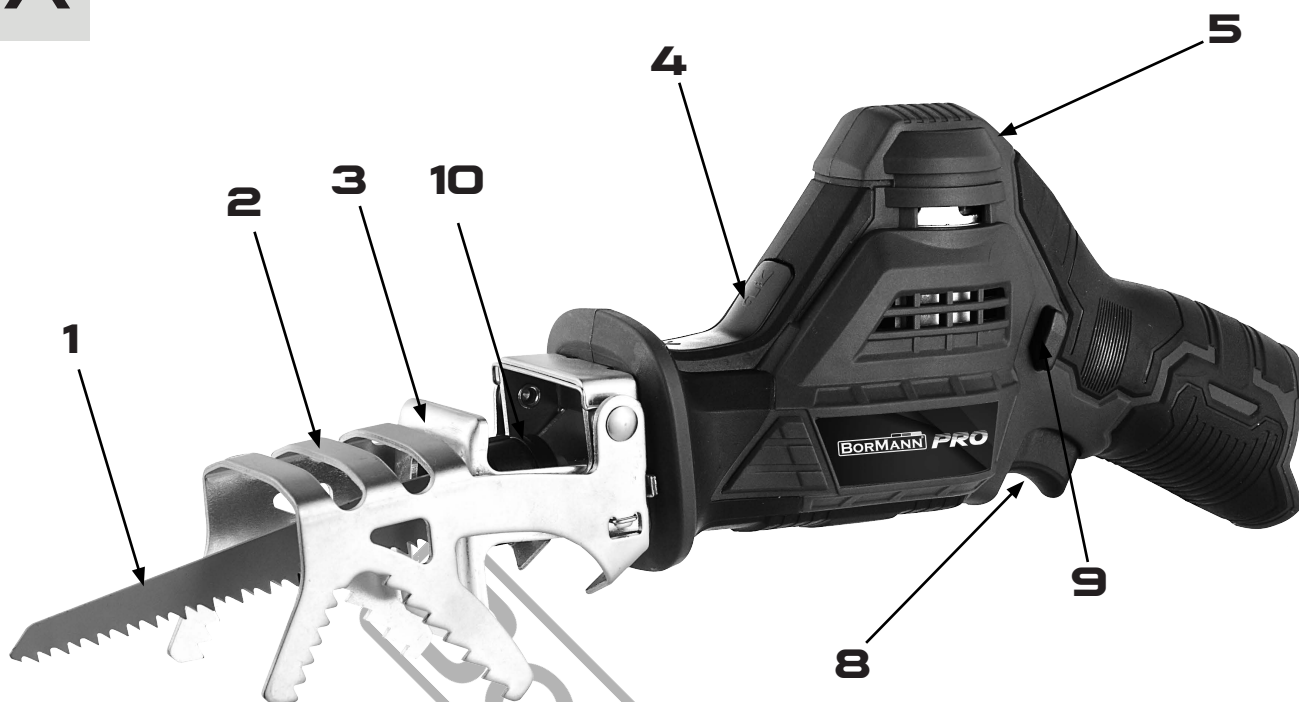

Données techniques

Modèle	BBP2400
Tension nominale	12V
Vitesse à vide	0-2700spm (coups/min)
Longueur de course	20mm
Performance de coupe maximale	Bois 80mm Aluminium 7mm
Batterie	Li-Ion

* Le fabricant se réserve le droit d'apporter des modifications mineures à la conception et aux spécifications techniques des produits sans préavis, à moins que ces modifications n'affectent de manière significative les performances et la sécurité des produits. Les pièces décrites / illustrées dans les pages du manuel que vous tenez entre vos mains peuvent également concerner d'autres modèles de la gamme de produits du fabricant ayant des caractéristiques similaires et peuvent ne pas être incluses dans le produit que vous venez d'acquérir.

* Pour garantir la sécurité et la fiabilité du produit et la validité de la garantie, tous les travaux de réparation, d'inspection, de réparation ou de remplacement, y compris l'entretien et les réglages spéciaux, doivent être effectués uniquement par des techniciens du service après-vente agréé du fabricant.

* Utilisez toujours le produit avec l'équipement fourni. L'utilisation du produit avec un équipement non fourni peut entraîner des dysfonctionnements, voire des blessures graves ou la mort. Le fabricant et l'importateur ne sont pas responsables des blessures et des dommages résultant de l'utilisation d'un équipement non conforme.

AVERTISSEMENT : La batterie Li-Ion et le chargeur requis ne sont pas inclus !

Dati tecnici

Modello	BBP2400
Tensione nominale	12V
Velocità a vuoto	0-2700spm (corse/min)
Lunghezza della corsa	20mm
Prestazioni di taglio massime	Legno 80mm Alluminio 7mm
Batteria	Li-Ion

* Il produttore si riserva il diritto di apportare modifiche minori al design e alle specifiche tecniche del prodotto senza preavviso, a meno che tali modifiche non influiscano significativamente sulle prestazioni e sulla sicurezza dei prodotti. Le parti descritte / illustrate nelle pagine del manuale che avete tra le mani possono riguardare anche altri modelli della linea di prodotti del produttore con caratteristiche simili e potrebbero non essere incluse nel prodotto appena acquistato.

* Per garantire la sicurezza e l'affidabilità del prodotto e la validità della garanzia, tutti gli interventi di riparazione, ispezione, riparazione o sostituzione, compresa la manutenzione e le regolazioni speciali, devono essere eseguiti esclusivamente da tecnici del servizio di assistenza autorizzato dal produttore.

* Utilizzare sempre il prodotto con l'attrezzatura fornita. L'utilizzo del prodotto con apparecchiature non in dotazione può causare malfunzionamenti o addirittura lesioni gravi o morte. Il produttore e l'importatore non sono responsabili per lesioni e danni derivanti dall'uso di apparecchiature non conformi.

AVVERTENZA: La batteria Li-Ion e il caricabatterie necessari non sono inclusi!

Instructions générales de sécurité



AVERTISSEMENT ! LIRE ET COMPRENDRE TOUTES LES INSTRUCTIONS.

Le non-respect de toutes les instructions énumérées ci-dessous peut entraîner un choc électrique, un incendie et/ou des blessures graves.

Zone de travail

1. Gardez la zone de travail propre et bien éclairée. Les zones encombrées et sombres sont propices aux accidents.
2. N'utilisez pas d'outils électriques dans des atmosphères explosives, par exemple en présence de liquides, de gaz ou de poussières inflammables. Les outils électriques produisent des étincelles qui peuvent enflammer la poussière ou les fumées.
3. Ne laissez pas les enfants et les spectateurs s'approcher lorsque vous utilisez un outil électrique. Les distractions peuvent vous faire perdre le contrôle.

Sécurité électrique

(Ce qui suit s'applique uniquement aux outils dotés d'un bloc-piles séparé)

Un outil sur batterie avec des batteries intégrées ou un bloc de batteries séparé doit être rechargé uniquement avec le chargeur spécifié pour la batterie. Un chargeur qui peut convenir à un type de batterie peut créer un risque d'incendie lorsqu'il est utilisé avec une autre batterie.

Sécurité personnelle

1. Restez vigilant, regardez ce que vous faites et faites preuve de bon sens lorsque vous utilisez un outil électrique. N'utilisez pas un outil électrique si vous êtes fatigué ou sous l'influence de drogues, d'alcool ou de médicaments. Un moment d'inattention lors de l'utilisation d'un outil électrique peut entraîner des blessures graves.
2. Habillez-vous correctement. Ne portez pas de vêtements amples ni de bijoux. Contenez les cheveux longs. Gardez vos cheveux, vos vêtements et vos gants à l'écart des pièces mobiles. Les vêtements amples, les bijoux ou les cheveux longs peuvent être happés par les pièces en mouvement.
3. Évitez tout démarrage accidentel. Assurez-vous que l'interrupteur est en position de verrouillage ou d'arrêt avant d'insérer la batterie. Le fait de porter des outils avec le doigt sur l'interrupteur favorise les accidents.
4. Ne vous penchez pas trop. Gardez toujours un pied et un équilibre corrects. Une bonne assise et un bon équilibre permettent de mieux contrôler l'outil dans des situations inattendues.
5. Utilisez des équipements de sécurité. Portez toujours des protections auditives et oculaires, un masque anti-poussière, des chaussures de sécurité antidérapantes, un casque de sécurité doivent être utilisés dans les conditions appropriées.

Utilisation et entretien des outils électriques

1. Utilisez des pinces ou d'autres moyens pratiques pour fixer et soutenir la pièce de travail sur une plate-forme stable. Tenir la pièce à la main ou contre son corps est instable et peut entraîner une perte de contrôle.
2. Ne pas forcer l'outil. Utilisez l'outil approprié pour votre application. L'outil correct effectuera le travail mieux et de manière plus sûre, au rythme pour lequel il a été conçu.
3. N'utilisez pas l'outil si l'interrupteur ne permet pas de le mettre en marche ou de l'arrêter. Un outil qui ne peut pas être contrôlé par l'interrupteur est dangereux et doit être réparé.
4. Rangez les outils inutilisés hors de portée des enfants et des autres personnes non formées. Les outils sont dangereux entre les mains d'utilisateurs non formés.
5. Entretenez vos outils avec soin. Gardez les outils de coupe affûtés et propres. Des outils correctement entretenus et au tranchant affûté risquent moins de se coincer et sont plus faciles à contrôler.
6. Vérifiez que les pièces mobiles ne sont pas mal alignées, qu'elles ne sont pas coincées, qu'elles ne sont pas cassées et que rien d'autre ne risque d'affecter le fonctionnement de l'outil. Si l'outil est endommagé, faites-le réviser avant de l'utiliser. De nombreux accidents sont causés par des outils mal entretenus.
7. N'utilisez que les accessoires qui sont fournis avec votre modèle. Les autres accessoires peuvent ne pas être adaptés à cet outil et peuvent créer un risque de blessure lors de leur utilisation.

Utilisation recommandée et appropriée

Ce produit électrique peut être utilisé sans batterie ni chargeur. Cet outil électrique ne doit être utilisé qu'avec les batteries et le chargeur d'origine Bormann recommandés par le fabricant. Cet outil est destiné à couper des branches et peut également être utilisé pour scier du bois, du métal tendre (par exemple du cuivre) et des plaques de plâtre si des lames de scie appropriées sont utilisées. Il convient pour les coupes courbes et droites.

Instructions de sécurité spécifiques au dispositif

Cet appareil ne doit pas être utilisé par des personnes (y compris des enfants) dont les capacités physiques, sensorielles ou mentales sont limitées ou qui manquent d'expérience et de connaissances, à moins qu'une personne responsable de leur sécurité ne les supervise ou ne leur donne des instructions pendant qu'elles utilisent l'appareil.

Les enfants doivent être surveillés afin de s'assurer qu'ils ne jouent pas avec l'appareil.

Maintenez toutes les parties du corps éloignées de la lame lorsque la scie est en marche. Avant de démarrer la scie de jardin, assurez-vous que la lame de la scie n'est pas en contact avec quoi que ce soit. Si vous perdez momentanément votre concentration pendant le fonctionnement de la scie, des vêtements ou des parties du corps peuvent être happés par la lame de la scie.

Portez des lunettes de protection et des protections auditives lorsque vous travaillez avec la scie. Un équipement de protection supplémentaire pour la tête, les mains, les jambes et les pieds est recommandé.

Des vêtements de protection appropriés réduisent le risque de blessures causées par des pièces éjectées ou un contact accidentel avec la lame de la scie.

La scie de jardin ne doit pas être utilisée dans un arbre. L'utilisation de la scie de jardin en étant assis dans un arbre peut entraîner des blessures.

Veillez toujours à vous tenir bien et en toute sécurité et n'utilisez la scie de jardin que si vous vous tenez sur une surface solide, sûre et régulière. Les surfaces glissantes ou instables telles que les échelles peuvent entraîner une perte d'équilibre et de contrôle de la scie.

Si vous sciez une branche qui est tendue, n'oubliez pas qu'elle peut revenir en arrière. Lorsque la tension des fibres du bois est relâchée, la branche peut heurter l'opérateur et/ou la scie de jardin peut devenir incontrôlable.

Faites particulièrement attention lorsque vous sciez des buissons et des jeunes arbres. Le matériau fin peut se prendre dans la lame de la scie et être projeté vers vous ou vous déséquilibrer.

N'enlevez les copeaux ou les éclats que lorsque la machine est éteinte et à l'arrêt.

Ne posez pas la scie avant l'arrêt complet de la lame.

Gardez la poignée sèche, propre et exempte d'huile et de graisse. Les poignées grasses et huileuses sont glissantes et entraînent une perte de contrôle.

Utilisez exclusivement des lames de scie affûtées et non endommagées. N'utilisez pas de lames de scie déchirées ou pliées.

Choisissez toujours une lame de scie adaptée au matériau à traiter.

Rebond

Un rebond peut se produire si la pointe de la lame de scie entre en contact avec un objet ou si le bois se bloque et coince la lame de scie dans la coupe.

Si la pointe touche un objet, la lame de la scie peut être poussée vers le haut en direction de l'opérateur. Dans ce cas, vous pouvez perdre le contrôle de la scie, ce qui peut entraîner des blessures graves.

Le rebond est le résultat d'une mauvaise utilisation de l'outil et/ou de méthodes d'utilisation incorrectes. Il peut être évité en prenant les précautions suivantes :

Tenez fermement la scie de jardin à deux mains, le pouce et les doigts autour des poignées.

Positionnez votre corps et votre bras de manière à pouvoir absorber tout recul éventuel.

Ne vous penchez pas trop en avant et ne coupez pas au-dessus de la hauteur des épaules. Vous éviterez ainsi tout contact involontaire avec la pointe.

Utilisez uniquement les lames de scie de recharge spécifiées par le fabricant. Des lames de scie incorrectes peuvent entraîner la rupture et/ou le recul de la lame de scie.

Description des principales parties

1. Lame de scie	3. Sabot de scie	8. Déclencheur
2. Retenue	4. Dispositif de déverrouillage du support	9. Interrupteur de sécurité
	5. Indicateur de capacité	10. Porte-lame de scie

Instructions de montage et d'utilisation

Montage

Assurez-vous que l'outil a été débranché de la batterie avant de procéder aux étapes suivantes.

Le dispositif de retenue (2) vous permet de maintenir les branches en place. Lorsque vous sciez des branches plus larges ou du bois de dimension, vous pouvez retirer le support (2) et utiliser la scie de jardin comme une scie sabre standard.

Lames de scie

Attention ! Ne touchez pas les lames de scie sans gants. Elles sont tranchantes et peuvent devenir chaudes pendant l'utilisation, ce qui peut provoquer des blessures.

Installation de la lame de scie

Vous pouvez installer des lames de scie standard pour les scies sabres dans la scie de jardin. Elle peut ainsi être utilisée pour scier différents types de bois et de plastiques.

Retirez la batterie (6) avant d'installer une lame de scie (1) afin d'éviter un démarrage intempestif de la scie de jardin.

Tournez le porte-lame de scie (10) dans le sens inverse des aiguilles d'une montre et maintenez-le en place.

Installer la lame de scie (1) dans le support de lame de scie (10).

Libérez le support de lame de scie (10) et assurez-vous que la lame de scie est installée de manière fixe en tirant sur la lame de scie.

Pour retirer la lame de scie (1), tournez le support de lame de scie (10) dans le sens inverse des aiguilles d'une montre et tirez la lame de scie hors du support de lame de scie.

Installation du dispositif de retenue

Retirez la batterie (6) avant d'installer le dispositif de retenue (2) afin d'éviter un démarrage involontaire de la scie de jardin.

Alignez l'ergot supérieur du dispositif de retenue avec l'ouverture du boîtier de la scie.

Appuyez et maintenez le dispositif de déverrouillage du dispositif de retenue (4) en position de déverrouillage.

Pousser l'ergot de retenue (2) dans les boîtiers et relâcher le dispositif de déverrouillage de la retenue (4).

S'assurer que le dispositif de retenue est fixé en tirant sur le dispositif de retenue pour l'éloigner du boîtier.

Pour démonter le dispositif de retenue, appuyez sur le dispositif de déverrouillage du dispositif de retenue et tirez le dispositif de retenue hors du logement de la scie.

Mise en marche et arrêt de la scie

Efonchez l'interrupteur de sécurité (9) depuis n'importe quel côté de l'outil, puis poussez l'interrupteur de fonctionnement (8) pour démarrer la scie de jardin.

Relâchez l'interrupteur de fonctionnement (8) pour arrêter la scie de jardin.

Lorsque vous relâchez l'interrupteur de commande (8), il est automatiquement verrouillé par le verrouillage de l'interrupteur (9).

Opération

Assurez-vous que la lame de scie (1) et le dispositif de retenue (2) sont correctement verrouillés et tenez fermement la scie.

Fixez la branche au support (2) et abaissez-la pour couper.

Pour couper des branches plus épaisses ou pour scier du bois ou du plastique, le dispositif de retenue peut être retiré afin qu'il ne gêne pas la coupe. Pendant le processus, le sabot de la scie doit être pressé contre la pièce, si possible, pour éviter que la lame de la scie ne vibre.

Chargement des batteries

Avertissement : Utilisez uniquement le chargeur d'origine pour charger les batteries fournies par le fabricant. Seuls les batteries et les chargeurs conçus par Bormann peuvent être utilisés avec ce produit.

L'utilisation de tout autre type de batteries/chargeurs en combinaison avec ce produit est considérée comme un abus et annule la garantie.

Une fois connectée à l'alimentation électrique, la batterie peut être rechargée sans qu'il soit nécessaire de la surveiller. La construction complexe du circuit surveille l'état de la batterie en ajustant le courant de recharge en fonction des besoins. Lorsque le cycle de recharge est terminé et pour maintenir la pleine capacité, un courant de sortie basse tension continue à être alimenté selon les besoins.

Attention !

- Vérifiez l'état du chargeur et de la batterie avant chaque charge. S'il y a la moindre indication d'un défaut, ne continuez pas et demandez conseil à un vendeur agréé.

Efficacité du pack de batteries et conseils de charge

Rechargez les batteries avant qu'elles ne soient complètement épuisées.

Lorsque vous sentez que la puissance de l'outil s'affaiblit, arrêtez d'utiliser l'outil et rechargez les blocs-piles. Si vous continuez à utiliser l'outil et à épuiser le courant électrique, le bloc-piles risque d'être endommagé.

Évitez de recharger à des températures élevées. Une batterie rechargeable est chaude immédiatement après son utilisation. Si un tel bloc-pile est rechargé immédiatement après utilisation, sa substance chimique interne se détériore et la durée de vie de la pile est réduite. Laissez le bloc-piles et rechargez-le après qu'il ait refroidi pendant un certain temps. Le bloc-pile ne doit être utilisé et/ou rechargé que lorsque sa température se situe entre 5°C et 30°C.

Le bloc-piles doit être réchauffé ou refroidi afin d'éviter d'endommager ses composants internes.

Remarque : Le fait de ne pas réchauffer ou refroidir un bloc-piles peut entraîner de graves dommages à la batterie, au chargeur et à l'utilisateur.

Entretien et dépannage

Entretien

Une inspection et un nettoyage réguliers réduisent la nécessité d'opérations d'entretien et maintiennent votre outil en bon état de fonctionnement. Le moteur doit être correctement ventilé pendant le fonctionnement de l'outil. Évitez de bloquer les entrées d'air et aspirez régulièrement les fentes de ventilation.

AVERTISSEMENT : retirez toujours la batterie rechargeable de l'appareil avant toute intervention.

- Remplacez toutes les pièces endommagées ou usées pour que l'outil électrique soit toujours prêt à fonctionner en toute sécurité.
- Nettoyez les fentes et les ouvertures de ventilation avec une brosse.
- N'utilisez PAS de solvants ou de produits de nettoyage contenant des substances chimiques qui pourraient endommager les pièces en plastique. Nettoyez le boîtier à l'aide d'un chiffon.
- Rangez toujours le souffleur de feuilles dans un endroit sec, à l'abri du gel et hors de portée des enfants.
- Stockez et chargez vos piles rechargeables dans un endroit frais. Les températures supérieures ou inférieures à la température ambiante normale réduisent la durée de vie des piles rechargeables.
- Ne stockez pas les piles rechargeables lorsqu'elles sont déchargées. Attendez que la batterie rechargeable ait refroidi et chargez-la complètement.
- Les piles rechargeables perdent progressivement leur charge. Plus la température est élevée, plus elles se déchargent rapidement. Pour des périodes de stockage plus longues, rechargez la batterie rechargeable tous les mois ou tous les deux mois. Vous prolongerez ainsi la durée de vie de la batterie rechargeable.

Dépannage		
Problème	Cause possible	Solution
L'unité ne démarre pas	La batterie n'est pas installée correctement La batterie n'est pas chargée	Vérifier l'installation de la batterie Vérifier les besoins de charge de la batterie
La batterie ne se charge pas	La batterie n'est pas insérée dans le chargeur	Connectez la batterie au chargeur
	Le chargeur n'est pas connecté à la prise	Branchez le chargeur sur une prise de courant en état de marche. Vérifiez le courant dans la prise en branchant une lampe ou un autre appareil. Vérifiez si la prise est reliée à un interrupteur qui coupe le courant lorsque vous éteignez les lumières.
	La température de l'air est trop élevée ou trop basse	Essayez de charger la batterie dans une pièce où la température de l'air ambiant est supérieure à 4,5°C ou inférieure à + 40,5°C.
Important : Veuillez noter que toutes les réparations et tous les services doivent être effectués par une personne qualifiée.		

Manipulation et stockage

Il faut faire attention lors de la manipulation de ce produit.

La chute de cet outil électrique peut avoir un effet sur sa précision et peut également entraîner des blessures. Ce produit n'est pas un jouet et doit être respecté. Les conditions environnementales peuvent avoir un effet néfaste sur ce produit s'il est négligé.

L'exposition à l'air humide peut corroder progressivement les composants.

Si le produit n'est pas protégé de la poussière et des débris, les composants s'obstruent.

Si elle n'est pas nettoyée et entretenue correctement ou régulièrement, la machine ne donnera pas le meilleur d'elle-même.

Élimination

À la fin de la vie utile de la machine ou lorsqu'elle ne peut plus être réparée, veillez à ce qu'elle soit éliminée conformément aux réglementations nationales.

- Contactez votre autorité locale pour obtenir des informations sur les systèmes de collecte dans votre région.

En toutes circonstances :

- Ne pas jeter les outils électriques avec les ordures ménagères.
- NE PAS incinérer.
- Ne pas éliminer avec les déchets municipaux non triés.

Attention !

- Ne pas mettre le bloc-piles dans le feu ou le mutiler ; les cellules pourraient éclater ou libérer des matières toxiques.
- Ne pas court-circuiter les cellules, cela pourrait provoquer des brûlures.
- Le bloc-piles doit être retiré de l'appareil avant d'être mis au rebut.
- Le bloc-piles doit être éliminé en toute sécurité.
- Ne pas mutiler les piles ; de l'électrolyte corrosif sera libéré.
- Ne jetez pas les batteries ou les piles en état de charge.

Les batteries périmées doivent être recyclées/éliminées conformément à la réglementation ou à la législation en vigueur. Elles doivent être retournées à votre agent de garantie/stockiste local.

Istruzioni generali sulla sicurezza



ATTENZIONE! LEGGERE E COMPNDERE TUTTE LE ISTRUZIONI.

La mancata osservanza di tutte le istruzioni elencate di seguito può provocare scosse elettriche, incendi e/o gravi lesioni personali.

Importante: Consultare la pagina 10 per le specifiche tecniche dell'utensile.

Area di lavoro

1. Mantenere l'area di lavoro pulita e ben illuminata. Aree disordinate e buie favoriscono gli incidenti.
2. Non utilizzare gli utensili elettrici in atmosfere esplosive, ad esempio in presenza di liquidi, gas o polveri infiammabili. Gli utensili elettrici creano scintille che possono incendiare la polvere o i fumi.
3. Tenere lontani i bambini e gli astanti mentre si utilizza un elettroscopio. Le distrazioni possono far perdere il controllo.

Sicurezza elettrica

(Quanto segue si applica solo agli strumenti con pacco batteria separato)

Un utensile a batteria con batterie integrate o un pacco batterie separato deve essere ricaricato solo con il caricabatterie specificato per la batteria. Un caricabatterie che può essere adatto a un tipo di batteria può creare un rischio di incendio se utilizzato con un'altra batteria.

Sicurezza personale

1. Quando si utilizza un elettroscopio, occorre essere vigili, fare attenzione a ciò che si fa e usare il buon senso. Non utilizzare un utensile elettrico quando si è stanchi o sotto l'effetto di droghe, alcol o farmaci. Un momento di disattenzione durante l'uso di utensili elettrici può causare gravi lesioni personali.
2. Vestirsi in modo adeguato. Non indossare abiti larghi o gioielli. Contenere i capelli lunghi. Tenere capelli, indumenti e guanti lontani dalle parti in movimento. Vestiti larghi, gioielli o capelli lunghi possono impigliarsi nelle parti in movimento.
3. Evitare l'avviamento accidentale. Assicurarsi che l'interruttore sia in posizione di blocco o spento prima di inserire la batteria. Se si portano gli strumenti con il dito sull'interruttore, si rischiano incidenti.
4. Non sporgersi eccessivamente. Mantenere sempre una posizione corretta e un buon equilibrio. L'appoggio e l'equilibrio corretti consentono di controllare meglio l'attrezzo in situazioni impreviste.
5. Utilizzare l'attrezzatura di sicurezza. Indossare sempre protezioni per l'udito e gli occhi, maschera antipolvere, scarpe di sicurezza antiscivolo, cappello rigido per le condizioni appropriate.

Uso e cura degli elettroscopio

1. Utilizzare morsetti o altri metodi pratici per fissare e sostenere il pezzo da lavorare su una piattaforma stabile. Tenere il pezzo in lavorazione con le mani o contro il corpo è instabile e può causare la perdita di controllo.
2. Non forzare l'utensile. Utilizzare l'utensile corretto per l'applicazione. L'utensile corretto svolgerà il lavoro in modo migliore e più sicuro alla velocità per cui è stato progettato.
3. Non utilizzare l'utensile se l'interruttore non lo accende o lo spegne. Un utensile che non può essere controllato con l'interruttore è pericoloso e deve essere riparato.
4. Conservare gli attrezzi inutilizzati fuori dalla portata dei bambini e di altre persone non addestrate. Gli utensili sono pericolosi nelle mani di utenti non addestrati.
5. Mantenere gli strumenti con cura. Mantenere gli utensili da taglio affilati e puliti. Gli utensili sottoposti a una corretta manutenzione e con il tagliente affilato hanno meno probabilità di legarsi e sono più facili da controllare.
6. Verificare che non vi siano disallineamenti o impedimenti delle parti mobili, rotture di parti e qualsiasi altra condizione che possa compromettere il funzionamento dell'utensile. Se danneggiato, far revisionare l'utensile prima di utilizzarlo. Molti incidenti sono causati da utensili con scarsa manutenzione.
7. Utilizzare solo gli accessori forniti con il modello in uso. Altri accessori potrebbero non essere adatti a questo strumento e potrebbero creare un rischio di lesioni durante l'uso.

Uso consigliato e corretto

Questo prodotto elettrico viene fornito senza batterie o caricabatterie. Questo elettroscopio deve essere utilizzato solo in combinazione con le batterie e il caricabatterie originali Bormann raccomandati dal produttore. Questo utensile è destinato al taglio di rami e può essere utilizzato anche per segare legno, metallo morbido (ad es. rame) e cartongesso se si utilizzano lame adeguate. È adatto per tagli curvi e dritti.

Istruzioni di sicurezza specifiche per il dispositivo

Questo dispositivo non deve essere utilizzato da persone (compresi i bambini) con capacità fisiche, sensoriali o mentali limitate o con scarsa esperienza e conoscenza, a meno che qualcuno responsabile della loro sicurezza non li sorvegli o li istruisca durante l'utilizzo del dispositivo.

I bambini devono essere sorvegliati per evitare che giochino con il dispositivo.

Tenere tutte le parti del corpo lontane dalla lama quando la motosega è in funzione. Prima di avviare la motosega da giardino, accertarsi che la lama non sia a contatto con nulla. Se si perde momentaneamente la concentrazione durante il funzionamento della motosega, gli indumenti o parti del corpo possono rimanere impigliati nella lama.

Indossare occhiali protettivi e protezioni per le orecchie quando si lavora con la sega. Si raccomanda di indossare ulteriori dispositivi di protezione per la testa, le mani, le gambe e i piedi.

Un abbigliamento protettivo adeguato riduce il rischio di lesioni causate da parti espulse o dal contatto accidentale con la lama.

La motosega da giardino non può essere utilizzata su un albero. L'uso della motosega da giardino mentre si è seduti su un albero può provocare lesioni.

Assicuratevi sempre di avere una posizione eretta e sicura e utilizzate la motosega da giardino solo se vi trovate su una superficie solida, sicura e uniforme. Superfici scivolose o instabili come le scale possono far perdere l'equilibrio e il controllo della motosega.

Se si sega un ramo in tensione, è bene tenere presente che potrebbe tornare indietro. Quando la tensione delle fibre del legno si allenta, il ramo può colpire l'operatore e/o la sega da giardino può andare fuori controllo.

Prestare particolare attenzione quando si segano cespugli e alberelli. Il materiale sottile potrebbe rimanere impigliato nella lama della sega e scuotersi verso di voi o farvi perdere l'equilibrio.

Rimuovere trucioli o schegge solo quando la macchina è spenta e ferma.

Non posare la sega finché la lama non si è completamente arrestata.

Mantenete l'impugnatura asciutta, pulita e priva di olio e grasso. Le impugnature unte e grasse sono scivolose e comportano una perdita di controllo.

Utilizzare esclusivamente lame affilate e non danneggiate. Non utilizzare lame strappate o piegate.

Scegliere sempre una lama adatta al materiale da lavorare.

Contraccollo

Il contraccollo può verificarsi se la punta della lama entra in contatto con un oggetto o se il legno si blocca e incastra la lama nel taglio.

Se la punta tocca un oggetto, la lama può essere spinta verso l'alto in direzione dell'operatore. In questo caso, si può perdere il controllo della sega, con il rischio di gravi lesioni.

Il contraccollo è il risultato di un uso scorretto dell'utensile e/o di metodi operativi errati. Può essere evitato adottando le seguenti precauzioni:

Tenere la sega da giardino saldamente con entrambe le mani, con il pollice e le dita intorno alle impugnature.

Posizionare il corpo e il braccio in modo da assorbire l'eventuale rinculo.

Non sporgetevi troppo in avanti e non tagliate al di sopra dell'altezza delle spalle. In questo modo si evita il contatto involontario con la punta. Utilizzare solo le lame di ricambio specificate dal produttore. Lame sbagliate possono causare la rottura e/o il riavvolgimento della lama.

Descrizione delle parti principali

1. Lama di sega	3. Scarpa per sega	8. Grilletto
2. Ritenuta	4. Dispositivo di sblocco del ritegno	9. Interruttore di sicurezza
5. Indicatore di capacità	10. Porta lama	

Istruzioni per il montaggio e il funzionamento

Montaggio

Assicurarsi che l'utensile sia stato scollegato dalla batteria prima di eseguire le operazioni seguenti.

Il fermo (2) consente di tenere i rami in posizione. Quando si segano rami più larghi o legname di dimensioni maggiori, è possibile rimuovere il fermo (2) e utilizzare la sega da giardino come una normale sega a sciabola.

Lame per sega

Attenzione! Non toccare le lame della sega senza guanti. Sono affilate e possono surriscaldarsi durante l'uso e causare lesioni.

Installazione della lama

È possibile installare nella sega da giardino lame standard per seghe a sciabola. In questo modo è possibile segare diversi tipi di legno e plastica.

Rimuovere la batteria (6) prima di installare una lama (1) per evitare l'avvio involontario della sega da giardino.

Ruotare il portalama (10) in senso antiorario e tenerlo in posizione.

Installare la lama (1) nel portalama (10).

Rilasciare il supporto della lama (10) e assicurarsi che la lama sia installata in modo fisso tirandola.

Per rimuovere la lama (1), ruotare il portalama (10) in senso antiorario ed estrarre la lama dal portalama.

Installazione del dispositivo di fissaggio

Rimuovere la batteria (6) prima di installare il fermo (2) per evitare l'avvio involontario della motosega da giardino.

Allineare l'aletta superiore del fermo con l'apertura nell'alloggiamento della sega.

Tenere premuto il dispositivo di sblocco del fermo (4) in posizione di sblocco.

Spingere l'aletta del fermo (2) negli alloggiamenti e rilasciare il dispositivo di sblocco del fermo (4).

Assicurarsi che il fermo sia fissato tirando il fermo dall'alloggiamento.

Per smontare il fermo, premere il dispositivo di sblocco del fermo ed estrarre il fermo dall'alloggiamento della sega.

Accensione e spegnimento della sega

Spingere l'interruttore di sicurezza (9) da qualsiasi lato dell'attrezzo e poi premere l'interruttore di comando (8) per avviare la motosega.

Rilasciare l'interruttore di comando (8) per arrestare la motosega.

Quando si rilascia l'interruttore di comando (8), questo viene automaticamente bloccato dal blocco dell'interruttore (9).

Operazione

Assicurarsi che la lama (1) e il fermo (2) siano bloccati correttamente e tenere saldamente la sega.

Fissare il ramo al fermo (2) e abbassarlo per tagliare.

Per tagliare rami più spessi o per segare legno o plastica, il fermo può essere rimosso in modo da non intralciare il taglio. Durante il processo, il pattino della sega dovrebbe essere premuto contro il pezzo, se possibile, per evitare che la lama vibri.

Carica delle batterie

Attenzione: Per caricare le batterie fornite dal produttore, utilizzare esclusivamente il caricabatterie originale. Solo le batterie e i caricabatterie progettati da Bormann possono essere utilizzati con questo prodotto.

L'uso di altri tipi di batterie/caricabatterie in combinazione con questo prodotto è considerato un abuso e annulla la garanzia.

Una volta collegata all'alimentazione, la batteria può essere ricaricata senza necessità di monitoraggio. La complessa struttura del circuito monitora le condizioni della batteria regolando la corrente di ricarica in base ai requisiti. Quando il ciclo di ricarica è completo e per mantenere la piena capacità, una corrente di uscita a bassa tensione continuerà ad essere alimentata secondo le necessità.

Attenzione!

- Controllare lo stato del caricabatterie e della batteria prima di ogni carica. Se vi sono indicazioni di un guasto, non continuare e rivolgersi a un rivenditore autorizzato.

Efficienza del pacco batterie e consigli per la ricarica

Ricaricare le batterie prima che si esauriscano completamente.

Quando si avverte che la potenza dell'utensile si affievolisce, interrompere l'uso dell'utensile e ricaricare le batterie. Se si continua a utilizzare l'utensile e si esaurisce la corrente elettrica, il pacco batteria potrebbe danneggiarsi.

Evitare la ricarica a temperature elevate. Un pacco batteria ricaricabile è caldo subito dopo l'uso. Se tale pacco batteria viene ricaricato subito dopo l'uso, la sostanza chimica interna si deteriora e la durata della batteria si riduce. Lasciare il pacco batteria e ricaricarlo dopo che si è raffreddato per un po'. Il pacco batteria deve essere utilizzato e/o ricaricato solo quando la sua temperatura è compresa tra 5°C e 30°C.

Il pacco batteria deve essere riscaldato o raffreddato per evitare di danneggiare i componenti interni della batteria.

Nota: il mancato riscaldamento o raffreddamento del pacco batteria può causare gravi danni alla batteria, al caricabatterie e all'utente.

Manutenzione e risoluzione dei problemi

Manutenzione

Un'ispezione e una pulizia regolari riducono la necessità di interventi di manutenzione e mantengono l'utensile in buone condizioni di funzionamento. Il motore deve essere correttamente ventilato durante il funzionamento dell'utensile. Evitare di ostruire le prese d'aria e aspirare regolarmente le fessure di ventilazione.

AVVERTENZA: rimuovere sempre la batteria ricaricabile dal dispositivo prima di qualsiasi intervento.

- Sostituire tutte le parti danneggiate o usurate per garantire che l'elettroscopio sia sempre pronto per un funzionamento sicuro.
- Pulire le fessure e le aperture di ventilazione con una spazzola.
- NON utilizzare solventi o detersivi contenenti sostanze chimiche che potrebbero danneggiare le parti in plastica. Pulire l'alloggiamento con un panno.
- Conservare sempre il soffiatore in un luogo asciutto e al riparo dal gelo, fuori dalla portata dei bambini.
- Conservare e caricare le batterie ricaricabili in un luogo fresco. Temperature superiori o inferiori alla normale temperatura ambiente riducono la durata delle batterie ricaricabili.
- Non conservare le batterie ricaricabili quando sono scariche. Attendere che la batteria ricaricabile si sia raffreddata e caricarla completamente.
- Le batterie ricaricabili perdono gradualmente la carica. Più alta è la temperatura, più rapidamente perdono la carica. Per periodi di conservazione più lunghi, ricaricare la batteria ricaricabile ogni uno o due mesi. In questo modo si prolunga la durata di vita della batteria ricaricabile.

Risoluzione dei problemi		
Problema	Possibile causa	Soluzione
L'unità non si avvia	Batteria non installata correttamente La batteria non è carica	Controllare l'installazione della batteria Verificare i requisiti di carica della batteria
La batteria non si carica	La batteria non è inserita nel caricatore	Collegare la batteria al caricabatterie
	Il caricabatterie non è collegato alla presa	Collegare il caricabatterie a una presa di corrente funzionante. Controllare la corrente sulla presa collegando una lampada o un altro apparecchio. Verificare se la presa è collegata a un interruttore che disattiva l'alimentazione quando si spengono le luci.
	La temperatura dell'aria è troppo alta o troppo bassa	Tentare di caricare la batteria in una stanza in cui la temperatura dell'aria circostante sia superiore a 4,5°C o inferiore a + 40,5°C.
Importante: Tutte le riparazioni e gli interventi di assistenza devono essere eseguiti da personale qualificato.		

Manipolazione e stoccaggio

È necessario prestare attenzione quando si maneggia questo prodotto.

La caduta di questo elettroscopio potrebbe comprometterne la precisione e provocare lesioni personali. Questo prodotto non è un giocattolo e deve essere rispettato.

Le condizioni ambientali possono avere un effetto negativo sul prodotto se trascurate.

L'esposizione all'aria umida può corrodere gradualmente i componenti.

Se il prodotto non è protetto da polvere e detriti, i componenti si intasano.

Se la pulizia e la manutenzione non sono corrette o regolari, la macchina non funziona al meglio.

Smaltimento

Al termine del ciclo di vita della macchina o quando non è più possibile ripararla, assicurarsi che venga smaltita secondo le norme nazionali.

- Contattate le autorità locali per conoscere i programmi di raccolta nella vostra zona.

In ogni circostanza:

- Non smaltire gli utensili elettrici con i rifiuti domestici.
- Non incenerire.
- Non smaltire come rifiuti urbani non differenziati.

Attenzione!

- Non gettare il pacco batteria nel fuoco e non mutilarlo; le celle potrebbero scoppiare o rilasciare materiali tossici.
- Non cortocircuitare le celle, potrebbe causare ustioni.
- Il pacco batteria deve essere rimosso dall'apparecchio prima di essere rottamato.
- Il pacco batteria deve essere smaltito in modo sicuro.
- Non mutilare le batterie; l'elettrolito corrosivo viene rilasciato.
- Non smaltire le batterie o le celle in stato di carica.

Le batterie scadute devono essere riciclate/smaltite in conformità con le norme o le leggi vigenti. Le batterie scadute devono essere riciclate/smaltite in conformità alla normativa o alla legislazione vigente.

A

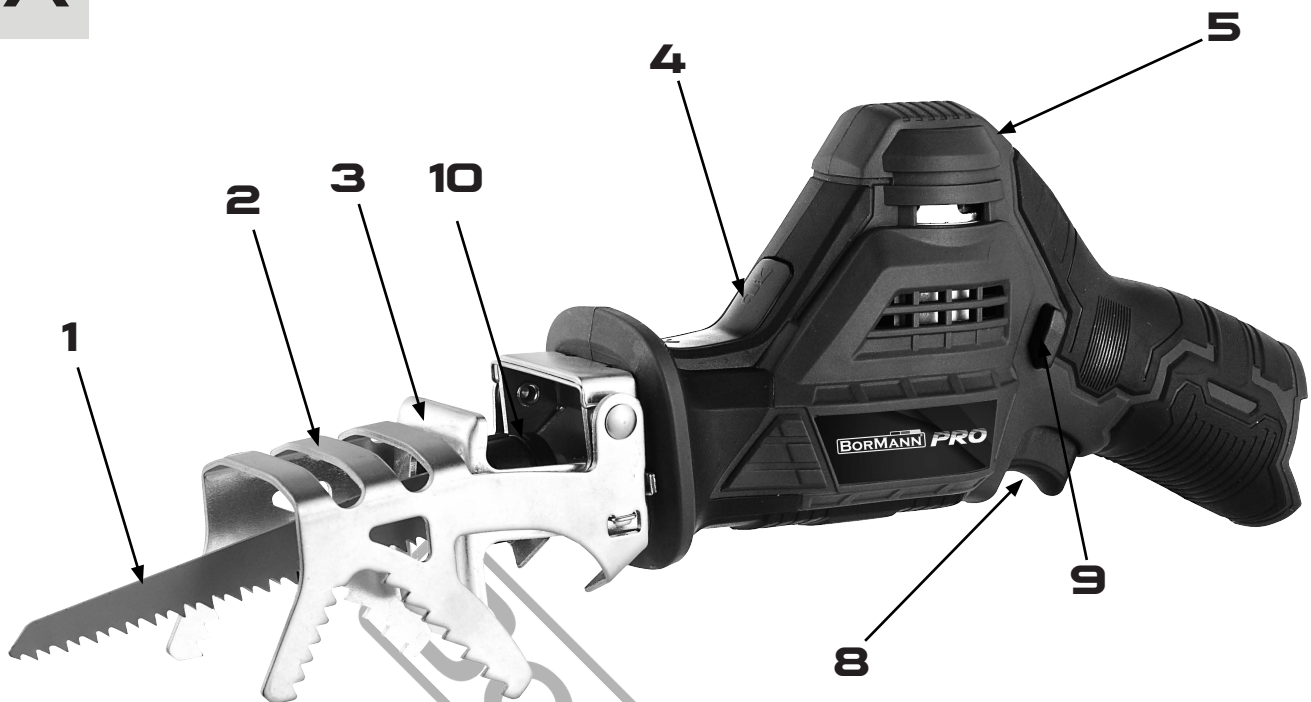

Технически данни

Модел	BBP2400
Номинално напрежение	12V
Скорост на празен ход	0-2700spm (удари/мин)
Дължина на хода	20mm
Макс. производителност на рязане	Дървесина 80mm Алуминий 7mm
Батерия	Li-Ion

* Производителят си запазва правото да прави незначителни промени в дизайна и техническите спецификации на продуктите без предварително уведомяване, освен ако тези промени не засягат значително работата и безопасността на продуктите. Частите, описани/илюстрирани на страниците на ръководството, което държите в ръцете си, може да се отнасят и за други модели от продуктова линия на производителя с подобни характеристики и може да не са включени в току-що придобития от вас продукт.

* За да се гарантира безопасността и надеждността на продукта и валидността на гаранцията, всички работи по ремонт, проверка, поправка или замяна, включително поддръжка и специални настройки, трябва да се извършват само от техници от оторизирания сервизен отдел на производителя.

* Винаги използвайте продукта с доставеното оборудване. Работата на продукта с оборудване, което не е доставено, може да доведе до неизправности или дори до сериозни наранявания или смърт. Производителят и вносителят не носят отговорност за наранявания и щети, възникнали в резултат на използването на несъответстващо на изискванията оборудване.

ПРЕДУПРЕЖДЕНИЕ: Необходимите Li-Ion батерия и зарядно устройство НЕ СА ВКЛЮЧЕНИ в комплекта!

Tehnični podatki

Model	BBP2400
Nazivna napetost	12V
Hitrost brez obremenitve	0-2700spm (udarci/min)
Dolžina hoda	20mm
Največja zmogljivost rezanja	Les 80mm Aluminij 7mm
Baterija	Li-Ion

* Proizvajalec si pridržuje pravico do manjših sprememb zasnovne in tehničnih specifikacij izdelka brez predhodnega obvestila, razen če te spremembe bistveno vplivajo na delovanje in varnost izdelkov. Deli, opisani/prikazani na straneh priročnika, ki ga držite v rokah, se lahko nanašajo tudi na druge modele proizvajalčeve linije izdelkov s podobnimi lastnostmi in morda niso vključeni v izdelek, ki ste ga pravkar pridobili.

* Da bi zagotovili varnost in zanesljivost izdelka ter veljavnost garancije, smejo vsa popravila, preglede, popravila ali zamenjave, vključno z vzdrževanjem in posebnimi nastavitvami, opravljati le tehniki pooblaščenega servisnega oddelka proizvajalca.

* Izdelek vedno uporabljajte s priloženo opremo. Uporaba izdelka z opremo, ki ni priložena, lahko povzroči nepravilno delovanje ali celo hude telesne poškodbe ali smrt. Proizvajalec in uvoznik ne odgovarjata za poškodbe in škodo, ki so posledica uporabe neustrezne opreme.

OPOZORILO: Potrebna baterija Li-Ion in polnilec NISO PRILOŽENA!

ПРЕДУПРЕЖДЕНИЕ! ПРОЧЕТЕТЕ И РАЗБЕРЕТЕ ВСИЧКИ ИНСТРУКЦИИ.

Неспазването на всички инструкции, изброени по-долу, може да доведе до токов удар, пожар и/или сериозно нараняване на хора.

Работна зона

1. Поддържайте работната зона чиста и добре осветена. Затрупаните и тъмни места са предпоставка за инциденти.
2. Не работете с електроинструменти във взривоопасна атмосфера, например в присъствието на запалими течности, газове или прах. Електроинструментите създават искри, които могат да възпламенят праха или изпаренията.
3. Пазете децата и околните настрана, докато работите с електроинструмента. Отвлечането на вниманието може да доведе до загуба на контрол.

Електрическа безопасност

(Следното се отнася само за инструменти с отделен акумулаторен блок)

Акумулаторният инструмент с вградени батерии или отделен комплект батерии трябва да се зарежда само с определеното за батерията зарядно устройство. Зарядното устройство, което може да е подходящо за един тип батерия, може да създаде риск от пожар, когато се използва с друг тип батерия.

Лична безопасност

1. Бъдете нащрек, внимавайте какво правите и използвайте здрав разум, когато работите с електроинструмент. Не използвайте електроинструмент, когато сте уморени или под въздействието на наркотици, алкохол или лекарства. Момент на невнимание по време на работа с електроинструменти може да доведе до сериозно нараняване на хора.
2. Облечете се подходящо. Не носете свободни дрехи или бижута. Не носете дълга коса. Дръжте косата, дрехите и ръкавиците си далеч от движещите се части. Свободните дрехи, бижутата или дългата коса могат да бъдат захванати от движещите се части.
3. Избягвайте случайното стартиране. Уверете се, че превключвателят е в заключено или изключено положение, преди да поставите пакета с батерии. Пренасянето на инструменти с пръст върху превключвателя води до инциденти.
4. Не прекалявайте. Поддържайте правилна стойка и равновесие през цялото време. Правилното стъпване и равновесие позволяват по-добър контрол на инструмента в неочаквани ситуации.
5. Използвайте оборудване за безопасност. Винаги носете предпазни средства за слуха и очите, маска против прах, нехлъзгащи се предпазни обувки, твърда шапка трябва да се използва при подходящи условия.

Използване и грижа за електроинструменти

1. Използвайте скоби или други практични начини за закрепване и поддържане на обработвания детайл върху стабилна платформа. Придържането на обработвания детайл с ръка или срещу тялото е нестабилно и може да доведе до загуба на контрол.
2. Не насилвайте инструмента. Използвайте правилния инструмент за вашето приложение. Правилният инструмент ще свърши работата по-добре и по-безопасно със скоростта, за която е предназначен.
3. Не използвайте инструмента, ако превключвателят не го включва или изключва. Инструмент, който не може да се управлява с превключвателя, е опасен и трябва да се ремонтира.
4. Съхранявайте неработещите инструменти на място, недостъпно за деца и други необучени лица. Инструментите са опасни в ръцете на необучени потребители.
5. Поддържайте инструментите внимателно. Поддържайте режещите инструменти остри и чисти. Правилно поддържаните инструменти с остър режещ ръб е по-малко вероятно да се заклещат и са по-лесни за управление.
6. Проверявайте за неправилно подреждане или обвързване на движещите се части, счупване на части и всякакви други условия, които могат да повлияят на работата на инструмента. Ако е повреден, преди да го използвате, извършете сервизно обслужване на инструмента. Много злополуки са причинени от лошо поддържани инструменти.
7. Използвайте само аксесоарите, които са доставени с вашия модел. Други аксесоари, които може да не са подходящи за този инструмент и могат да създадат риск от нараняване при използването им.

Препоръчителна и правилна употреба

Този захранващ продукт се доставя без батерии или зарядно устройство. Този електроинструмент трябва да се използва само в комбинация с препоръчаните от производителя оригинални батерии и зарядно устройство Vorhann. Този електроинструмент е предназначен за рязане на клонови и може да се използва и за рязане на дърво, меки метали (напр. мед) и гипсокартон, ако се използват подходящи дискове за рязане. Подходящ е за извършване на криволинейни и прави разрези.

Специфични за устройството инструкции за безопасност

Това устройство не трябва да се използва от лица (включително деца) с ограничени физически, сетивни или умствени способности или с недостатъчен опит и познания, освен ако лице, което отговаря за тяхната безопасност, не ги наблюдава или инструктира, докато използват устройството.

Децата трябва да бъдат наблюдавани, за да се гарантира, че няма да си играят с устройството.

Дръжте всички части на тялото далеч от острието, когато трионът работи. Преди да стартирате градинския трион, се уверете, че острието му не е в контакт с нищо. Ако за момент загубите концентрация по време на работа с триона, дрехите или частите на тялото могат да бъдат захванати от острието на триона.

Носете предпазни очила и защита на ушите, когато работите с триона. Препоръчват се допълнителни предпазни средства за главата, ръцете, краката и стъпалата.

Подходящото защитно облекло намалява риска от наранявания, причинени от изхвърлени части или случаен контакт с острието на триона.

Градинският трион не може да се използва на дърво. Работата с градинския трион, докато сте седнали на дърво, може да доведе до наранявания.

Винаги се уверявайте, че стоите добре и безопасно, и работете с градинския трион само ако стоите на твърда, безопасна и равна повърхност.

Хлъзгави или нестабилни повърхности, като например стълби, могат да доведат до загуба на равновесие и контрол върху триона.

Ако видите напрегнат клон, имайте предвид, че той може да се отдръпне. Когато напрежението на дървесните влакна се освободи, клонът може да удари оператора и/или градинския трион да излезе извън контрол.

Бъдете особено внимателни, когато режете храсти и фиданки. Тънкия материал може да попадне в острието на триона и да се изтръгне към вас или да ви извади от равновесие.

Отстранявайте стружките или отломките само когато машината е изключена и стои неподвижно. Не поставяйте триона надолу, докато не спрете напълно.

Поддържайте дръжката суха, чиста и без масла и грес. Мазните и омаслени дръжки са хлъзгави и водят до загуба на контрол. Използвайте изключително остри и неповредени режещи ливове. Не използвайте скъсани или огнати режещи ливове.

Винаги избирайте циркуляр, който е подходящ за обработвания материал.

Откат

Възможно е да се получи откат, ако върхът на триона влезе в контакт с предмет или ако дървото блокира и заклещи триона в разреза.

Ако върхът докосне предмет, трионът може да бъде избутан нагоре по посока на оператора. В този случай може да загубите контрол над триона, което може да доведе до тежки наранявания.

Откатът е резултат от неправилно използване на инструмента и/или неправилни методи на работа. Тя може да бъде избегната, като се вземат следните предпазни мерки: Дръжте градинския трион здраво в двете си ръце, като палецът и пръстите ви обхващат дръжките.

Разположете тялото и ръката си така, че да можете да поемете евентуален откат.

Не се накланяйте прекалено напред и не режете на височина над раменете. По този начин ще избегнете неволен контакт с върха.

Използвайте само резервните дискове за трион, които са посочени от производителя. Неправилно подбраните дискове за трион могат да доведат до счупване и/или откачане на триона.

Описание на основните части

- | | | |
|---------------------|--|----------------------------|
| 1. Острие на трион | 3. Обувка за трион | 8. Спусък |
| 2. Задръжач елемент | 4. Устройство за отключване на държача | 9. Предпазен превключвател |
| | 5. Индикатор за капацитет | 10. Държач за трион |

Инструкции за монтаж и експлоатация

Сглобяване

Уверете се, че инструментът е изключен от акумулаторната батерия, преди да предприемете следващите стъпки.

С помощта на фиксатора (2) можете да държите клоните на място. Когато режете по-широки клони или дървен материал, можете да отстраните държача (2) и да използвате градинския трион като стандартен сабленичен трион.

Остриета на триони

Внимание! Не докосвайте остриетата на триона без ръкавици. Те са остри и могат да се нагорещат по време на работа и да причинят наранявания.

Монтиране на циркулярния диск

В градинския трион можете да монтирате стандартни остриета за саблени триони. По този начин той може да се използва за рязане на различни видове дърво и пластмаса.

Извадете батерията (6), преди да инсталирате трион (1), за да предотвратите непреднамерено стартиране на градинския трион.

Завъртете държача на циркуляра (10) обратно на часовниковата стрелка и го задръжте на място.

Поставете циркулярния диск (1) в държача на циркулярния диск (10).

Освободете държача на триона (10) и се уверете, че трионът е фиксиран, като го издърпате.

За да извадите триона (1), завъртете държача на триона (10) обратно на часовниковата стрелка и издърпайте триона от държача на триона.

Монтаж на фиксатора

Извадете батерията (6), преди да монтирате фиксатора (2), за да предотвратите непреднамерено стартиране на градинския трион.

Подравнете горния крайник на фиксатора с отвора в корпуса на триона.

Натиснете и задръжте устройството за отключване на фиксатора (4) в положение за отключване.

Вкарайте фиксатора (2) в корпусите и освободете устройството за отключване на фиксатора (4).

Уверете се, че фиксаторът е закрепен, като издърпате фиксатора от корпуса.

За да демонтирате фиксатора, натиснете отключващото устройство на фиксатора и издърпайте фиксатора от корпуса на триона.

Включване и изключване на триона

Натиснете предпазния превключвател (9) от която и да е страна на инструмента и след това натиснете работния превключвател (8), за да стартирате градинския трион.

Освободете превключвателя за работа (8), за да спрете градинския трион.

Когато освободите превключвателя за управление (8), той се заключва автоматично от ключалката на превключвателя (9).

Операция

Уверете се, че циркулярният диск (1) и фиксаторът (2) са застопорени правилно, и дръжте циркуляра здраво.

Прикрепете клоната към фиксатора (2) и го спуснете, за да режете.

За рязане на по-дебели клони или за рязане на дърво или пластмаса държачът може да се отстрани, за да не пречи по време на рязане. По време на процеса, ако е възможно, обувката на триона трябва да бъде притисната към обработвания детайл, за да се предотврати вибрирането на триона.

Зареждане на батерии

Предупреждение: Използвайте само оригиналното зарядно устройство за зареждане на батериите, доставени от производителя. Само батерии и зарядни устройства, проектирани от Vogtman, могат да се използват заедно с този продукт.

Използването на други видове батерии/зарядни устройства в комбинация с този продукт се счита за злоупотреба и води до отпадане на гаранцията. След като бъде свързана към захранването, батерията може да се зарежда, без да е необходимо наблюдение. Сложната конструкция на веригата следи състоянието на батерията, като регулира тока на презареждане в съответствие с изискванията. Когато цикълът на презареждане приключи и за да се поддържа пълният капацитет, при необходимост ще продължи да се захранва с изходен ток с ниско напрежение.

Предупреждение!

- Проверявайте състоянието на зарядното устройство и батерията преди всяко зареждане. Ако има признаци на неизправност, не продължавайте, а потърсете съвет от оторизиран продавач.

Ефективност на батериите и съвети за зареждане

Презареждайте акумулаторните батерии, преди да се изтощат напълно.

Когато почувствате, че мощността на инструмента намалява, спрете да го използвате и презаредете батериите. Ако продължите да използвате инструмента и да изтощавате електрическия ток, акумулаторният блок може да се повреди.

Избягвайте зареждане при високи температури. Акумулаторната батерия ще бъде гореща веднага след употреба. Ако такъв акумулаторен блок се зарежда веднага след употреба, вътрешното му химическо вещество ще се влоши и животът на батерията ще се съкрати. Оставете акумулаторния блок и го зареждайте, след като се охлади за известно време. Батерийният пакет трябва да се използва и/или зарежда само когато температурата на батерийния пакет е между 5°C и 30°C.

Батерията трябва да се загрява или охлажда, за да се предотврати повреда на вътрешните компоненти на батерията.

Забележка: Незагряването или неохлаждането на акумулаторния блок може да доведе до сериозни повреди на батерията, зарядното устройство и потребителя.

Поддръжка и отстраняване на неизправности

Поддръжка

Редовната проверка и почистване намаляват необходимостта от операции по поддръжка и поддържат инструмента в добро работно състояние. По време на работа с инструмента двигателят трябва да се вентилира правилно. Избягвайте да блокирате въздухозаборниците и редовно вакуумирайте вентилационните отвори.

ПРЕДУПРЕЖДЕНИЕ: Винаги изваждайте акумулаторната батерия от устройството преди всяка работа.

- Заменяйте всички повредени или износени части, за да сте сигурни, че електроинструментът е винаги готов за безопасна работа.
- Почистете с четка вентилационните слотове и отвори.
- НЕ използвайте разтворители или почистващи препарати, съдържащи химикали, които могат да повредят пластмасовите части. Почистете корпуса с кърпа.
- Винаги съхранявайте вентилатора за листа на сухо и незамръзващо място, недостъпно за деца.
- Съхранявайте и зареждайте акумулаторните си батерии на хладно място. Температури над или под нормалната стайна температура скъсяват живота на акумулаторни батерии.
- Не съхранявайте акумулаторни батерии, когато са разредени. Изчакайте, докато акумулаторната батерия се охлади, и я заредете напълно.
- Акумулаторните батерии постепенно губят своя заряд. Колкото по-висока е температурата, толкова по-бързо губят заряда си. За по-дълъг период на съхранение презареждайте акумулаторната батерия на всеки един или два месеца. Това ще удължи живота на акумулаторната батерия.

Отстраняване на неизправности		
Проблем	Възможна причина	Решение
Устройството не се стартира	Батерията не е инсталирана правилно Батерията не е заредена	Проверка на монтажа на батерията Проверка на изискванията за зареждане на батерията
Батерията не се зарежда	Батерията не е поставена в зарядното устройство	Свързване на батерията към зарядното устройство
	Зарядното устройство не е свързано към контакта	Включете зарядното устройство в работещ контакт. Проверете тока в контакта, като включите лампа или друг уред. Проверете дали гнездото е свързано с ключ за осветление, който изключва захранването, когато изгасите осветлението.
	Температурата на въздуха е твърде висока или твърде ниска	Опитайте се да зарядите батерията в помещение, в което температурата на околния въздух е над 4,5 °C или под + 40,5 °C.
Важно: Моля, обърнете внимание, че всички ремонти/обслужване трябва да се извършват от квалифицирано лице.		

Обработка и съхранение

Трябва да се внимава при работа с този продукт.

Изпускането на този електроинструмент може да се отрази на точността му и да доведе до нараняване на хора. Този продукт не е играчка и трябва да се спазва. Условието на околната среда могат да окажат вредно въздействие върху този продукт, ако се пренебрегват.

Излагането на влажен въздух може постепенно да доведе до корозия на компонентите.

Ако продуктът не е защитен от прах и замърсявания, компонентите ще се запушат.

Ако машината не се почиства и поддържа правилно или редовно, тя няма да работи по най-добрия начин.

Изхвърляне

В края на експлоатационния период на машината или когато тя вече не може да бъде ремонтирана, се уверете, че тя е изхвърлена в съответствие с националните разпоредби.

- Свържете се с местните власти, за да получите информация за схемите за събиране във вашия район.

При всички обстоятелства:

- Не изхвърляйте електроинструментите заедно с битовите отпадъци.
- Не изгаряйте.
- Не изхвърляйте като несортирани битови отпадъци.

Предупреждение!

- Не поставяйте батериите в огън и не ги повреждайте; клетките могат да се спукат или да отделят токсични материали.
- Не свързвайте клетките накъсо, може да предизвикате изгаряния.
- Преди бракуването на уреда акумулаторната батерия трябва да се извади от него.
- Батерийният пакет трябва да се изхвърли безопасно.
- Не повреждайте батериите; ще се освободи корозивен електролит.
- Не изхвърляйте батерии или клетки в заредено състояние.

Батериите с изтекъл срок на годност трябва да се рециклират/изхвърлят в съответствие със съответните разпоредби или законодателство. Те трябва да бъдат върнати на местния гаранционен агент/складова база.

Splošna varnostna navodila



OPOZORILO ! PREBERITE IN RAZUMITE VSA NAVODILA.

Če ne upoštevate vseh spodaj navedenih navodil, lahko pride do električnega udara, požara in/ali resnih telesnih poškodb.

Pomembno: Tehnične specifikacije orodja najdete na strani 17.

Delovno območje

1. Delovno območje naj bo čisto in dobro osvetljeno. Zapleteni in temni prostori spodbujajo nesreče.
2. Električnega orodja ne uporabljajte v eksplozivnih okoljih, kot so vnetljive tekočine, plini ali prah. Električna orodja ustvarjajo iskre, ki lahko vžgati prah ali hlape.
3. Med upravljanjem električnega orodja se izogibajte otrokom in mimoidočim. Zaradi odvratanja pozornosti lahko izgubite nadzor.

Električna varnost

(Naslednje velja samo za orodja z ločenim baterijskim paketom)

Akumulatorsko orodje z vgrajenimi baterijami ali ločenim paketom baterij je treba polniti samo s polnilnikom, ki je določen za to baterijo. Polnilnik, ki je morda primeren za eno vrsto baterije, lahko pri uporabi z drugo vrsto baterije povzroči nevarnost požara.

Osebna varnost

1. Pri delu z električnim orodjem bodite pozorni, pazite, kaj počnete, in uporabljajte zdravo pamet. Ne uporabljajte električnega orodja, če ste utrujeni ali pod vplivom drog, alkohola ali zdravil. Trenutek nepozornosti med upravljanjem električnega orodja lahko povzroči hude telesne poškodbe.
2. Ustrezno se oblecite. Ne nosite ohlapnih oblačil ali nakita. Ne nosite dolgih las. Lasje, oblačila in rokavice naj ne bodo v bližini gibljivih delov. Ohlapna oblačila, nakit ali dolgi lasje se lahko ujamejo v gibljive dele.
3. Izogibajte se nenamernemu zagonu. Preden vstavite paket baterij, se prepričajte, da je stikalo v zaklenjenem ali izklopljenem položaju. Če nosite orodje s prstom na stikalu, lahko pride do nesreč.
4. Ne pretiravajte. Vedno imejte pravilno podlago in ravnotežje. Pravilno stojišče in ravnotežje omogočata boljši nadzor nad orodjem v nepričakovanih situacijah.
5. Uporabljajte varnostno opremo. Vedno uporabljajte zaščito sluha in oči, masko proti prahu, ne drsečo varnostno obutev, trdo kapo, ki jo je treba uporabljati v ustreznih pogojih.

Uporaba in nega električnega orodja

1. Uporabite objemke ali druge praktične načine za pritrditev in podporo obdelovanca na stabilno podlago. Držanje obdelovanca z roko ali ob telesu je nestabilno in lahko povzroči izgubo nadzora.
2. Orodja ne pritiskajte na silo. Uporabite pravilno orodje za uporabo. Pravilno orodje bo delo opravilo bolje in varneje s hitrostjo, za katero je zasnovano.
3. Ne uporabljajte orodja, če ga stikalo ne vklopi ali izklopi. Orodje, ki ga ni mogoče upravljati s stikalom, je nevarno in ga je treba popraviti.
4. Neaktivno orodje shranjujte zunaj dosega otrok in drugih nepoučenih oseb. Orodje je v rokah neusposobljenih uporabnikov nevarno.
5. Orodja skrbno vzdržujte. Rezalna orodja naj bodo ostra in čista. Ustrezno vzdrževana orodja z ostrim rezalnim robom se redkeje zatikajo in jih je lažje nadzorovati.
6. Preverite, ali so gibljivi deli nepravilno poravnani ali vezani, ali so deli zlomljeni in ali obstajajo druge težave, ki bi lahko vplivale na delovanje orodja. Če je orodje poškodovano, ga pred uporabo dajte servisirati. Veliko nesreč je posledica slabo vzdrževanega orodja.
7. Uporabljajte samo dodatno opremo, ki je priložena vašemu modelu. Drugi dodatki, ki morda niso primerni za to orodje in lahko pri uporabi povzročijo nevarnost poškodb.

Priporočena in pravilna uporaba

Ta električni izdelek je dobavljen brez baterij ali polnilnika. To električno orodje se sme uporabljati samo v kombinaciji s priporočeno originalno baterijo in polnilnikom proizvajalca Bormann. To orodje je namenjeno rezanju vej, ob uporabi ustreznih žaginskih listov pa se lahko uporablja tudi za žaganje lesa, mehkih kovin (npr. bakra) in mavčnih plošč. Primerno je za krivuljne in ravne reze.

Varnostna navodila za posamezno napravo

Te naprave ne smejo uporabljati osebe (vključno z otroki) z omejenimi fizičnimi, senzoričnimi ali duševnimi sposobnostmi ali s pomanjkanjem izkušenj in znanja, razen če jih med uporabo naprave nadzoruje ali poučuje oseba, ki je odgovorna za njihovo varnost.

Otroci morajo biti pod nadzorom, da se ne igrajo z napravo.

Med delovanjem žage se vsi deli telesa ne smejo nahajati v bližini rezila. Pred zagonom vrtno žage se prepričajte, da se list žage ne dotika ničesar. Če med delovanjem žage za trenutek izgubite koncentracijo, se lahko oblačila ali deli telesa ujamejo v žagin list.

Pri delu z žago nosite zaščitna očala in zaščito za ušesa. Priporočljiva je dodatna zaščitna oprema za glavo, roke, noge in stopala.

Ustrezna zaščitna oblačila zmanjšajo tveganje za poškodbe zaradi izmetanih delov ali naključnega stika z žaginskim listom.

Vrtno žago ni dovoljeno uporabljati na drevesu. Uporaba vrtno žage med sedenjem na drevesu lahko povzroči poškodbe.

Vedno se prepričajte, da stojite dobro in varno, ter vrtno žago upravljajte le, če stojite na trdni, varni in ravni površini. Zaradi spolzkih ali nestabilnih površin, kot so lestve, lahko izgubite ravnotežje in nadzor nad žago.

Če ste videli napeto vejo, imejte v mislih, da lahko odskoči. Ko se napetost lesnih vlaken sprosti, lahko veja udari upravljavca in/ali vrtna žaga postane neobvladljiva.

Pri žaganju grmovja in sadik bodite še posebej previdni. Tanek material se lahko ujame v rezilo žage in se odrine proti vam ali vas vrže iz ravnotežja.

Ostružke ali črepinje odstranjujte le, če je stroj izklopljen in miruje.

Žage ne odlagajte, dokler se žagin list popolnoma ne ustavi.

Ročaj naj bo suh, čist ter brez olja in maščobe. Mastni in oljni ročaji so spolzki in povzročajo izgubo nadzora. Uporabljajte izključno ostre in nepoškodovane žagine liste. Ne uporabljajte raztrganih ali upognjenih žaginskih listov.

Vedno izberite žagin list, ki je primeren za obdelovani material.

Povratni udarec

Do povratnega udarca lahko pride, če se konica žaginega lista dotakne predmeta ali če se les v rezu zaskoči in zatakne žagin list.

Če se konica dotakne predmeta, lahko žagin list potisne navzgor v smeri upravljavca. V tem primeru lahko izgubite nadzor nad žago, kar lahko povzroči hude poškodbe.

Povratni udarec je posledica nepravilne uporabe orodja in/ali nepravilnega načina dela. Preprečite ga z naslednjimi previdnostnimi ukrepi:

Vrtno žago trdno držite v obeh rokah s palcem in prsti okoli ročajev.

Postavite telo in roko tako, da boste lahko ublažili morebitni odboj.

Ne nagibajte se preveč naprej in ne režite nad višino ramen. Tako se boste izognili nenamernemu stiku s konico.

Uporabljajte samo nadomestne žagine liste, ki jih je določil proizvajalec. Zaradi napačnih žaginskih listov se lahko žagin list zlomi in/ali odvijte.

Opis glavnih delov

1. Žagin list	3. Žaga čevelj	8. Sprožilec
2. Opornik	4. Naprava za odklepanje zadrževalnika	9. Varnostno stikalo
	5. Kazalnik zmogljivosti	10. Držalo za žagin list

Navodila za montažo in uporabo

Montaža

Pred naslednjimi koraki se prepričajte, da je orodje odklopljeno od akumulatorja.

Z držalom (2) lahko veje pritrdite na mesto. Če žagate širše veje ali dimenzionalni les, lahko odstranite držalo (2) in vrtno žago uporabljate kot standardno sabljasto žago.

Žagini listi

Pozor! Brez rokavic se ne dotikajte žaginih listov. So ostri in se lahko med uporabo segrejejo ter povzročijo poškodbe.

Namestitev žaginega lista

V vrtno žago lahko namestite standardne žagine liste za sabljaste žage. Tako lahko z njo žagate različne vrste lesa in plastike.

Preden namestite žagin list (1), odstranite baterijo (6), da preprečite nenameren zagon vrtno žage.

Obrnite nosilec žaginega lista (10) v nasprotni smeri urinega kazalca in ga držite na mestu.

Namestite žagin list (1) v držalo žaginega lista (10).

Sprostite držalo žaginega lista (10) in s potegom za žagin list preverite, ali je žagin list fiksno nameščen.

Če želite odstraniti žagin list (1), obrnite držalo žaginega lista (10) v nasprotni smeri urinega kazalca in izvlecite žagin list iz držala žaginega lista.

Namestitev držala

Preden namestite držalo (2), odstranite baterijo (6), da preprečite nenameren zagon vrtno žage.

Zgornji nastavek držala poravnajte z odprtino v ohišju žage.

Pritisnite in držite napravo za odklepanje zadrževalnika (4) v položaju za odklepanje.

Potisnite držalo (2) v ohišje in sprostite napravo za odklepanje držala (4).

Prepričajte se, da je zadrževalnik pritrjen, tako da ga potegnete stran od ohišja.

Če želite odstraniti držalo, pritisnite napravo za odklepanje držala in ga izvlecite iz ohišja žage.

Vklop in izklop žage

S katere koli strani orodja pritisnite varnostno stikalo (9) in nato pritisnite stikalo za delovanje (8), da zaženete vrtno žago.

Spustite stikalo za upravljanje (8), da ustavite vrtno žago.

Ko sprostite upravljalno stikalo (8), se samodejno zaklene s ključavnico stikala (9).

Operacija

Prepričajte se, da sta žagin list (1) in držalo (2) pravilno zaklenjena, in žago trdno držite.

Vejo pritrdite na držalo (2) in jo spustite za rezanje.

Za rezanje debelejših vej ali žaganje lesa ali plastike lahko držalo odstranite, da med rezanjem ne ovira. Med postopkom je treba čevelj žage po možnosti pritisniti ob obdelovanec, da preprečite vibriranje žaginega lista.

Polnjenje baterij

Opozorilo: Za polnjenje baterij, ki jih je dobavil proizvajalec, uporabljajte samo originalni polnilnik. S tem izdelkom se lahko uporabljajo samo baterije in polnilci, ki jih je zasnoval Bormann.

Uporaba kakršnih koli drugih vrst baterij / polnilnikov v kombinaciji s tem izdelkom se šteje za zlorabo in pomeni izgubo garancije.

Ko je baterija priključena na električno omrežje, jo je mogoče polniti, ne da bi jo bilo treba spremljati. Zapletena konstrukcija vezja spremlja stanje baterije in prilagaja tok polnjenja tako, da ustreza zahtevam. Ko je cikel polnjenja končan in se za vzdrževanje polne zmogljivosti po potrebi nadaljuje nizkonapetostni izhodni tok.

Opozorilo!

- Pred vsakim polnjenjem preverite stanje polnilnika in baterije. Če se pojavi kakršen koli znak napake, ne nadaljujte z delom in se obrnite na pooblaščenega prodajalca.

Učinkovitost baterijskega paketa in nasveti za polnjenje

Akumulatorje napolnite, preden se popolnoma izpraznijo.

Ko začutite, da moč orodja slabi, prenehajte uporabljati orodje in napolnite akumulatorske baterije. Če boste orodje še naprej uporabljali in izčrpavali električni tok, se lahko baterijski sklop poškoduje.

Izogibajte se polnjenju pri visokih temperaturah. Akumulatorska baterija bo takoj po uporabi vroča. Če takšen baterijski paket polnite takoj po uporabi, se bo njegova notranja kemična snov poslabšala, življenjska doba baterije pa skrajšala. Akumulatorski paket pustite in ga napolnite šele, ko se nekoliko ohladi. Baterijski paket lahko uporabljate in/ali polnite le, če je temperatura baterijskega paketa med 5°C in 30°C.

Akumulatorski sklop je treba segreti ali ohladiti, da se preprečijo poškodbe notranjih sestavnih delov akumulatorja.

Opomba: Če akumulatorja ne ogrejete ali ohladite, lahko pride do resnih poškodb baterije, polnilnika in uporabnika.

Vzdrževanje in odpravljanje težav

Vzdrževanje

Redno pregledovanje in čiščenje zmanjšuje potrebo po vzdrževanju in ohranja orodje v dobrem delovnem stanju. Motor mora biti med delovanjem orodja pravilno prezračen. Izogibajte se blokiranju dovodov zraka in redno sesajte prezračevalne reže.

OPOZORILO: Pred vsakim delom vedno odstranite akumulatorsko baterijo iz naprave.

- Zamenjajte vse poškodovane ali obrabljene dele, da bo električno orodje vedno pripravljeno za varno delovanje.
- Prezračevalne reže in odprtine očistite s krtačo.
- NE uporabljajte topil ali čistil, ki vsebujejo kemikalije, ki bi lahko poškodovale plastične dele. Ohišje obrišite s krpo.
- Pihalnik listja vedno shranjujte na suhem in nezamrznjenem mestu, nedosegljivem otrokom.
- Akumulatorske baterije shranjujte in polnite na hladnem mestu. Temperature nad ali pod običajno sobno temperaturo skrajšajo življenjsko dobo baterij. baterije za ponovno polnjenje.
- Akumulatorskih baterij ne shranjujte izpraznjenih. Počakajte, da se akumulatorska baterija ohladi, in jo popolnoma napolnite.
- Polnilne baterije postopoma izgubljajo polnjenje. Višja kot je temperatura, hitreje izgubljajo polnjenje. Pri daljšem skladiščenju akumulatorsko baterijo napolnite vsak mesec ali dva. Tako boste podaljšali življenjsko dobo akumulatorske baterije.

Odpravljanje težav		
Problem	Možen vzrok	Rešitev
Enota se ne zažene	Baterija ni pravilno nameščena Baterija ni napolnjena	Preverite namestitev baterije Preverite zahteve za polnjenje baterije
Baterija se ne polni	Baterija ni vstavljena v polnilnik	Priključite baterijo na polnilnik
	Polnilec ni priključen v vtičnico	Polnilec priključite v delujočo vtičnico. Preverite tok v vtičnici tako, da priključite svetilko ali drugo napravo. Preverite, ali je vtičnica priključena na stikalo za luči, ki izklopi napajanje, ko ugasnete luči.
	Temperatura zraka je previsoka ali prenizka	Baterijo poskušajte polniti v prostoru, kjer je temperatura okoliškega zraka višja od 4,5°C ali nižja od + 40,5°C.
Pomembno: Upoštevajte, da mora vsa popravila/servisne posege opravljati usposobljena oseba.		

Ravnanje in skladiščenje

Pri ravnanju s tem izdelkom morate biti previdni.

Padec električnega orodja lahko vpliva na njegovo natančnost in lahko povzroči tudi telesne poškodbe. Ta izdelek ni igrača in ga je treba spoštovati.

Okoljski pogoji lahko ob zanemarjanju škodljivo vplivajo na ta izdelek.

Izpostavljenost vlažnemu zraku lahko povzroči postopno korozijo sestavnih delov.

Če izdelek ni zaščiten pred prahom in nečistočami, se komponente zamašijo.

Če stroj ni pravilno ali redno čiščen in vzdrževan, ne bo deloval najbolje.

Odstranjevanje

Po koncu življenjske dobe stroja ali ko ga ni več mogoče popraviti, poskrbite, da bo odstranjen v skladu z nacionalnimi predpisi.

- Za podrobnosti o sistemih zbiranja na vašem območju se obrnite na lokalne oblasti.

V vseh okoliščinah:

- Električnih orodij ne odlagajte skupaj z gospodinjskimi odpadki.
- Ne sežigajte.
- Ne odlagajte kot nesortirane komunalne odpadke.

Opozorilo!

- Baterijskega paketa ne postavljajte v ogenj ali ga poškodujte; celice lahko počijo ali sproščajo strupene snovi.
- Ne izvajajte kratkega stika celic, lahko povzroči opekline.
- Baterijski sklop je treba pred izločitvijo odstraniti iz naprave.
- Baterijski paket je treba varno odstraniti.
- Ne poškodujte baterij; sprosti se jedek elektrolit.
- Ne odlagajte baterij ali celic v napolnjenem stanju.

Baterije s pretečenim rokom uporabe je treba reciklirati/odstraniti v skladu z ustreznimi predpisi ali zakonodajo. Vrniti jih je treba lokalnemu garancijskemu zastopniku/trgovcu.

A

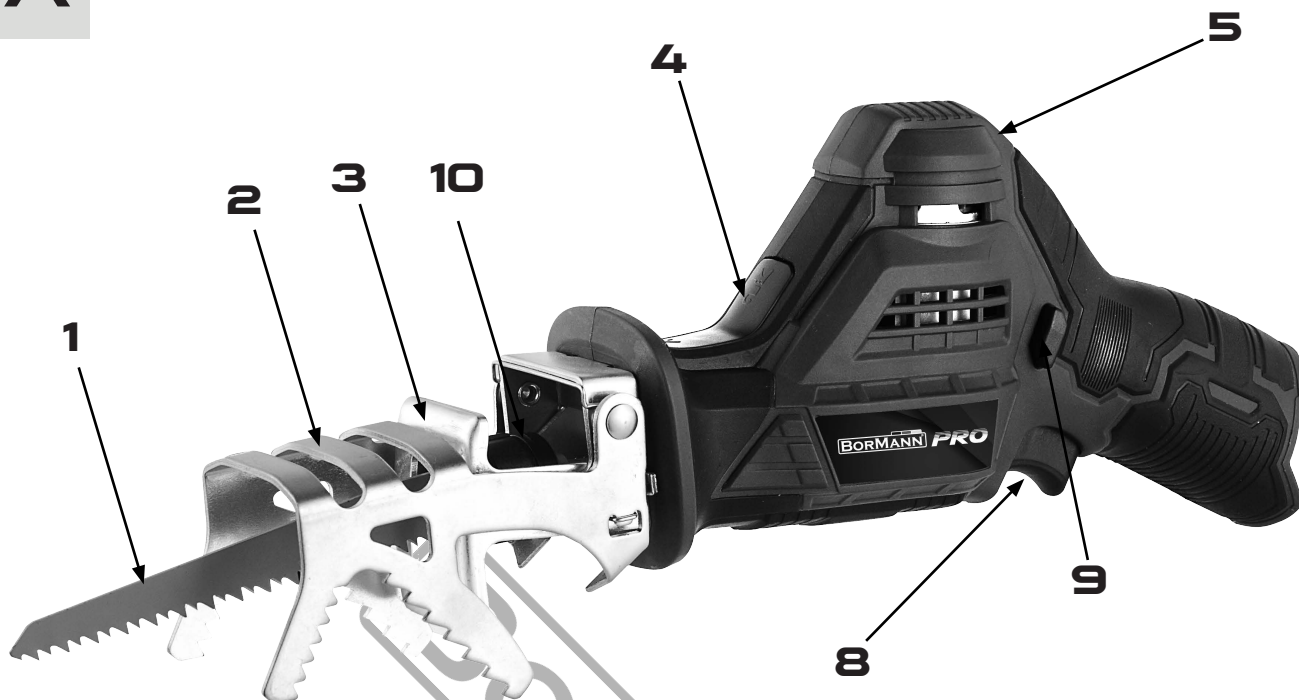

Date tehnice

Model	BBP2400
Tensiune nominală	12V
Turație la sarcină nulă	0-2700spm (curse/min)
Lungimea cursei	20mm
Performanță maximă de tăiere	Lemn 80mm Aluminiu 7mm
Baterie	Li-Ion

* Producătorul își rezervă dreptul de a aduce modificări minore la designul și specificațiile tehnice ale produsului fără notificare prealabilă, cu excepția cazului în care aceste modificări afectează în mod semnificativ performanța și siguranța produselor. Piesele descrise / ilustrate în paginile manualului pe care îl țineți în mâini pot viza și alte modele din linia de produse ale producătorului cu caracteristici similare și pot să nu fie incluse în produsul pe care tocmai l-ați achiziționat.

* Pentru a asigura siguranța și fiabilitatea produsului, precum și valabilitatea garanției, toate lucrările de reparații, inspecții, reparații sau înlocuiri, inclusiv întreținerea și reglajele speciale, trebuie să fie efectuate numai de către tehnicienii ai departamentului de service autorizat al producătorului.

* Utilizați întotdeauna produsul cu echipamentul furnizat. Utilizarea produsului cu echipamente care nu sunt furnizate poate cauza defecțiuni sau chiar vătămări grave sau chiar moartea. Producătorul și importatorul nu sunt răspunzători pentru vătămările și daunele rezultate din utilizarea unui echipament neconform.

AVERTISMENT: Bateria Li-Ion necesară și încărcătorul NU SUNT INCLUSE!

Tehnički podaci

Model	BBP2400
Nazivni napon	12V
Brzina bez opterećenja	0-2700spm (potezi/min)
Duljina poteza	20mm
Maksimalne performanse rezanja	Drvo 80mm Aluminij 7mm
Baterija	Li-Ion

* Proizvođač zadržava pravo na manje izmjene u dizajnu proizvoda i tehničkim specifikacijama bez prethodne najave, osim ako te promjene značajno utječu na performanse i sigurnost proizvoda. Dijelovi opisani / ilustrirani na stranicama priručnika koje držite u rukama također se mogu odnositi na druge modele proizvođačeve linije proizvoda sa sličnim značajkama i možda neće biti uključeni u proizvod koji ste upravo nabavili.

* Kako bi se osigurala sigurnost i pouzdanost proizvoda i valjanost jamstva, sve popravke, inspeksijske, popravne ili zamjenske radove, uključujući održavanje i posebne prilagodbe, smiju obavljati samo tehničari ovlaštenog servisnog odjela proizvođača.

* Uvijek koristite proizvod s isporučenom opremom. Rad proizvoda s neiskorištenom opremom može uzrokovati kvarove ili čak ozbiljne ozljede ili smrt. Proizvođač i uvoznik nisu odgovorni za ozljede i štete nastale uporabom nesukladne opreme.

UPOZORENJE: Potrebna baterija Li-Ion i punjač NISU UKLJUČENI!

Instrucțiuni generale de siguranță



ATENȚIE ! CITIȚI ȘI ÎNȚELEGEȚI TOATE INSTRUCȚIUNILE.

Nerespectarea tuturor instrucțiunilor enumerate mai jos poate avea ca rezultat șocuri electrice, incendii și/sau vătămări corporale grave.

Zona de lucru

1. Păstrați zona de lucru curată și bine luminată. Zonele dezordonate și întunecate favorizează accidentele.
2. Nu folosiți uneltele electrice în atmosfere explozive, cum ar fi în prezența unor lichide, gaze sau praf inflamabile. Uneltele electrice creează scântei care pot aprinde praful sau a vaporilor.
3. Țineți copiii și persoanele aflate în preajmă la distanță în timp ce folosiți o unealtă electrică. Distragerile vă pot face să pierdeți controlul.

Siguranța electrică

(Următoarele se aplică numai la uneltele cu un acumulator separat)

O unealtă cu baterii cu baterii integrate sau cu un pachet de baterii separat trebuie reîncărcată numai cu încărcătorul specificat pentru baterie. Un încărcător care poate fi potrivit pentru un tip de acumulator poate crea un risc de incendiu atunci când este utilizat cu un alt acumulator.

Siguranța personală

1. Rămâneți în alertă, urmăriți ceea ce faceți și folosiți bunul simț atunci când folosiți o unealtă electrică. Nu utilizați o unealtă electrică în timp ce sunteți obosit sau sub influența drogurilor, alcoolului sau a medicamentelor. Un moment de neatenție în timp ce folosiți uneltele electrice poate duce la vătămări corporale grave.
2. Îmbrăcați-vă corespunzător. Nu purtați haine largi sau bijuterii. Nu purtați părul lung. Țineți-vă părul, hainele și mănușile la distanță de piesele în mișcare. Hainele largi, bijuteriile sau părul lung pot fi prinse în piesele în mișcare.
3. Evitați pornirea accidentală. Asigurați-vă că întrerupătorul este în poziția blocat sau oprit înainte de a introduce acumulatorul. Purtarea uneltelor cu degetul pe întrerupător invită la accidente.
4. Nu exagerați. Păstrați în permanență o poziție corectă și un echilibru adecvat. Poziția corectă a picioarelor și echilibrul permit un control mai bun al sculei în situații neprevăzute.
5. Utilizați echipamentul de siguranță. Purtați întotdeauna protecție pentru ochi și auz, mască de protecție împotriva prafului, pantofi de siguranță antiderapanți, cască de protecție trebuie să fie folosită în condiții adecvate.

Utilizarea și îngrijirea sculelor electrice

1. Folosiți cleme sau alte metode practice pentru a fixa și susține piesa de lucru pe o platformă stabilă. Ținerea piesei de lucru cu mâna sau pe corp este instabilă și poate duce la pierderea controlului.
2. Nu forțați scula. Utilizați unealta corectă pentru aplicația dumneavoastră. Unealta corectă va face treaba mai bine și mai sigur, la viteza pentru care a fost proiectată.
3. Nu utilizați unealta dacă întrerupătorul nu o pornește sau o oprește. O unealtă care nu poate fi controlată cu ajutorul comutatorului este periculoasă și trebuie reparată.
4. Depozitați uneltele nefolositoare la îndemâna copiilor și a altor persoane neinstruite. Uneltele sunt periculoase în mâinile unor utilizatori neinstruiți.
5. Întrețineți instrumentele cu grijă. Păstrați uneltele de tăiere ascuțite și curate. Uneltele întreținute corespunzător și cu muchia de tăiere ascuțită sunt mai puțin susceptibile de a se bloca și sunt mai ușor de controlat.
6. Verificați dacă piesele în mișcare nu sunt nealiniate sau blocate, dacă piesele sunt rupte și orice altă condiție care poate afecta funcționarea sculei. Dacă este deteriorată, efectuați reparația sculei înainte de utilizare. Multe accidente sunt cauzate de scule prost întreținute.
7. Folosiți numai accesoriile furnizate cu modelul dumneavoastră. Alte accesorii care pot să nu fie adecvate pentru acest instrument și pot crea un risc de rănire atunci când sunt utilizate.

Utilizarea recomandată și adecvată

Acest produs de alimentare este furnizat fără baterii sau încărcător. Această unealtă electrică trebuie să fie utilizată numai în combinație cu bateria și încărcătorul Bormann originale recomandate de producător. Această unealtă este destinată pentru tăierea crengilor și poate fi utilizată și pentru tăierea lemnului, a metalelor moi (de exemplu, cupru) și a plăcilor de gips-carton dacă se folosesc pânze de ferăstrău adecvate. Este potrivit pentru tăieri curbe și drepte.

Instrucțiuni de siguranță specifice dispozitivului

Acest dispozitiv nu trebuie să fie utilizat de persoane (inclusiv copii) cu abilități fizice, senzoriale sau mentale limitate sau cu o lipsă de experiență și cunoștințe, cu excepția cazului în care o persoană responsabilă pentru siguranța lor le supraveghează sau le dă instrucțiuni în timp ce utilizează dispozitivul.

Copiii trebuie supravegheați pentru a se asigura că nu se joacă cu dispozitivul.

Țineți toate părțile corpului departe de lamă atunci când ferăstrăul este în funcțiune. Înainte de a porni ferăstrăul de grădină, asigurați-vă că lama ferăstrăului nu este în contact cu nimic. Dacă vă pierdeți momentan concentrarea în timpul funcționării ferăstrăului, îmbrăcămintea sau părți ale corpului pot fi prinse de lama ferăstrăului.

Purtați ochelari de protecție și ochelari de protecție pentru urechi atunci când lucrați cu ferăstrăul. Se recomandă echipament de protecție suplimentar pentru cap, mâini, picioare și picioare.

Îmbrăcămintea de protecție adecvată reduce riscul de rănire cauzat de piesele ejectate sau de contactul accidental cu lama de ferăstrău.

Ferăstrăul de grădină nu poate fi utilizat într-un copac. Operarea ferăstrăului de grădină în timp ce stați într-un copac poate duce la răniri.

Asigurați-vă întotdeauna că stați bine și în siguranță și folosiți ferăstrăul de grădină numai dacă stați pe o suprafață solidă, sigură și plană. Suprafețele alunecoase sau instabile, cum ar fi scările, pot duce la pierderea echilibrului și a controlului asupra fierăstrăului.

Dacă ați văzut o creangă tensionată, nu uitați că aceasta poate să se întoarcă. Atunci când tensiunea fibrelor de lemn este eliberată, creanga poate lovi operatorul și/sau fierăstrăul de grădină poate scăpa de sub control.

Aveți grijă deosebită atunci când tăiați arbuști și puieti. Materialul subtire poate fi prins în lama de ferăstrău și poate să tresară spre dvs. sau să vă dezechilibreze.

Îndepărtați așchiile sau așchiile numai atunci când mașina este oprită și staționează.

Nu așezați ferăstrăul până când lama de ferăstrău nu se oprește complet.

Păstrați mânerul uscat, curat și lipsit de ulei și grăsime. Mânerele unsoase și uleioase sunt alunecoase și duc la pierderea controlului. Utilizați exclusiv lame de ferăstrău ascuțite și nedeteriorate. Nu utilizați lame de ferăstrău rupte sau îndoite.

Alegeți întotdeauna o pânză de ferăstrău adecvată pentru materialul care urmează să fie prelucrat.

Recul

Poate apărea un recul dacă vârful pânzei de ferăstrău intră în contact cu un obiect sau dacă lemnul se blochează și blochează lama de ferăstrău în timpul tăierii. Dacă vârful atinge un obiect, lama de ferăstrău poate fi împinsă în sus în direcția operatorului. În acest caz, este posibil să pierdeți controlul asupra ferăstrăului, ceea ce poate duce la răniri grave.

Recul este rezultatul utilizării incorecte a sculei și/sau a metodelor de operare incorecte. Acesta poate fi evitat prin luarea următoarelor măsuri de precauție:

Țineți ferăstrăul de grădină ferm în ambele mâini, cu degetul mare și degetele în jurul mânerelor.

Poziționați-vă corpul și brațul astfel încât să puteți absorbi orice recul posibil.

Nu vă aplecați prea mult în față și nu tăiați mai sus de înălțimea umerilor. În acest fel, puteți evita contactul neintenționat al vârfului.

Folosiți numai pânzele de ferăstrău de schimb specificate de producător. Pânzele de ferăstrău greșite pot duce la ruperea și/sau reculul pânzei de ferăstrău.

Descrierea părților principale

- | | | |
|-----------------------|---|--------------------------------------|
| 1. Pânza de ferăstrău | 3. Pantof cu ferăstrău | 8. Trăgaci |
| 2. Retenție | 4. Dispozitiv de deblocare a dispozitivului de reținere | 9. Întrerupător de siguranță |
| | 5. Indicator de capacitate | 10. Suport pentru pânza de ferăstrău |

Instrucțiuni de asamblare și operare

Ansamblu

Asigurați-vă că unealta a fost deconectată de la baterie înainte de a parcurge următorii pași. Dispozitivul de reținere (2) vă permite să țineți ramurile în poziție. Atunci când tăiați ramuri mai late sau chereștea dimensională, puteți îndepărta dispozitivul de fixare (2) și puteți utiliza ferăstrăul de grădină ca un ferăstrău sabie standard.

Pânza de ferăstrău

Atenție! Nu atingeți pânzele de ferăstrău fără mănuși. Acestea sunt ascuțite și se pot încălzi în timpul utilizării, putând provoca răniri.

Instalarea pânzei de ferăstrău

În ferăstrăul de grădină puteți instala pânza de ferăstrău standard pentru ferăstraie sabie. În acest fel, acesta poate fi folosit pentru a tăia diferite tipuri de lemn și plastic.

Scoateți bateria (6) înainte de a instala o pânză de ferăstrău (1) pentru a preveni pornirea neintenționată a fierăstrăului de grădină.

Rotiți suportul pentru pânza de ferăstrău (10) în sens invers acelor de ceasornic și țineți-l în poziție. Instalați lama de ferăstrău (1) în suportul pentru pânza de ferăstrău (10).

Eliberați suportul pentru pânza de ferăstrău (10) și asigurați-vă că pânza de ferăstrău este instalată în mod fix, trăgând de ea.

Pentru a scoate pânza de ferăstrău (1), rotiți suportul pentru lama de ferăstrău (10) în sens invers acelor de ceasornic și trageți lama de ferăstrău din suportul pentru pânza de ferăstrău.

Montarea dispozitivului de fixare

Scoateți bateria (6) înainte de a instala dispozitivul de fixare (2) pentru a preveni pornirea neintenționată a fierăstrăului de grădină.

Aliniați urechea superioară a dispozitivului de fixare cu deschiderea din carcasa ferăstrăului.

Țineți apăsat dispozitivul de deblocare a dispozitivului de reținere (4) în poziția de deblocare.

Împingeți urechea de reținere (2) în carcase și eliberați dispozitivul de deblocare a dispozitivului de reținere (4).

Asigurați-vă că dispozitivul de reținere este fixat prin tragerea dispozitivului de reținere de pe carcasă.

Pentru a demonta dispozitivul de fixare, apăsați dispozitivul de deblocare a dispozitivului de fixare și trageți dispozitivul de fixare din carcasa ferăstrăului.

Pornirea și oprirea fierăstrăului

Împingeți întrerupătorul de siguranță (9) înăuntru din orice parte a unelei și apoi apăsați întrerupătorul de funcționare (8) pentru a porni fierăstrăul de grădină.

Eliberați comutatorul de operare (8) pentru a opri fierăstrăul de grădină.

Când eliberați comutatorul de operare (8), acesta este blocat automat de către dispozitivul de blocare a comutatorului (9).

Operațiunea

Asigurați-vă că pânza de ferăstrău (1) și dispozitivul de fixare (2) sunt blocate corespunzător și țineți ferăstrăul ferm.

Atașați ramura la dispozitivul de reținere (2) și coborâți-o pentru a tăia.

Pentru a tăia ramuri mai groase sau pentru a tăia lemn sau plastic, dispozitivul de fixare poate fi îndepărtat pentru a nu încurca în timpul tăierii. În timpul procesului, sabotul ferăstrăului trebuie să fie apăsat pe piesa de lucru, dacă este posibil, pentru a împiedica vibrațiile pânzei de ferăstrău.

Încărcarea bateriilor

Avertisment: Utilizați numai încărcătorul original pentru a încărca bateriile furnizate de producător. Numai bateriile și încărcătoarele proiectate de Bormann pot fi utilizate împreună cu acest produs.

Utilizarea oricăror alte tipuri de baterii/încărcătoare în combinație cu acest produs este considerată abuz și va anula garanția.

Odată conectată la sursa de alimentare, bateria poate fi reîncărcată fără a fi nevoie de monitorizare. Construcția complexă a circuitului monitorizează starea bateriei prin ajustarea curentului de reîncărcare pentru a corespunde cerințelor. Când ciclul de reîncărcare este complet și pentru a menține capacitatea completă, un curent de ieșire de joasă tensiune va continua să fie alimentat în funcție de necesități.

Atenție!

- Verificați starea încărcătorului și a bateriei înainte de fiecare încărcare. Dacă există vreun indiciu de defecțiune, nu continuați, solicitați sfatul unui furnizor autorizat.

Eficiența pachetului de baterii și sfaturi de încărcare

Reîncărcați bateriile înainte ca acestea să se epuizeze complet.

Când simțiți că puterea sculei devine mai slabă, încetați să o mai utilizați și reîncărcați bateriile. Dacă continuați să utilizați unealta și epuizați curentul electric, pachetul de baterii se poate deteriora.

Evitați reîncărcarea la temperaturi ridicate. Un pachet de baterii reîncărcabile va fi fierbinte imediat după utilizare. Dacă un astfel de acumulator este reîncărcat imediat după utilizare, substanța chimică internă se va deteriora, iar durata de viață a acumulatorului va fi redusă. Lăsați pachetul de baterii și reîncărcați-l după ce acesta s-a răcit pentru o perioadă de timp. Pachetul de baterii trebuie utilizat și/sau încărcat numai atunci când temperatura pachetului de baterii este cuprinsă între 5°C și 30°C.

Pachetul de baterii trebuie încălzit sau răcit pentru a preveni deteriorarea componentelor interne ale bateriilor.

Notă: Neîncălzirea sau răcirea unui pachet de baterii poate duce la deteriorarea gravă a bateriei, a încărcătorului și a utilizatorului.

Întreținere și depanare

Întreținere

Inspecția și curățarea regulată reduc necesitatea operațiunilor de întreținere și vă vor menține scula în stare bună de funcționare. Motorul trebuie să fie ventilat corect în timpul funcționării sculei. Evitați blocarea intrărilor de aer și aspirați regulat fantele de ventilație.

AVERTISMENT: Scoateți întotdeauna bateria reîncărcabilă din dispozitiv înainte de orice lucrare.

- Înlocuiți toate piesele deteriorate sau uzate pentru a vă asigura că scula electrică este întotdeauna pregătită pentru o funcționare sigură.
- Curățați fantele și deschiderile de ventilație cu o perie.
- NU utilizați solvenți sau agenți de curățare care conțin substanțe chimice care ar putea deteriora părțile din plastic. Ștergeți carcasa cu o cârpă.
- Depozitați întotdeauna suflanta de frunze într-un loc uscat, ferit de îngheț, departe de accesul copiilor.
- Depozitați și încărcați bateriile reîncărcabile într-un loc răcoros. Temperaturile mai mari sau mai mici decât temperatura normală a camerei reduc durata de viață a bateriilor reîncărcabile.
- Nu depozitați bateriile reîncărcabile atunci când sunt descărcate. Așteptați până când bateria reîncărcabilă s-a răcit și încărcați-o complet.
- Bateriile reîncărcabile își pierd treptat încărcătura. Cu cât temperatura este mai ridicată, cu atât mai repede își pierd încărcătura. Pentru perioade de depozitare mai lungi, reîncărcați bateria reîncărcabilă la fiecare una sau două luni. Acest lucru va prelungi durata de viață a bateriei reîncărcabile.

Depanare		
Problema	Cauză posibilă	Soluție
Unitatea nu pornește	Bateria nu este instalată corespunzător Bateria nu este încărcată	Verificați instalarea bateriei Verificați cerințele de încărcare a bateriei
Bateria nu se încarcă	Bateria nu este introdusă în încărcător	Conectați bateria la încărcător
	Încărcătorul nu este conectat la priză	Conectați încărcătorul la o priză funcțională. Verificați curentul la priză prin conectarea unei lămpi sau a unui alt aparat. Verificați dacă priza este conectată la un întrerupător de lumină care oprește alimentarea atunci când stingeți luminile.
	Temperatura aerului este prea ridicată sau prea scăzută	Încercați să încărcați bateria într-o încăpere în care temperatura aerului înconjurător este mai mare de 4,5 °C sau mai mică de + 40,5 °C.
Important: Vă rugăm să rețineți că toate reparațiile/serviciile trebuie efectuate de către o persoană calificată.		

Manipulare și depozitare

Trebuie să aveți grijă la manipularea acestui produs.

Dacă scăpați această unealtă electrică, aceasta ar putea avea un efect asupra preciziei sale și ar putea provoca, de asemenea, vătămări corporale. Acest produs nu este o jucărie și trebuie respectat.

Condițiile de mediu pot avea un efect dăunător asupra acestui produs dacă este neglijat.

Expunerea la aer umed poate coroda treptat componentele.

Dacă produsul nu este protejat de praf și resturi, componentele se vor bloca.

Dacă nu este curățat și întreținut în mod corect sau regulat, aparatul nu va funcționa la capacitate maximă.

Eliminare

La sfârșitul duratei de viață a mașinii sau atunci când aceasta nu mai poate fi reparată, asigurați-vă că este eliminată în conformitate cu reglementările naționale.

- Contactați autoritatea locală pentru detalii despre sistemele de colectare din zona dumneavoastră.

În orice situație:

- Nu aruncați uneltele electrice împreună cu deșeurile menajere.
- Nu incinerati.
- Nu eliminați ca deșeurii municipale nesortate.

Atenție!

- Nu puneți bateria în foc sau mutilați-o; celulele pot exploda sau elibera materiale toxice.
- Nu scurtcircuitați celulele, poate provoca arsuri.
- Pachetul de baterii trebuie să fie scos din aparat înainte de a fi casat.
- Pachetul de baterii trebuie eliminat în condiții de siguranță.
- Nu mutilați bateriile; se va elibera electrolit coroziv.
- Nu aruncați bateriile sau celulele în stare încărcată.

Bateriile expirate trebuie reciclate/eliminate în conformitate cu reglementările sau legislația corespunzătoare. Acestea trebuie returnate la agentul de garanție/magazinul local.

Opće sigurnosne upute



UPOZORENJE! PROČITAJTE I SHVATITE SVE UPUTE.

Nepoštovanje svih dolje navedenih uputa može dovesti do strujnog udara, požara i /ili ozbiljnih tjelesnih ozljeda.

Važno: Pogledajte stranicu 24 za tehničke specifikacije alata.

Radno područje

- Održavajte radno područje čistim i dobro osvijetljenim. Pretrpana i tamna područja pozivaju na nesreće.
- Ne koristite električne alate u eksplozivnim atmosferama, primjerice u prisutnosti zapaljivih tekućina, plinova ili prašine. Električni alati stvaraju iskre koje mogu zapaliti prašinu ili pare.
- Držite djecu i promatrače podalje dok upravljate električnim alatom. Ometanja mogu uzrokovati gubitak kontrole.

Električna sigurnost

(Sljedeće se odnosi samo na alate s zasebnom baterijom)

Alat na baterije s integralnim baterijama ili zasebnom baterijom mora se napuniti samo s navedenim punjačem za bateriju. Punjač koji može biti prikladan za jednu vrstu baterije može stvoriti opasnost od požara kada se koristi s drugom baterijom.

Osobna sigurnost

- Budite oprezni, pazite što radite i koristite zdrav razum kada upravljate električnim alatom. Ne koristite električni alat dok ste umorni ili pod utjecajem droga, alkohola ili lijekova. Trenutak nepažnje tijekom rada s električnim alatima može rezultirati ozbiljnim tjelesnim ozljedama.
- Pravilno se obucite. Ne nosite široku odjeću ili nakit. Sadrže dugu kosu. Držite kosu, odjeću i rukavice podalje od pokretnih dijelova. Široka odjeća, nakit ili duga kosa mogu se uhvatiti u pokretnim dijelovima.
- Izbjegavajte slučajno pokretanje. Prije umetanja pakiranja tijesta provjerite je li prekidač u zaključanom ili isključenom položaju. Nošenje alata prstom na prekidaču poziva na nesreće.
- Nemojte pretjerivati. Držite pravilno uporište i ravnotežu u svakom trenutku. Pravilno uporište i ravnoteža omogućuju bolju kontrolu alata u neočekivanim situacijama.

Upotreba i njega električnih alata

- Koristite stezaljke ili druge praktične načine za osiguranje i podršku radnog dijela stabilnoj platformi. Držanje radnog komada rukom ili uz tijelo je nestabilno i može dovesti do gubitka kontrole.
- Ne forsirajte alat. Koristite ispravan alat za svoju aplikaciju. Ispravan alat obaviti će posao bolje i sigurnije brzinom za koju je dizajniran.
- Ne koristite alat ako ga prekidač ne uključuje. Alat kojim se ne može upravljati prekidačem opasan je i mora se popraviti.
- Besposadne alate čuvajte izvan dohvata djece i drugih neobučenih osoba. Alati su opasni u rukama neobučenih korisnika.
- Pažljivo održavajte alate. Držite alate za rezanje oštirim i čistim. Manje je vjerojatno da će se pravilno održavani alati s oštrom oštricom vezati i lakše ih je kontrolirati.
- Provjerite neusklađenost ili vezivanje pokretnih dijelova, lom dijelova i bilo koje drugo stanje koje može utjecati na rad alata. Ako je oštećen, servisirajte alat prije korištenja. Mnoge nesreće uzrokovane su loše održanim alatima.
- Koristite samo dodatnu opremu koja se isporučuje s vašim modelom. Ostali dodaci koji možda nisu prikladni za ovaj alat i mogu uzrokovati rizik od ozljeda kada se koriste.

Preporučena i pravilna uporaba

Ovaj električni proizvod isporučuje se bez baterija ili punjača. Ovim električnim alatom treba raditi samo u kombinaciji s preporučenim od strane proizvođača originalnom baterijom i punjačem. Ovaj alat namijenjen je rezanju grana, a može se koristiti i za piljenje drva, mekog metala (npr. bakra) i gipsanih ploča ako se koriste odgovarajućim listovi pile. Pogodan je za zakrivljene i ravne rezove.

Sigurnosne upute specifične za uređaj

- Ovaj uređaj ne smiju koristiti osobe (uključujući djecu) s ograničenim fizičkim, osjetljivim ili mentalnim sposobnostima ili nedostatkom iskustva i znanja, osim ako ih netko tko je odgovoran za njihovu sigurnost nadzire ili upućuje dok koristi uređaj.
- Djeca moraju biti pod nadzorom kako bi se osiguralo da se ne igraju s uređajem.
- Držite sve dijelove tijela podalje od oštrice kada pila radi. Prije početka vrtnje pile pazite da list pile nije u kontaktu ni s čim. Ako na trenutak izgubite koncentraciju tijekom rada pile, oštrica pile može uhvatiti odjeću ili dijelove tijela.
- Nosite zaštitne naočale i zaštitu za uši pri radu s pilom. Preporučuje se dodatna zaštitna oprema za glavu, ruke, noge i stopala. Odgovarajuća zaštitna odjeća smanjuje rizik od ozljeda uzrokovanih izbačenim dijelovima ili slučajnim kontaktom s listom pile.
- Vrtna pila ne smije se koristiti na drvetu. Upravljanje vrtnom pilom dok sjedite na drvetu može dovesti do ozljeda.
- Uvijek pazite da dobro i sigurno stojite i upravljate vrtnom pilom samo ako stojite na čvrstoj, sigurnoj i ravnomjernoj površini. Skliske ili nestabilne površine poput ljestava mogu dovesti do gubitka ravnoteže i kontrole nad pilom.
- Ako ste vidjeli granu koja je zategnuta, imajte na umu da može izniknuti natrag. Kada se oslobodi napetost drvenih fibbera, grana može pogoditi operatera i/ili vrtna pila može izmaknuti kontroli.
- Posebno pazite pri piljenju grmlja i mladica. Tanki materijal može se uhvatiti u list pile i trzati prema vama ili vas izbaciti iz ravnoteže. Uklonite čips ili krotine samo kada je stroj isključen i stoji na mjestu.
- Ne spuštajte pilu dok se list pile potpuno ne zaustavi.
- Držite ručku suhom, čistom i bez ulja i masti. Masne, masne ručke su skliske i dovode do gubitka kontrole. Isključivo koristite oštre i neoštećene listove pile. Nemojte koristiti poderane ili savijene listove pile.
- Uvijek odaberite list pile koji je prikladan za obradu materijala.

Povratnog udara

- Do povratnog udara može doći ako vrh lista pile dođe u dodir s predmetom ili ako drvo zaključa i zaglavi list pile u rezu.
- Ako vrh dodirne predmet, list pile može se gurnuti prema gore u smjeru operatera. U tom slučaju možete izgubiti kontrolu nad pilom što može dovesti do teških ozljeda.
- Povratnog udara je rezultat nepravilne uporabe alata i/ili pogrešnih metoda rada. To se može izbjeći poduzimanjem sljedećih mjera opreza:
 - Držite vrtnu pilu čvrsto u obje ruke palcem i prstima oko ručki.
 - Postavite tijelo i ruku tako da možete apsorbirati bilo koji mogući trzaj.
 - Nemojte se naginjati previše naprijed i ne rezati iznad visine ramena. Na taj način možete izbjeći nenamjerni kontakt vrha.
 - Koristite samo zamjenske listove pile koje je odredio proizvođač. Pogrešni listovi pile mogu dovesti do loma i/ili vraćanja lista pile.

Upute za montažu i uporabu

Skupština

Prije poduzimanja sljedećih koraka provjerite je li alat isključen iz baterije.

Držač (2) omogućuje držanje grana na mjestu. Prilikom piljenja širih grana ili dimenzionalne građe možete ukloniti držač (2) i koristiti vrtnu pilu kao standardnu sabljastu pilu.

Listovi pile

Oprez! Ne dirajte listove pile bez rukavica. Oštre su i mogu postati vruće tijekom uporabe i mogu uzrokovati ozljede.

Ugradnja lista pile

U vrtnu pilu možete ugraditi standardne listove pile za sablje. Na taj se način može koristiti za gledanje različitih vrsta drva i plastike.

Izvadite bateriju (6) prije ugradnje lista pile (1) kako biste spriječili nenamjerno pokretanje vrtno pile.

Okrenite držač lista pile (10) u smjeru suprotnom od kazaljke na satu i držite ga na mjestu.

Ugradite list pile (1) u držač lista pile (10).

Otpustite držač lista pile (10) i provjerite je li list pile pravilno postavljen povlačenjem lista pile.

Da biste uklonili list pile (1), okrenite držač lista pile (10) u smjeru suprotnom od kazaljke na satu i izvucite list pile iz držača lista pile.

Ugradnja držača

Izvadite bateriju (6) prije ugradnje držača (2) kako biste spriječili nenamjerno pokretanje vrtno pile.

Poravnajte gornji klin držača s otvorom u kućištu pile.

Pritisnite i držite uređaj za otključavanje držača (4) u položaju za otključavanje.

Gurnite držač (2) u kućišta i otpustite uređaj za otključavanje držača (4).

Osigurajte da je držač osiguran povlačenjem držača od kućišta.

Da biste spustili držač, pritisnite uređaj za otključavanje držača i izvucite držač iz kućišta pile.

Uključivanje i isključivanje pile

Gurnite sigurnosni prekidač (9) s bilo koje strane alata, a zatim pritisnite radni prekidač (8) da biste pokrenuli vrtnu pilu.

Otpustite radni prekidač (8) kako biste zaustavili vrtnu pilu.

Kada otpustite radni prekidač (8), on se automatski zaključava zaključavanjem prekidača (9).

Operacija

Provjerite jesu li list pile (1) i držač (2) pravilno zaključani i čvrsto držite pilu.

Pričvrstite granu na držač (2) i spustite je da se izreže.

Za rezanje debljih grana ili za piljenje drva ili plastike, držač se može ukloniti tako da ne stane na put tijekom rezanja. Tijekom postupka, piljenu cipelu treba pritisnuti uz radni komad, ako je moguće, kako bi se spriječilo vibriranje lista pile.

Punjenje baterija

Upozorenje: Za punjenje baterija koje isporučuje proizvođač koristite samo originalni punjač. Zajedno s ovim proizvodom mogu se koristiti samo baterije i punjači koje je dizajnirao Bormann.

Korištenje bilo koje druge vrste baterija / punjača u kombinaciji s ovim proizvodom smatra se zlouporabom i poništiti će jamstvo.

Nakon spajanja na napajanje, baterija se može napuniti bez potrebe za nadzorom. Složena konstrukcija kruga prati stanje baterije podešavanjem struje punjenja kako bi odgovarala zahtjevima. Kada je ciklus punjenja završen i kako bi se održao puni kapacitet, niskonaponska izlazna struja nastavit će se napajati prema potrebi.

Upozorenje!

- Provjerite stanje punjača i baterije prije svakog punjenja. Ako postoji bilo kakva naznaka kvara, nemojte nastaviti, potražite savjet od ovlaštenog dobavljača.

Učinkovitost baterije i savjeti za punjenje

Napunite baterije prije nego što se potpuno iscrpe.

Kada osjetite da snaga alata postaje slabija, prestanite koristiti alat i napunite baterije. Ako nastavite koristiti alat i iscrpiti električnu struju, baterija se može oštetiti.

Izbjegavajte punjenje na visokim temperaturama. Punjiva baterija bit će vruća odmah nakon upotrebe. Ako se takva baterija napuni odmah nakon upotrebe, njegova unutarnja kemijska tvar će se pogoršati, a vijek trajanja baterije će se skratiti. Ostavite bateriju i napunite je nakon što se neko vrijeme ohladi.

Baterija se smije koristiti i/ili puniti samo kada je temperatura baterije između 5°C i 30°C.

Bateriju je potrebno zagrijati ili ohladiti kako bi se spriječilo oštećenje unutarnjih komponenti baterija.

Napomena: Ne zagrijavanje ili hlađenje baterije može dovesti do ozbiljnih oštećenja baterije, punjača i korisnika.

Održavanje i otklanjanje poteškoća

Održavanje

Redoviti pregled i čišćenje smanjuju potrebu za održavanjem i održavat će vaš alat u dobrom radnom stanju. Motor mora biti ispravno ventiliran tijekom rada alata. Izbjegavajte blokiranje ulaza zraka i redovito usisavajte ventilacijske otvore.

UPOZORENJE: Prije svih radova uvijek izvadite punjivu bateriju s uređaja.

- Zamijenite sve oštećene ili istrošene dijelove kako biste bili sigurni da je električni alat uvijek spreman za siguran rad.
- Četkom očistite ventilacijske otvore i otvore.
- NEMOJTE koristiti otapala ili sredstva za čišćenje koja sadrže kemikalije koje bi mogle oštetiti plastične dijelove. Obrišite kućište krpom.
- Puhalo za listove uvijek čuvajte na suhom mjestu bez mraza izvan dohvata djece.
- Čuvajte i punitve punjive baterije na hladnom mjestu. Temperature iznad ili ispod normalne sobne temperature skraćuju životni vijek punjivih baterija.
- Ne spremajte punjive baterije kada se prazne. Pričekajte da se punjiva baterija ohladi i potpuno je napunite.
- Punjive baterije postupno gube punjenje. Što je viša temperatura, to brže gube naboj. Za dulja razdoblja skladištenja napunite punjivu bateriju svakih jedan ili dva mjeseca. To će produžiti vijek trajanja punjive baterije.

Rješavanje problema		
Problem	Mogući uzrok	Otopina
Jedinica se ne pokreće	Baterija nije ispravno instalirana Baterija nije napunjena	Provjera instalacije baterije Provjerite zahtjeve za punjenje baterije
Baterija se neće puniti	Baterija nije umetnuta u punjač	Spojite bateriju na punjač
	Punjač nije spojen na utičnicu	Spojite punjač u radnu utičnicu. Provjerite struju u spremniku uključivanjem svjetiljke ili drugog uređaja. Provjerite je li posuda spojena na prekidač za svjetlo koji isključuje napajanje kada ugasi svjetla.
	Temperatura zraka je previsoka ili preniska	Pokušaj punjenja baterije u prostoriji u kojoj je okolna temperatura zraka iznad 4,5°C ili ispod + 40,5°C
Važno: Imajte na umu da sve popravke/uslugu treba obaviti kvalificirana osoba.		

Rukovanje i pohrana

Prilikom rukovanja ovim proizvodom mora se paziti.

Ispuštanje ovog električnog alata moglo bi utjecati na njegovu točnost, a moglo bi rezultirati i osobnim ozljedama. Ovaj proizvod nije igračka i mora se poštivati.

Uvjeti okoliša mogu imati štetan učinak na ovaj proizvod ako se zanemaruju.

Izloženost vlažnom zraku može postupno nagrízati komponente.

Ako je proizvod nezaštićen od prašine i krhotina, komponente će se začepiti.

Ako se ne očisti i ne održava ispravno ili redovito, stroj neće raditi najbolje što može.

Raspolaganje

Na kraju radnog vijeka stroja ili kada se više ne može popraviti, osigurajte da se odlaže prema nacionalnim propisima.

— Obratite se lokalnoj upravi za pojediniosti o shemama prikupljanja u vašem području.

U svim okolnostima:

- NE odlažite električne alate s kućnim otpadom.
- NEMOJTE spaliti.
- Ne odlažite kao nesortirani komunalni otpad.

Upozorenje!

- Ne stavljajte bateriju u vatru ili osakaćujete; stanice mogu puknuti ili osloboditi otrovne materijale.
- Ne spajajte ćelije kratkog spoja, mogu uzrokovati opekline.
- Baterija se mora ukloniti iz uređaja prije nego što se ostruže.
- Baterija se mora sigurno zbrinuti. • Ne osakaćujte baterije; oslobodit će se korozivni elektrolit.
- Ne odlažite baterije ili ćelije u napunjenom stanju. Istele baterije moraju se reciklirati/zbrinuti u skladu s odgovarajućim propisom ili zakonodavstvom. Treba ih vratiti lokalnom jamstvenom agentu / dioničaru.

EL

Τα ηλεκτρικά εργαλεία έχουν κατασκευαστεί με αυστηρά πρότυπα που έχει θέσει η εταιρεία και συνάδουν με τα ευρωπαϊκά πρότυπα ποιότητας. Για τα ηλεκτρικά εργαλεία της εταιρείας μας παρέχεται περίοδος εγγύησης 24 μηνών για ερασιτεχνική χρήση, 12 μηνών για επαγγελματική χρήση και 6 μηνών για τις μπαταρίες. Η ισχύς της εγγύησης ξεκινά από την ημερομηνία αγοράς του προϊόντος. Αποδεικτικό του δικαιώματος της εγγύησης αποτελεί το παραστατικό αγοράς του εργαλείου (απόδειξη λιανικής ή τιμολόγιο). Σε καμία περίπτωση η εταιρεία δεν καλύπτει τη σχετική δαπάνη ανταλλακτικών και εργασιών εάν και εφόσον δε συνοδεύεται από αντίγραφο του παραστατικού αγοράς. Σε περίπτωση που η επισκευή πρέπει να γίνει στο service μας η δαπάνη μεταφοράς (από και προς) βαρύνει εξ' ολοκλήρου τον αποστολέα. Τα εργαλεία αποστέλλονται για την επισκευή τους στην εταιρεία ή σε εξουσιοδοτημένο συνεργείο με τον ενδεδειγμένο τρόπο και μέσο μεταφοράς.

ΕΞΑΙΡΕΣΕΙΣ ΚΑΙ ΠΕΡΙΟΡΙΣΜΟΙ ΤΗΣ ΕΓΓΥΗΣΗΣ:

- 1) Ανταλλακτικά που φθείρονται φυσιολογικά από τη χρήση τους (καρβουνάκια, καλώδιο, διακόπτες, φορτιστές, τσοκ κ.λ.π).
- 2) Εργαλεία που έχουν υποστεί ζημιές από τη μη συμμόρφωση με τις οδηγίες του κατασκευαστή.
- 3) Εργαλεία με ελλιπή συντήρηση.
- 4) Χρήση μη ενδεδειγμένων λιπαντικών ή εξαρτημάτων.
- 5) Εργαλεία που έχουν δοθεί χωρίς επιβάρυνση.
- 6) Βλάβη που οφείλεται σε ηλεκτρική σύνδεση σε τάση διαφορετική από την αναγραφόμενη στην πινακίδα συσκευής.
- 7) Σύνδεση σε μη γειωμένο ρευματοδότη.
- 8) Μεταβολή της τάσης του ρεύματος.
- 9) Βλάβη που προκύπτει από τη χρήση αλμυρού νερού (π.χ πλυστικά, αντλίες).
- 10) Βλάβη ή κακή λειτουργία που έχει προκύψει από πλημμελή καθαρισμό του εργαλείου.
- 11) Επαφή του εργαλείου με χημικά, ή βλάβη από υγρασία, διάβρωση.
- 12) Εργαλεία που έχουν υποστεί τροποποιήσεις – αλλαγές ή έχουν ανοιχτεί από μη εξουσιοδοτημένο συνεργείο.
- 13) Εργαλεία που χρησιμοποιούνται για ενοίκιαση.

Η εγγύηση καλύπτει αποκλειστικά τη δωρεάν αντικατάσταση του εξαρτήματος που έχει κατασκευαστικό ελάττωμα ή αστοχία υλικού. Σε περίπτωση έλλειψης ανταλλακτικού η εταιρεία διατηρεί το δικαίωμα αντικατάστασης του εργαλείου με άλλο αντίστοιχο μοντέλο. Μετά τη διεκπεραίωση εγγύησης δεν επιμηκύνεται ούτε ανανεώνεται ο χρόνος εγγύησης του εργαλείου. Αντικατάσταση ανταλλακτικού με χρέωση επισκευής, καλύπτεται από 1 χρόνο εγγύησης καλής λειτουργίας, με προϋπόθεση την τήρηση των όρων εγγύησης. Τα ανταλλακτικά ή τα εργαλεία τα οποία αντικαθίστανται παραμένουν στην κατοχή της εταιρείας μας. Άλλες απαιτήσεις, εκτός από αυτές που αναφέρονται σε αυτό το έντυπο εγγύησης επισκευής ή βλαβών ηλεκτρικών εργαλείων, δεν ισχύουν. Για την εγγύηση αυτή ισχύει το ελληνικό Δίκαιο.

EN

The power tools have been manufactured according to strict standards, set by our company, which are aligned with the respective European quality standards. The power tools of our company are provided with a warranty period of 24 months for non-professional use, 12 months for professional use and 6 months for batteries. The warranty is valid from the date of purchase of the product. Proof of the warranty right is the purchase document of the tool (retail receipt or invoice). Under no circumstances shall the company cover the relevant cost of spare parts and respective required working hours unless a copy of the purchase document is presented. In case the repair has to be done by our service department the cost of transportation (to and from) is entirely borne by the sender (client). The tools must be sent for repair to the company or to an authorized workshop in the appropriate way and means of transport.

WARRANTY EXEMPTIONS AND RESTRICTIONS:

- 1) Spare parts that wear out naturally as a consequence of being used (brushes, cables, switches, chargers, chokes etc.).
- 2) Tools damaged as a result of non-compliance with the instructions of the manufacturer.
- 3) Tools poorly maintained.
- 4) Use of improper lubricants or accessories.
- 5) Tools given to third entities free of charge.
- 6) Damage due to an electrical connection at a voltage other than that indicated on the appliance plate.
- 7) Connection to a non-earthed power supply.
- 8) Change in current voltage.
- 9) Damage resulting from the use of salty water (e.g., washing machines, pumps).
- 10) Damage or malfunction resulting from improper cleaning procedure of the tool.
- 11) Contact of the tool with chemicals, or damage as a result of moisture or corrosion.
- 12) Tools that have been modified or opened by unauthorized personnel.
- 13) Tools used for rent.

The warranty covers only the free of charge replacement of the component that presents a manufacturing defect or material failure. In case of lack of a specific spare part the company reserves the right to replace the tool with another corresponding model. After all warranty procedures have been concluded, the warranty period of the tool shall not be extended or renewed. Replacement of a spare part with repair charge is covered by a 1 year warranty of good operation, subject to compliance with the warranty terms. The spare parts or tools that are replaced remain in the possession of our company. Requirements, other than those mentioned in this warranty form, regarding power tools repair or damage thereof, do not apply. Greek law and relative regulations apply to this warranty.

FR

Les outils électriques sont fabriqués selon des normes strictes, établies par notre société et se sont alignées sur les normes de qualité européennes respectives. Les outils électriques de notre société sont bénéficiés d'une garantie de 24 mois pour une utilisation non professionnelle, 12 mois pour une utilisation professionnelle et de 6 mois pour les batteries. La garantie est valable à partir de la date d'achat du produit. La preuve du droit à la garantie est le document d'achat de l'outil (ticket de caisse ou facture). En aucun cas, l'entreprise ne couvrira le coût des pièces de rechange et des heures de travail nécessaires si une copie du document d'achat n'est pas présentée. Si la réparation doit être effectuée par notre service après-vente, les frais de transport (aller- retour) sont entièrement à la charge de l'expéditeur (client). Les outils doivent être envoyés pour réparation à l'entreprise ou à un atelier agréé de la manière et avec le moyen de transport appropriée.

EXEMPTIONS ET RESTRICTIONS DE GARANTIE:

- 1) Les pièces de rechange qui s'usent naturellement suite à leur utilisation (balaise, câbles, interrupteurs, chargeurs, etc.).
- 2) Les outils endommagés à la suite du non-respect des instructions du fabricant.
- 3) Outils mal entretenus.
- 4) Utilisation de lubrifiants ou d'accessoires inappropriés.
- 5) Outils donnés à des tiers à titre gratuit.
- 6) Dommages dus à un mauvais branchement électrique ou à une tension différente de celle indiquée sur la plaque de l'appareil.
- 7) Connexion à une alimentation électrique non reliée à la terre.
- 8) Fluctuation de la tension inacceptable.
- 9) Dommages résultant de l'utilisation d'eau salée (par exemple, machines à laver, pompes).
- 10) Dommages ou dysfonctionnement résultant d'une procédure de nettoyage inadéquate de l'appareil.
- 11) Contact de l'outil avec des produits chimiques, ou dommages résultant de l'humidité ou de la corrosion.
- 12) Les outils qui ont été modifiés ou ouverts par du personnel non autorisé.
- 13) Les outils utilisés à location.

La garantie couvre uniquement le remplacement gratuit du composant qui présente un défaut de fabrication ou une défaillance matérielle. En cas d'absence d'une pièce de rechange spécifique, l'entreprise se réserve le droit de remplacer l'outil par un autre modèle correspondant. Après la conclusion de toutes les procédures de garantie, la période de garantie de l'outil ne sera pas prolongée ou renouvelée. Le remplacement d'une pièce de rechange, ainsi que les frais de réparation, sont couverts par une garantie de bon fonctionnement d'un an, sous réserve du respect des conditions de garantie. Les pièces de rechange ou les outils remplacés restent en possession de notre société. Les exigences, autres que celles mentionnées dans ce formulaire de garantie, concernant la réparation des outils électriques ou leur endommagement, ne sont pas applicables. La loi grecque et ses règlements s'appliquent à cette garantie.

IT

Gli elettrodomestici sono stati fabbricati secondo gli standard rigorosi, stabiliti dalla nostra azienda, che sono allineati con i rispettivi standard di qualità europei. Gli elettrodomestici della nostra azienda sono forniti con un periodo di garanzia di 24 mesi per uso non professionale, 12 mesi per uso professionale e 6 mesi per le batterie. La garanzia è valida dalla data di acquisto del prodotto. La prova del diritto di garanzia è il documento di acquisto dell'utensile (scontrino o fattura). In nessun caso l'azienda coprirà il relativo costo dei pezzi di ricambio e delle rispettive ore di lavoro necessarie se non viene presentata una copia del documento di acquisto. Nel caso in cui la riparazione debba essere effettuata dal nostro servizio di assistenza, il costo del trasporto (da e per) è interamente a carico del mittente (cliente). Gli utensili devono essere inviati per la riparazione all'azienda o ad un'officina autorizzata nel modo e nel mezzo di trasporto appropriato.

ECCEZIONI E LIMITAZIONI ALLA GARANZIA:

- 1) Pezzi di ricambio che si deteriorano naturalmente con l'uso (pezzi di consumo).
- 2) Utensili danneggiati dal mancato rispetto delle istruzioni del produttore.
- 3) Strumenti con manutenzione insufficiente.
- 4) Uso di lubrificanti o parti inappropriate.
- 5) Strumenti dati gratuitamente.
- 6) Guasto dovuto a un collegamento dell'aria compressa a una pressione diversa da quella indicata sulla targhetta dei dati tecnici.
- 7) Danni derivanti dall'uso di aria compressa impura e non filtrata.
- 8) Danni o malfunzionamenti derivanti da una pulizia inadeguata dell'utensile.
- 9) Contatto dell'utensile con prodotti chimici, o danni da umidità, corrosione.
- 10) Strumenti che hanno subito modifiche - cambiamenti o sono stati aperti da un'officina non autorizzata.
- 11) Strumenti utilizzati per il noleggio.
- 12) Strumenti che sono stati modificati o aperti da personale non autorizzato.
- 13) Strumenti utilizzati per il noleggio.

La garanzia copre solo la sostituzione gratuita del componente che presenta un difetto di fabbricazione o di materiale. In caso di mancanza di un pezzo di ricambio specifico, l'azienda si riserva il diritto di sostituire l'utensile con un altro modello corrispondente. Una volta concluse tutte le procedure di garanzia, il periodo di garanzia dell'utensile non potrà essere esteso o rinnovato. La sostituzione di un pezzo di ricambio, insieme al costo della riparazione, è coperta da una garanzia di buon funzionamento di 1 anno, a condizione che vengano rispettati i termini della garanzia. I pezzi di ricambio o gli utensili che vengono sostituiti rimangono in possesso della nostra azienda. I requisiti, diversi da quelli menzionati in questo modulo di garanzia, riguardanti la riparazione di utensili elettrici o il loro danneggiamento, non si applicano. La legge greca e i relativi regolamenti si applicano a questa garanzia.

AL

Mjetet e energjisë janë prodhuar sipas standardeve strikte, të vendosura nga kompania jonë, të cilat janë në përputhje me standardet respektive evropiane të cilësisë. Mjetet e energjisë të kompanisë sonë janë siguruar me një periudhë garancie prej 24 muajsh për përdorim jo profesional, 12 muaj për përdorim profesional dhe 6 muaj për bateritë. Garancia është e vlefshme nga data e blerjes së produktit. Prova e së drejtës së garancisë është dokumenti i blerjes së mjetit (faturë ose faturë me pakicë). Në asnjë rrethanë ndërmarrja nuk mbulon koston përkatëse të pjesëve të këmbimit dhe orarin përkatës të kërkuar të punës, përveç kur është paraqitur një kopje e dokumentit të blerjes. Në rast se riparimi duhet të bëhet nga departamenti ynë i shërbimit kostoja e transportit (për dhe nga) është tërësisht e mbajtur nga dërguesi (klienti). Mjetet duhet të dërgohen për riparim në ndërmarrje ose në një punishte të autorizuar në mënyrën dhe mjetet e duhura të transportit.

PËRJASHTIMET DHE KUFIZIMET E GARANCISË:

- 1) Pjesët rezervë që përdoren në mënyrë natyrale si pasojë e përdorur (furçat, kabllot, ndërruesit, karikuesit, mbytjet etj.).
- 2) Veglat e dëmtuara si rezultat i mosrespektimit të udhëzimeve të prodhuesit.
- 3) Mjetet e mbajtura keq.
- 4) Përdorimi i lubrifikantëve ose aksesoreve të papërshtatshëm.
- 5) Mjetet që u jepen enteve të treta pa pagesë.
- 6) Dëmtimi për shkak të një lidhje elektrike në një tension tjetër nga ai i treguar në pllakën e pajisjes.
- 7) Lidhja me furnizimin me energji jo tokësore.
- 8) Ndryshimi i tensionit aktual.
- 9) Dëmtimet që vijnë si pasojë e përdorimit të ujit të kripur (p.sh., lavatrice, pompa).
- 10) Dëmtimi ose mosfunksionimi që rezultojn nga procedura e papërshtatshme e pastrimit të mjetit.
- 11) Kontakti i mjetit me kimikate, ose dëmtimi si pasojë e lagështisë ose korrozionit.
- 12) Mjete që janë modifikuar ose hapur nga personel i paautorizuar.
- 13) Veglat e përdorura për qira.

Garancia mbulon vetëm zëvendësimin pa pagesë të komponentit që paraqet një defekt prodhues ose dështim material. Në rast të mungesës së një pjese rezervë specifike kompania rezervon të drejtën për të zëvendësuar mjetin me një model tjetër përkatës. Pasi të jenë përfunduar të gjitha procedurat e garancisë, periudha e garancisë së mjetit nuk do të zgjatet ose të rinovohet. Zëvendësimi i një pjese rezervë, së bashku me ngarkesën e riparimit, mbulohet nga një garanci veprimi e mirë 1 vit, subjekt i përputhjes me kushtet e garancisë. Pjesët e këmbimit ose mjetet që zëvendësohen mbeten në zotërim të kompanisë sonë. Kërkesat, përveç atyre të përmendura në këtë formë garancie, në lidhje me riparimin ose dëmtimin e mjeteve të energjisë elektrike, nuk zbatohen. Ligji grek dhe rregullat relative zbatohen për këtë garancia.

SRB

Električni alati su proizvedeni prema strogim standardima koje je postavila naša kompanija a koji su usklađeni sa odgovarajućim evropskim standardima kvaliteta. Električni alati naše kompanije imaju garantni rok od 24 meseca za neprofesionalnu upotrebu, 12 meseci za profesionalnu upotrebu i 6 meseci za baterije. Garancija važi od dana kupovine proizvoda. Dokaz za pravo na garanciju je dokument o kupovini električnog alata (maloprodajni račun ili faktura). Ni pod kojim okolnostima kompanija neće pokriti relevantne troškove rezervnih delova i potrebno odgovarajuće radno vreme ako se ne predoči kopija dokumenta o kupovini. U slučaju da popravku treba da uradi naš servis, troškove transporta (do i od) u potpunosti snosi pošiljalac (klijent). Električni alati za popravku se šalju u firmu gde su kupljeni ili u ovlašćeni servis i to tako da budu prikladno upakovani za transport.

IZUZECI I OGRANIČENJA GARANCIJE:

- 1) Rezervni delovi koji se prirodno troše kao posledica korišćenja (četkice, kablovi, prekiđači, punjači, prigušnice itd).
- 2) Alati oštećeni kao posledica nepoštovanja uputstva proizvođača.
- 3) Alati su loše održavani.
- 4) Upotreba neodgovarajućih maziva ili pribora.
- 5) Alati su dati trećim licima besplatno.
- 6) Oštećenje usled električnog priključka na napon koji nije naznačen na pločici uređaja.
- 7) Povezivanje na neuzemljeno napajanje.
- 8) Promena napona struje.
- 9) Oštećenja nastala upotrebom slane vode (npr. mašine za pranje veša, pumpe).
- 10) Oštećenje ili kvar nastao kao posledica nepravilne procedure čišćenja alata.
- 11) Kontakt alata sa hemikalijama ili oštećenje usled vlage ili korozije.
- 12) Alati koje je modifikovalo ili otvorilo neovlašćeno osoblje.
- 13) Alati koji se koriste za iznajmljivanje.

Garancija pokriva samo besplatnu zamenu komponente koja ima fabričku grešku ili materijalne nedostatke. U slučaju nedostatka rezervnog dela, kompanija zadržava pravo zamene električnog alata drugim odgovarajućim modelom. Nakon isteka garantnog roka, garantni rok električnog alata se ne produžava niti obnavlja. Rezervni delovi ili Električni alati koji su zamenjeni ostaju u posedu naše kompanije. Zamena rezervnog dela, zajedno sa naplatom popravke, pokrivena je garancijom za 1 godinu dobrog rada, koja podleže poštovanju uslova garancije. Zahtevi, osim onih navedenih u ovom obrascu garancije, u vezi sa popravkom električnog alata ili njegovim oštećenjem ne važe. Na ovu garanciju se primenjuju grčki zakoni i odgovarajući propisi.

EN WARRANTY

This appliance is a quality product. It was designed in compliance with current technical standards and made carefully using normal, good quality materials. The warranty period is 24 months for non-professional use and 12 months for professional use and commences on the date of purchase, which can be verified by the receipt, invoice or delivery note. During this warranty period all functional errors, which, despite the careful treatment described in our operating manual, are verifiably due to material flaws, will be rectified by our after-sales service staff. The warranty takes the form that defective parts will be repaired or replaced with perfect parts free of charge at our discretion. Replaced parts will become our property. Repair work or the replacement of individual parts will not extend the warranty period nor will it result in a new warranty period being commenced for the appliance. No separate warranty period will commence for spare parts that may be used. We cannot offer a warranty for damage and defects on appliances or their parts caused by the use of excessive force, improper treatment and servicing. This also applies for failures to comply with the operating manual and the installation or spare and accessory parts that are not included in our range of products. In the event of interference with or modifications to the appliance by unauthorized persons, the warranty will be rendered void. Damages that are attributable to improper handling, over loading, or natural wear and tear are excluded from the guarantee. Damages caused by the manufacturer or by a material defect will be corrected at no charge by repair or by providing spare parts. The prerequisite is that the equipment is handed over assembled, and complete with the proof of sale and guarantee. For a guarantee claim, only use the original packaging. That way, we can guarantee quick and smooth guarantee processing. Please send us the appliances post-paid or request a Freeway sticker. Unfortunately we will be unable to accept appliances that are not postpaid. The warranty does not cover parts that are subject to natural wear and tear. If you wish to make a warranty claim, report faults or order spare parts or accessories, please contact the after-sales center: Subject to change without prior notice.

DE GARANTIE

Dieses Gerät ist ein Qualitätsprodukt. Es wurde gemäß den aktuellen technischen Standards entworfen und sorgfältig mit normalen, hochwertigen Materialien hergestellt. Die Garantiezeit beträgt 24 Monate bei nicht-professioneller Nutzung und 12 Monate bei professioneller Nutzung und beginnt mit dem Kaufdatum, was anhand von Quittung, Rechnung oder Lieferschein überprüft werden kann. Während dieser Garantiezeit werden alle Funktionsfehler, die trotz der in unserer Bedienungsanleitung beschriebenen sorgfältigen Behandlung nachweislich auf Materialfehler zurückzuführen sind, von unseren Kundendienstmitarbeitern behoben. Die Garantie besteht in der Form, dass defekte Teile nach unserem Ermessen kostenlos repariert oder durch einwandfreie Teile ersetzt werden. Ersetzte Teile werden unser Eigentum. Reparaturarbeiten oder der Austausch einzelner Teile verlängern die Garantiezeit nicht und führen nicht zu einer neuen Garantiezeit für das Gerät. Für eventuell verbrauchte Ersatzteile beginnt keine gesonderte Gewährleistungsfrist. Wir können keine Garantie für Schäden und Mängel an Geräten oder deren Teilen geben, die durch übermäßige Gewaltanwendung, unsachgemäße Behandlung und Wartung verursacht wurden. Dies gilt auch für die Nichtbeachtung der Bedienungsanleitung und der Montage- oder Ersatz- und Zubehörteile, die nicht in unserem Sortiment enthalten sind. Bei Eingriffen in die Änderung durch unbefugte Personen am Gerät erlischt die Garantie. Schäden, die auf unsachgemäße Behandlung, Überlastung oder natürliche Abnutzung zurückzuführen sind, sind von der Garantie ausgeschlossen. Schäden, die vom Hersteller oder durch einen Materialfehler verursacht werden, werden durch Reparatur oder Ersatzteillieferung kostenlos behoben. Voraussetzung ist, dass das Gerät zusammen mit dem Verkaufsbeleg und der Garantie zusammengebaut übergeben wird. Verwenden Sie für einen Garantieanspruch nur die Originalverpackung. Auf diese Weise können wir eine schnelle und reibungslose Garantieabwicklung gewährleisten. Bitte schicken Sie uns die Geräte im Nachhinein oder fordern Sie einen Freeway-Aufkleber an. Geräte, die nicht nachbezahlt werden, können wir leider nicht akzeptieren. Die Garantie erstreckt sich nicht auf Teile, die einem natürlichen Verschleiß unterliegen. Wenn Sie einen Garantieanspruch geltend machen, Fehler melden oder Ersatzteile oder Zubehör bestellen möchten, wenden Sie sich bitte an das Kundendienstcenter: Änderungen vorbehalten.

FR GARANTIE

Cet appareil est un produit de qualité. Il a été conçu conformément aux normes techniques en vigueur et fabriqué avec soin à l'aide de matériaux usuels et de qualité. La période de garantie est de 24 mois pour une utilisation non professionnelle et 12 mois pour une utilisation professionnelle et débute à la date d'achat. Elle peut être vérifiée sur le reçu, la facture ou le bon de livraison. Pendant cette période de garantie, toutes les erreurs de fonctionnement qui, malgré le traitement minutieux décrit dans notre manuel d'utilisation, sont dues à des défauts matériels, seront corrigées par notre service après-vente. La garantie prend la forme que les pièces défectueuses seront réparées ou remplacées par des pièces parfaites gratuitement à notre discrétion. Les pièces remplacées deviendront notre propriété. Les travaux de réparation ou le remplacement de pièces individuelles ne prolongeront pas la période de garantie et n'entraîneront pas le début d'une nouvelle période de garantie pour l'appareil. Aucune période de garantie séparée ne commencera pour les pièces de rechange susceptibles d'être utilisées. Nous ne pouvons pas offrir de garantie pour les dommages et les défauts des appareils ou de leurs pièces causés par l'utilisation d'une force excessive, un traitement ou un entretien inapproprié. Ceci s'applique également aux cas de non-respect du manuel d'utilisation et de l'installation ou des pièces détachées et accessoires non compris dans notre gamme de produits. En cas d'interférence avec des modifications apportées à l'appareil par des personnes non autorisées, la garantie sera annulée. Les dommages résultant d'une mauvaise manipulation, d'un chargement excessif ou d'une usure naturelle sont exclus de la garantie. Les dommages causés par le fabricant ou par un défaut matériel seront corrigés gratuitement par la réparation ou par la fourniture de pièces de rechange. La condition préalable est que le matériel soit remis assemblé et accompagné de la preuve de vente et de la garantie. Pour une demande de garantie, utilisez uniquement l'emballage d'origine. De cette manière, nous pouvons garantir un traitement rapide et sans heurts des garanties. S'il vous plaît envoyez-nous les appareils post-payés ou demandez un autocollant Freeway. Malheureusement, nous ne pourrions pas accepter les appareils non post-payés. La garantie ne couvre pas les pièces soumises à une usure naturelle. Si vous souhaitez faire une demande de garantie, signaler un défaut ou commander des pièces de rechange ou des accessoires, veuillez contacter le service après-vente: Sujet à modification sans préavis.

ESP GARANTÍA

Este aparato es un producto de calidad. Fue diseñado de acuerdo con las normas técnicas actuales y se hizo con cuidado utilizando materiales normales y de buena calidad. El período de garantía es de 24 meses para uso no profesional y de 12 meses para uso profesional y comienza en la fecha de compra, que puede verificarse mediante el recibo, la factura o la nota de entrega. Durante este período de garantía, todos los errores funcionales que, a pesar del tratamiento cuidadoso que se describen en nuestro manual de operación, son verificables debido a fallas materiales, serán corregidos por nuestro personal de servicio postventa. La garantía adquiere la forma de que las piezas defectuosas se repararán o reemplazarán con piezas perfectas de forma gratuita a nuestra discreción. Las partes reemplazadas se convertirán en nuestra propiedad. Los trabajos de reparación o el reemplazo de piezas individuales no ampliarán el período de garantía, no dará lugar a que se comience un nuevo período de garantía para el aparato. No se iniciará ningún período de garantía por separado para las piezas de repuesto que puedan ser utilizadas. No podemos ofrecer una garantía por daños y defectos en los aparatos o sus partes causados por el uso excesivo de la fuerza, el tratamiento y el servicio incorrectos. Esto también se aplica a las fallas en el cumplimiento del manual de operación y la instalación o piezas de repuesto y accesorios que no están incluidos en nuestra gama de productos. En caso de interferencia con modificaciones al aparato por parte de personas no autorizadas, la garantía quedará anulada. Los daños que son atribuibles a un manejo inadecuado, sobrecarga o desgaste natural están excluidos de la garantía. Los daños causados por el fabricante o por un defecto de material se corregirán sin costo alguno por reparación o proporcionando piezas de repuesto. El requisito previo es que el equipo se entregue ensamblado y se complete con el comprobante de venta y garantía. Para una reclamación de garantía, utilice únicamente el embalaje original. De esta manera, podemos garantizar un rápido y suave procesamiento de garantías. Por favor, envíenos los electrodomésticos con pospago o solicite una etiqueta de Freeway. Lamentablemente, no podremos aceptar aparatos que no sean de pospago. La garantía no cubre las piezas que están sujetas a desgaste natural. Si desea realizar un reclamo de garantía, informar fallas o solicitar piezas de repuesto o accesorios, comuníquese con el centro de postventa: Sujeto a cambios sin previo aviso.

IT

GARANZIA

Questo apparecchio è un prodotto di qualità. È stato progettato in conformità con le attuali norme tecniche e realizzato con attenzione utilizzando materiali normali di buona qualità. Il periodo di garanzia è di 24 mesi per uso non professionale e di 12 mesi per uso professionale e decorre dalla data di acquisto, che può essere verificata tramite ricevuta, fattura o bolla di consegna. Durante questo periodo di garanzia tutti gli errori funzionali, che, nonostante l'accurato trattamento descritto nel nostro manuale operativo, sono verificabili a causa di difetti dei materiali, verranno risolti dal nostro personale di assistenza post-vendita. La garanzia assume la forma che le parti difettose saranno riparate o sostituite con parti perfette gratuitamente a nostra discrezione. Le parti sostituite diventeranno di nostra proprietà. I lavori di riparazione o la sostituzione di singole parti non prolungheranno il periodo di garanzia, poiché non si verificherà un nuovo periodo di garanzia per l'apparecchio. Non inizierà alcun periodo di garanzia separato per i pezzi di ricambio che possono essere utilizzati. Non possiamo offrire una garanzia per danni e difetti su apparecchi o loro parti causati dall'uso di forza eccessiva, trattamento e manutenzione inadeguati. Ciò vale anche per il mancato rispetto del manuale operativo e delle parti di installazione o di ricambio e accessori non inclusi nella nostra gamma di prodotti. In caso di interferenza con modifiche che all'apparecchio da parte di persone non autorizzate, la garanzia sarà invalidata. Sono esclusi dalla garanzia i danni riconducibili a uso improprio, sovraccarico o usura naturale. I danni causati dal prodotto o da un difetto o materiale verranno corretti gratuitamente mediante riparazione o fornitura di pezzi di ricambio. Il presupposto è che l'attrezzatura sia consegnata assemblata e completa con la prova di vendita e garanzia. Per una richiesta di garanzia, utilizzare solo la confezione originale. In questo modo, possiamo garantirvi un'elaborazione della garanzia rapida e agevole. Vi preghiamo di inviarci gli elettrodomestici post-pagamento o richiedere un adesivo Freeway. Purtroppo non saremo in grado di accettare apparecchi che non sono postpagati. La garanzia non copre parti soggette a usura naturale. Se si desidera presentare una richiesta di intervento in garanzia, segnalare guasti o ordinare pezzi di ricambio o accessori, contattare il centro assistenza: soggetto a modifiche senza preavviso.

SLO

GARANCIJA

Ta aprava je kakovosten izdelek. Zasnovan je bil v skladu z veljavnimi tehničnimi standardi in skrbno izdelan z običajnimi, kakovostnimi materiali. Garancijsko obdobje je 24 mesecev za neprofesionalno uporabo in 12 mesecev za profesionalno uporabo in se začne na dan nakupa, ki ga je mogoče preveriti s potrdilom o prejemu, računom ali dobavnico. V času garancijskega roka bodo vse funkcionalne napake, ki so kljub skrbni obdelavi, opisani v naših navodilih za uporabo, preverljive zaradi materialnih napak, odpravile naše servisno osebje. Garancija prevzame obliko, da bodo okvarjeni deli po lastni presoji brezplačno popravljeni ali zamenjani z brezhibnimi deli. Zamenjani deli bodo postali naša last. Popravila ali zamenjava posameznih delov ne podaljšujejo garancijskega roka, dokler ne začne veljati nova garancijska doba za napravo. Za rezervne dele, ki se lahko pojavijo, se ne bo začelo ločeno garancijsko obdobje. Ne moremo ponuditi garancije za poškodbe in napake na napravah ali njihovih delih zaradi uporabe prekomerne sile, nepravilne obdelave in servisiranja. To velja tudi za neupoštevanje navodil za uporabo in namestitve ali rezervnih delov in dodatkov, ki niso vključeni v našo paleto izdelkov. V primeru motenj v napravi s strani nepooblaščenih oseb, se garancija razveljavi. Poškodbe, ki so posledica nepravilnega ravnanja, obremenitve ali naravne obrabe, so izključene iz garancije. Poškodbe, ki jih povzroči proizvajalec ali materialna napaka, se bodo popravile ali popravile z zagotavljanjem rezervnih delov. Predpogoj je, da se oprema preda sestavljena in skupaj z dokazilom o prodaji in garancijo. Za garancijski zahtevek uporabite samo originalno embalažo. Tako lahko zagotovimo hitro in gladko obdelavo garancij. Prosimo, pošljite nam naprave po plačilu ali zahtevajte nalepko za Freeway. Na žalost ne bomo mogli sprejeti naprav, ki niso postpaid. Garancija ne zajema delov, ki so predmet naravne obrabe. Če želite vložiti zahtevek za garancijo, prijaviti napake ali naročiti nadomestne dele ali dodatno opremo, se obrnite na spodnji prodajni center: Pridržujemo si pravico do sprememb brez predhodnega obvestila.

MLT

GARANYIJA

Dan l-apparat huwa prodott ta 'kwalità. Kienet imfassla f'konformità mal-istandards tekniċi attwali u saret b'attenzjoni bl-użu ta 'materjali normali u ta' kwalità tajba. Il-perjodu tal-garanzija huwa ta '24 xahar għal użu mhux professjonali u 12-il xahar għall-użu professjonali u jibda fid-data tax-xiri, li jista' jiġi vverifikat bir-riċevuta, fattura jew nota tal-kunsinna. Matul dan il-perjodu ta 'garanzija l-iżbalji funzjonali kollha, li, minkejja t-trattament bir-reqq deskritt fil-manwal operattiv tagħna, huma verifikabbli minħabba difetti materjali, se jiġu kkoreġuti mill-istaff tagħna tas-servizz ta' wara l-bejgħ. Il-garanzija tiegħu l-forma li partijiet difettużi se jissewewew jew jiġu sostitwiti bi partijiet perfetti bla ħlas fid-diskreżjoni tagħna. Partijiet mibdula jsiru proprjetà tagħna. Ix-xogħol ta 'tiswija jew is-sostituzzjoni ta' partijiet individwali ma jestendux il-perjodu ta 'garanzija mhux se jirriżulta f'li jibda perjodu ġdid ta' garanzija għall-apparat. Ma jibda l-ebda perjodu ta 'garanzija separat għal spare parts li jistgħu jiġu ted. Ma nistgħux noffru garanzija għal ħsara u difetti fuq l-apparat jew il-partijiet tagħhom ikkawżati mill-użu ta 'forza eċċessiva, trattament mhux xieraq u manutenzjoni. Dan japplika wkoll għal nuqqasijiet ta 'konformità mal-manwal tat-thaddim u l-installazzjoni jew partijiet ta' rikambju u aċċessorji li mhumiex inkluzi fil-firxa ta 'prodotti tagħna. Fil-każ ta 'interferenza ma' modifiki fl-apparat minn persuni mhux awtorizzati, il-garanzija ssir nulla. Ħsarat li huma attribwiti għal immaniġġjar hażin, tagħbija żejda, jew xedd u kedd naturali huma esklużi mill-garanzija. Danni kkawżati mill-manifattur jew minn difett materjali se jiġu kkoreġuti mingħajr ħlas permezz ta 'tiswija jew billi jiġu pprovduti spare parts. Il-pre-rekwiżit huwa li t-tagħmir jiġi mgħoddi immuntat, u komplut bil-prova tal-bejgħ u l-garanzija. Għal talba ta 'garanzija, uża biss l-imballaġġ originali. B'dan il-mod, nistgħu nigarantixxu proċessar ta 'garanzija malajr u bla xkiel. Jekk jogħġbok ibgħatilna l-appliances post-paid jew itlob stiker tal-Freeway. Sfortunatament ma nkunux nistgħu naċċettaw apparat li ma jithallasx wara. Il-garanzija ma tkoprix partijiet li huma soġġetti għal ilbies u kedd naturali. Jekk tixtieq tagħmel talba għall-garanzija, irrapporta ħsarat jew tordna spare parts jew aċċessorji, jekk jogħġbok ikkuntatt ja ċ-ċentru ta 'wara l-bejgħ: Soġġett għal bidla mingħajr avviż minn qabel.

SK

ZÁRUKA

Tento spotřebič je kvalitní výrobek. Bol navrhnutý v súlade s platnými technickými normami a opatrne používal bežné a kvalitné materiály. Záručná doba je 24 mesiacov na neprofesionálne použitie a 12 mesiacov na profesionálne použitie a začína plynúť dátumom nákupu, ktorý je možné overiť potvrdením, faktúrou alebo dodacím listom. Počas tejto záručnej lehoty všetky funkčné chyby, ktoré napriek starostlivej úprave popísanej v našom návode na obsluhu sú overiteľné z dôvodu materiálnych nedostatkov, opravia naši pracovníci popredajného servisu. Záruka má formu, že vadné časti budú opravené alebo nahradené perfektnými dielmi bezplatne podľa nášho uváženia. Nahradené diely sa stanú našimi vlastnosťami. Opravné práce alebo výmena jednotlivých dielov predĺženie záručnej lehoty nevedie k vzniku novej záručnej lehoty pre spotrebič. Za náhradné diely, ktoré môžu byť dodané, sa nezačína samostatná záručná lehota. Nemôžeme ponúknuť záruku na poškodenie a poškodenie spotrebičov alebo ich častí spôsobené nadmernou silou, nesprávnou obsluhou a servisom. Platí to aj pre poruchy v súlade s návodom na obsluhu a inštaláciou alebo náhradnými dielmi a príslušenstvom, ktoré nie sú súčasťou našej ponuky. V prípade zásahu do modifikácie spotrebiča neoprávnenými osobami sa záruka stane neplatnou. Škody, ktoré sú spôsobené nesprávnou manipuláciou, nadmerným zaťažením alebo prirodzeným opotrebovaním, sú z záruky vylúčené. Škody spôsobené výrobcom alebo chybou materiálu budú opravené bezplatne opravou alebo poskytnutím náhradných dielov. Predpokladom je, že zariadenie je odovzdané a kompletné s dokladom o predaji a zárukou. Pokiaľ ide o nárok na záruku, použite iba pôvodný obal. Týmto spôsobom môžeme zaručiť rýchle a plynulé spracovanie záruky. Pošlite nám, prosím, spotrebiče, ktoré ste už zaplatili, alebo požiadajte o nálepku Freeway. Bohužiaľ nebudeme môcť prijať zariadenia, ktoré nie sú vyplatené. Záruka sa nevzťahuje na časti, ktoré sú vystavené prirodzenému opotrebovaniu. Ak chcete požiadať o záruku, oznámiť chyby alebo objednať náhradné diely alebo príslušenstvo, obráťte sa na nižšie uvedené stredisko popredajného servisu: Podliehajú zmenám bez predchádzajúceho upozornenia.

BG ГАРАНЦИЯ

Този уред е качествен продукт. Той е проектиран в съответствие с действащите технически стандарти и е направен внимателно при използване на нормални, качествени материали. Гаранционният срок е 24 месеца за непрофесионално ползване и 12 месеца за професионална употреба и започва да тече от датата на покупката, която може да бъде потвърдена с квитанция, фактура или документ за доставка. По време на този гаранционен период всички функционални грешки, които, въпреки внимателното третиране, описано в нашето ръководство за експлоатация, са проверими поради материални недостатъци, ще бъдат отстранени от нашия сервизен персонал. Гаранцията приема формата, в която дефектните части ще бъдат ремонтирани или заменени с перфектни части безплатно по наше усмотрение. Подменените части ще станат наша собственост. Ремонтните работи или подмяната на отделни части няма да удължат гаранционния срок, без това да доведе до започване на нов гаранционен период за уреда. За резервни части, които могат да бъдат поставени, няма да започне отделен гаранционен срок. Не можем да предложим гаранция за повреди и дефекти на уредите или техните части, причинени от използването на прекомерна сила, неправилно третиране и обслужване. Това важи и за неспазване на ръководството за експлоатация и инсталацията, както и резервни и допълнителни части, които не са включени в нашата гама от продукти. В случай на намеса в модификации на уреда от неупълномощени лица, гаранцията ще бъде премахната. Шети, които се дължат на неправилно боравене, натоварване или естествено износване, са изключени от гаранцията. Шети, причинени от производителя или от дефект на материала, ще бъдат поправени без заплащане чрез ремонт или чрез предоставяне на резервни части. Предпоставка е оборудването да се съблява и да се допълни с доказателство за продажба и гаранция. За гаранционна претенция използвайте само оригиналната опаковка. По този начин можем да гарантираме бърза и гладка обработка на гаранциите. Моля, изпратете ни уредите след плащане или заявете стикер на Freeway. За съжаление няма да можем да приемаме уреди, които не са с абонамент. Гаранцията не покрива части, които са обект на естествено износване. Ако желаете да направите гаранционна претенция, да съобщите за неизправности или да поръчате резервни части или аксесоари, моля свържете се с центъра за поддръжка: Подлежи на промяна без предизвестие.

RO GARANȚIE

Acest aparat este un produs de calitate. A fost proiectat în conformitate cu standardele tehnice actuale și a făcut cu atenție materiale normale, de bună calitate. Perioada de garanție este de 24 de luni pentru uz neprofesionist și de 12 luni pentru uz profesional și începe la data cumpărării, care poate fi verificată prin chitanță, factură sau buletin de livrare. În timpul acestei perioade de garanție, toate erorile funcționale, care, în ciuda tratamentului atent descris în manualul nostru de utilizare, sunt verifiabile din cauza defectelor materiale, vor fi rectificate -cate de personalul nostru de service post-vânzare. Garanția ia forma faptului că piesele defecte vor fi reparate sau înlocuite cu piese perfecte gratuit, la discreția noastră. Piesele înlocuite vor deveni proprietatea noastră. Lucrările de reparații sau înlocuirea pieselor individuale nu vor prelunge perioada de garanție, deoarece nu vor duce la începerea unei noi perioade de garanție pentru aparat. Nu se va începe nici o perioadă de garanție separată pentru piesele de schimb care pot fi incluse. Nu putem oferi o garanție pentru defecțiunile și defectele aparatelor sau ale pieselor acestora cauzate de utilizarea forței excesive, tratarea necorespunzătoare și întreținerea. Acest lucru se aplică și în caz de nerespectare a manualului de utilizare și a pieselor de instalare sau de rezervă și accesoriilor care nu sunt incluse în gama noastră de produse. În caz de interferență cu mod-uri carele aduse aparatului de către persoane neautorizate, garanția va fi anulată. Daunele care pot fi atribuite manipulării necorespunzătoare, supraîncălzirii sau uzurii naturale sunt excluse din garanție. Deteriorările cauzate de producător sau de un defect material vor fi corectate gratuit, prin reparații sau prin furnizarea de piese de schimb. Condiția prealabilă este ca echipamentul să fi predat în asamblare și să fi completat cu dovada vânzării și a garanției. Pentru o cerere de garanție, utilizați numai ambalajul original. În acest fel, putem garanta procesarea rapidă și fără probleme a garanției. Trimiteți-ne aparatele post-plățiți sau solicitați un autocolant Freeway. Din păcate, nu vom putea accepta dispozitive care nu sunt plătiți postpaid. Garanția nu acoperă piese care sunt supuse uzurii naturale. Dacă doriți să solicitați o garanție, să semnalați defecțiuni sau să comandați piese de schimb sau accesorii, vă rugăm să contactați centrul de asistență tehnică: Pot fi modificate fără o notificare prealabilă.

NMK GARANCIA

Oвој уред е квалитетен производ. Дизајниран е во согласност со тековните технички стандарди и направен е внимателно со употреба на нормални, квалитетни материјали. Гарантниот период е 24 месеци за непрофесионална употреба и 12 месеци за професионална употреба и започнува на датумот на купување, што може да се потврди со потврда, фактура или испратница. За време на овој гарантен период, сите функционални грешки, кои, и покрај внимателниот третман опишан во нашето упатство за работа, се проверливи поради материјални недостатоци, ќе бидат поправени од нашиот персонал по продажбата. Гаранцијата има форма дека неисправните делови ќе бидат поправени или заменети со совршени делови бесплатно по наша дискреција. Заменетите делови ќе станат наша сопственост. Работата за поправка или замената на поединечни делови нема да го продолжи гарантниот период и нема да резултира со започнување на нов гарантен период за апаратот. Нема да започне посебен гарантен период за резервните делови што може да се тераат. Не можеме да понудиме гаранција за оштетувања и дефекти на апаратите или нивните делови предизвикани од употреба на прекумерна сила, несоодветен третман и сервисирање. Ова исто така важи и за неусогласеност со упатството за работа и инсталацијата или резервните и дополнителните делови кои не се вклучени во нашата палета на производи. Во случај на мешање на модификации на апаратот од страна на неовластени лица, гаранцијата ќе се поништи. Штетите што се припишуваат на неправилно ракување, прекумерно оптоварување или природно абеење се исклучени од гаранцијата. Штетите предизвикани од производителот или од материјален дефект ќе се коригираат бесплатно со поправка или со обезбедување резервни делови. Предуслов е опремата да биде предадена склопена, и комплетна со доказ за продажба и гаранција. За гаранција, користете го само оригиналното пакување. На тој начин, можеме да гарантираме брза и непречена обработка на гаранциите. Ве молиме испратете ни ги апаратите пост-пејд или побарајте налепница за автопат. За жал, нема да можеме да прифатиме апарати што не се постпејд. Гаранцијата не опфаќа делови кои се предмет на природно абеење и кинење. Доколку сакате да поднесете барање за гаранција, да пријавите дефекти или да нарачате резервни делови или додатоци, ве молиме контактирајте го постпродажниот центар: Може да се промени без претходна најава.

HUN GARANCIA

Ez a készülék minőségi termék. Úgy tervezték, hogy megfeleljen a jelenlegi műszaki szabványoknak, és gondosan, normál, jó minőségű anyagokkal készült. A jótállási idő nem professzionális használat esetén 24 hónap, szakmai használat esetén 12 hónap, és a vásárlás napján kezdődik, amelyet a kézhezvétellel, a számla vagy a kézbesítési értesítés igazolhat. A garanciaidő alatt minden olyan funkcionális hiba, amely az üzemeltetési utasításunkban leírt gondos kezelés ellenére bizonyíthatóan az anyagi hibák miatt következik be, a vevőszolgálatunk javítja. A garancia olyan formája, hogy a hibás alkatrészek javítása vagy cseréje a tökéletes alkatrészekkel ingyenes. A cserélt részek tulajdonunk lesz. A javítási munkák vagy az egyes részek cseréje nem hosszabbítja meg a jótállási időszakot, és nem eredményez új garanciaidő megkezdését a készülék számára. Nincs külön garanciaidő a pótalkatrészek esetén. Nem nyújtunk garanciát a készülékek vagy alkatrészeik károsodására és hibáira a túlzott erő, a helytelen kezelés és a karbantartás miatt. Ez vonatkozik az üzemeltetési utasítás és a telepítés, illetve a tartalék és tartozék alkatrészeinek meg nem felelésére is, amelyek nem tartoznak a termékínálatunkba. Abban az esetben, ha a készülék jogosulatlan személy általi módosításai zavarnak, a garancia érvényét veszti. A nem megfelelő kezelés, a terhelés vagy a természetes kopás okozta károk nem tartoznak a garancia hatálya alá. A gyártó vagy az anyaghiba által okozott károkat a javítás vagy a pótalkatrészek beszerzése nélkül kijavítják. Az előfeltétel az, hogy a berendezést összeszerelték, és az értékesítés és a garancia igazolásával kiegészüljön. A garancia igényléséhez csak az eredeti csomagolást használja. Így garantálhatjuk a gyors és zökkenőmentes garanciafeldolgozást. Kérjük, küldje el nekünk a készüléket utólag fizetett vagy kérjen Freeway matricát. Sajnos nem tudjuk elfogadni a nem utólag fizetett készülékeket. A garancia nem terjed ki a természetes kopásnak kitett alkatrészekre. Ha garanciális igényt kíván nyújtani, hibákat jelenteni vagy pótalkatrészeket vagy tartozékokat rendelni, kérjük, vegye fel a kapcsolatot az alábbi értékesítési központtal: Előzetes értesítés nélkül változhat.

POL GWARANCJA

To urządzenie jest produktem wysokiej jakości. Został zaprojektowany zgodnie z aktualnymi standardami technicznymi i wykonany starannie przy użyciu zwykłych, dobrej jakości materiałów. Okres gwarancji wynosi 24 miesiące w przypadku użytku nieprofesjonalnego i 12 miesięcy w przypadku użytku profesjonalnego i rozpoczyna się w dniu zakupu, który można zweryfikować za pomocą paragonu, faktury lub dowodu dostawy. W okresie gwarancji wszystkie błędy funkcjonalne, które pomimo starannego traktowania opisanego w naszej instrukcji obsługi, są weryfikowalne przez wady materiałowe, zostaną naprawione przez nasz personel obsługi posprzedażnej. Gwarancja ma formę, w której wadliwe części zostaną naprawione lub wymienione na części zamiennie bezpłatnie według naszego uznania. Wymienione części staną się naszą własnością. Naprawa lub wymiana pojedynczych części nie przedłuży okresu gwarancji, nie spowoduje to rozpoczęcia nowego okresu gwarancyjnego dla urządzenia. Nie rozpocznie się oddzielny okres gwarancji na części zamiennie, które mogą być używane. Nie możemy zaoferować gwarancji na uszkodzenia i usterki urządzeń lub ich części spowodowane użyciem nadmiernej siły, niewłaściwego traktowania i serwisowania. Dotyczy to również nieprzestrzegania instrukcji obsługi i instalacji lub części zamiennych i akcesoriów, które nie są zawarte w naszej ofercie produktów. W przypadku ingerencji w modyfikacje urządzenia przez osoby nieuprawnione, gwarancja zostanie unieważniona. Szkody, które można przypisać niewłaściwej obsłudze, nadmiernemu obciążeniu lub naturalnemu zużyciu, są wyłączone z gwarancji. Uszkodzenia spowodowane przez producenta lub wadę materiałową zostaną naprawione bezpłatnie przez naprawę lub przez dostarczenie części zamiennych. Warunkiem wstępnym jest przekazanie sprzętu w komplecie wraz z dowodem sprzedaży i gwarancją. W przypadku reklamacji należy używać tylko oryginalnego opakowania. W ten sposób możemy zagwarantować szybkie i płynne przetwarzanie gwarancji. Prześlij nam urządzenia post-paid lub zamów naklejkę na autostradę. Niestety nie będziemy mogli akceptować urządzeń, które nie są opłacane z dołu. Gwarancja nie obejmuje części ulegających naturalnemu zużyciu. Jeśli chcesz zgłosić roszczenie gwarancyjne, zgłośić usterki lub zamówić części zamiennie lub akcesoria, skontaktuj się z następującym centrum obsługi posprzedażnej: Zastrzega się możliwość zmian bez uprzedzenia.

ALB GARANCIA

Kjo pajisje është një produkt cilësor. Washtë hartuar në përputhje me standardet aktuale teknike dhe është bërë me kujdes duke përdorur materiale normale, me cilësi të mirë. Periudha e garancisë është 24 muaj për përdorim jo profesional dhe 12 muaj për përdorim profesional dhe fillon në datën e blerjes, e cila mund të vërtetohet me faturën, faturën ose dorëzimin. Gjatë kësaj periudhe garancie, të gjitha gabimet funksionale, të cilat, përkundër trajtimit të kujdesshëm të përkthuesit në manualin tonë të funksionimit, janë verifikueshëm për shkak të metave të materialit, do të korrigjohen nga stafi ynë i shërbimit pas shitjes. Garancia merr formën që pjesët e dëmtuara do të riparohen ose zëvendësohen me pjesët të përsosura falas, sipas gjykimit tonë. Pjesët e zëvendësuara do të bëhen pronë jonë. Puna e riparimit ose zëvendësimit i pjesëve individuale nuk do të zgjasë periudhën e garancisë, por nuk do të rezultojë në fillimin e një periudhe të re garancie për pajisjen. Asnjë periudhë e veçantë e garancisë nuk do të fillojë për pjesët rezervë që mund të merren. Në nuk mund të ofrojmë një garanci për dëmtimin dhe defektet e pajisjeve ose pjesëve të tyre të shkaktuara nga përdorimi i forcës së tepërt, trajtimi dhe shërbimi i pahijshëm. Kjo gjithashtu vlen për dështimet në përputhje me manualin e funksionimit dhe instalimin ose pjesët rezervë dhe aksesorë që nuk përfshihen në gamën tonë të produkteve. Në rast ndërhyrjeje në modifikimet e pajisjes nga persona të paautorizuar, garancia do të hiqet. Dëmet që mund t'i atribuohen trajtimit të pahijshëm, ngarkimit të tepërt, ose konsumit natyror, përjashtohen nga garancia. Dëmet e shkaktuara nga prodhuesi ose nga një defekt i materialit do të korrigjohen pa pagesë me riparim ose duke siguruar pjesë këmbimi. Parakushti është që pajisjet të dorëzohen të montuara, dhe të kompletuara me provën e shitjes dhe garancisë. Për një kërkesë garancie, përdorni vetëm paketimin origjinal. Në atë mënyrë, ne mund të garantojmë përpunim të shpejtë dhe të qetë të garancisë. Ju lutemi na dërgoni pajisjet me postë të paguar ose kërkoni një afishe autostradë. Për fat të keq, ne nuk do të jemi në gjendje të pranohim pajisje që nuk janë me kontratë. Garancia nuk përfshin pjesë që i nënshtrohen konsumit natyror. Nëse dëshironi të bëni një kërkesë për garanci, të raportoni gabime ose të porosisni pjesë rezervë ose pajisje, ju lutemi kontaktoni qendrën pas shitjes: Subjekti për të ndryshuar pa njëfëmijë paraprak.

HR JAMSTVO

Ovaj je uređaj kvalitetan proizvod. Dizajniran je u skladu s trenutnim tehničkim standardima i izrađen je pažljivo koristeći normalne, kvalitetne materijale. Garancijsko razdoblje je 24 mjeseca za neprofesionalnu upotrebu i 12 mjeseci za profesionalnu uporabu i započinje datumom kupnje, što se može potvrditi potvrdom primitka, računa ili dostavnice. Tijekom ovog jamstvenog razdoblja sve će funkcionalne pogreške, koje su unatoč pažljivom postupanju opisanom u našem priručniku za upotrebu provjerljivo zbog materijalnih nedostataka, otkloniti od strane našeg servisnog osoblja. Jamstvo ima oblik da će se oštećeni dijelovi besplatno popraviti ili zamijeniti savršenim dijelovima, po našem nahođenju. Zamijenjeni dijelovi postat će naše vlasništvo. Popravak ili zamjena pojedinih dijelova neće produžiti jamstveno razdoblje, jer neće rezultirati novim jamstvenim rokom za uređaj. Neće započeti zasebni jamstveni rok za rezervne dijelove koji se mogu trošiti. Ne možemo pružiti jamstvo za oštećenja i oštećenja uređaja ili njihovih dijelova uzrokovanih prekomjernom silom, nepravilnim postupanjem i servisiranjem. To se također odnosi i na neusklađivanje s uputama za uporabu i instalacijskim ili rezervnim i pomoćnim dijelovima koji nisu uključeni u naš asortiman proizvoda. U slučaju ometanja neovlaštenih osoba na izmjenama uređaja, jamstvo će se poništiti. Oštećenja koja se mogu pripisati nepravilnom rukovanju, preopterećenju ili prirodnom habanju isključena su iz jamstva. Štete uzrokovane proizvođačem ili oštećenjem materijala ispravit će se besplatnim popravkom ili osiguravanjem rezervnih dijelova. Predviđet je da se oprema preda u sastavu, zajedno s dokazom o prodaji i garancijom. Za garancijski zahtjev koristite samo originalno pakiranje. Na taj način možemo jamčiti brzu i glatku obradu jamstava. Pošaljite nam uređaje naknadno ili zatražite naljepnicu autoputa. Nažalost, nećemo biti u mogućnosti prihvatiti uređaje koji nisu pretplaćeni. Jamstvo ne obuhvaća dijelove koji su podložni prirodnom habanju. Ako želite podnijeti zahtjev za jamstvom, prijaviti kvarove ili naručiti rezervne dijelove ili pribor, molimo kontakti rajte dolje prodajni centar: Podložno promjenama bez prethodne najave.

SRB ГАРАНЦИЈА

Ovaj aparat je kvalitetan proizvod. Dizajniran je u skladu sa trenutnim tehničkim standardima i rađen pažljivo koristeći normalne, kvalitetne materijale. Garantni rok je 24 meseca. Garantni rok je 24 meseca za neprofesionalno korišćenje i 12 meseci za profesionalnu upotrebu i započinje danom kupovine, što se može verifikovati primaњem, fakturnom ili otpremnicom. Tokom ovog garantnog perioda, sve funkcionalne greške koje se, uprkos pažljivom postupanju opisanom u našem uputstvu za upotrebu, verovatno mogu proveriti zbog materijalnih nedostataka, otkloniће od strane нашег сервисног особља. Гаранција добија облик да ће се неисправни делови поправити или заменити савршеним деловима бесплатно по нашем нахођењу. Замењени делови постаће наше власништво. Поправци или замена појединих делова неће продужити гарантни рок јер неће резултирати новим гаранцијским роком за апарат. Неће почети посебан гарантни рок за резервне делове који се могу напунити. Не можемо пружити гаранцију за оштећења и оштећења уређаја или њихових делова насталих прекомерном силом, неправилним третманом и сервисирањем. Ово се такође односи и на непоштовање упутства за употребу и инсталационих или резервних и помоћних делова који нису обухваћени нашим асортиманом производа. У случају ометања модификација уређаја од стране неовлашћених особа, гаранција ће се поништити. Оштећења која се могу приписати неправилном руковању, преоптерећењу или природном хабању су искључена из гаранције. Оштећења настала од стране произвођача или оштећења материјала исправљаће се или поправљањем резервних делова бесплатно. Предуслов је да се опрема преда у саставу, заједно са доказом о продаји и гаранцијом. За захтев о гаранцији користите само оригинално паковање. На тај начин можемо гарантовати брзу и глатку обраду гаранција. Пошаљите нам уређаје накнадно или затражите налепницу са аутопута. На жалост, нећемо бити у могућности да прихватимо уређаје који нису плаћени. Гаранција не покрива делове који су изложени природном хабању. Ако желите да поднесете захтев за гаранцијом, пријавите грешке или наручите резервне делове или додатну опрему, молимо контактирајте доњи продајни центар: Могу се променити без претходне најаве.

